



Schönes Wetter ?!

Wetterfrösche wissen mehr



TFA[®]



Neue Produktlinie: VIEW WLAN-Wetterstationen

In der aktuellen Zeit verbringen wir mehr Zeit zuhause. Deshalb ist es besonders wichtig, ein Raumklima zu schaffen, das maximalen Komfort bietet. Auch Sicherheit ist ein wichtiger Faktor, besonders dann, wenn mehrere Menschen zusammentreffen. Mit Thermo-Hygrometern und CO₂-Monitoren von TFA erhalten Sie zuverlässige Messwerte. Informieren Sie sich aktuell auf unserer Homepage unter www.tfa-dostmann.de/corona

Mit unseren neuen farbigen **VIEW** WLAN-Wetterstationen kontrollieren Sie das Raumklima und vernetzen sich gleichzeitig mit dem Wetter, Ihrem Garten und der Natur. Entdecken Sie das zukunftsweisende Konzept gleich auf den beiden folgenden Seiten.



New product line: VIEW WIFI weather stations

As we spend more time at home during these unprecedented times, it is particularly important to create a room climate that offers maximum comfort. Safety is also paramount, especially when several people gather together. With the thermo-hygrometers and CO₂ monitors from TFA, you get reliable measured values. Find the latest information on this topic on our homepage www.tfa-dostmann.de/en/corona

With our new coloured **VIEW** WIFI weather stations, you can control the room climate and, at the same time, connect with the weather, your garden and nature. Discover the forward-looking concept on the two following pages.

Nouvelle gamme de produits : Stations météo VIEW WIFI

Nous passons plus de temps à la maison pendant la période actuelle. C'est pourquoi il est primordial d'obtenir un climat intérieur offrant un maximum de confort - et de sécurité, particulièrement quand beaucoup de personnes se rencontrent. Les thermomètres-hygromètres et les moniteurs de CO₂ de TFA vous permettent d'obtenir des valeurs de mesures fiables. Pour plus d'informations, consultez notre site Internet actuel www.tfa-dostmann.de/en/corona

Grâce à nos nouvelles stations météo en couleur **VIEW** WIFI, vous contrôlez le climat ambiant et, en même temps, par le réseau, la météo, votre jardin et la nature. Découvrez ce concept avant-gardiste dès maintenant sur les deux pages suivantes.

004 – 059 Wetter + Raumklima digital

Weather + room climate digital | Météo + climat intérieur digital



NEU	VIEW WLAN-Wetterstationen	WIFI weather stations Stations météo WIFI	4 – 5
	WETTERdirekt + Meteotime		6 – 15
	Funk-Wetterstationen	Wireless weather stations Stations météo radio-pilotées	16 – 33
	Funk-Thermo- + Hygrometer	Wireless thermo- + hygrometers Thermo- + hygromètres radio-pilotés	34 – 44
	Digitale Wetterstationen	Digital weather stations Stations météo digitales	45 – 46
	Digitale Thermo- + Hygrometer	Digital thermo- + hygrometers Thermo- + hygromètres digitaux	46 – 59

060 – 069 WeatherHub + Smartphone

	WeatherHub		60 – 66
	Observer		67 – 68
	Smartphone-Produkte	Smartphone products Produits smartphone	69



070 – 087 Professionals

	Profi-Thermo- + Hygrometer	Professional thermo- + hygrometers Thermo- + hygromètres professionnels	70 – 75
	Datenlogger	Data loggers Enregistreurs de données	76 – 79
	Infrarot-Thermometer	Infrared thermometers Thermomètres infrarouge	79 – 83
	CO₂, Materialfeuchte + mehr	CO ₂ , moisture + more CO ₂ , humidité de matériau + plus	84 – 87



088 – 149 Wecker + Uhren

	Analoge Wecker	Analogue alarm clocks Réveils analogiques	88 – 99
	Digitale Wecker	Digital alarm clocks Réveils digitaux	100 – 117
	Wanduhren	Wall clocks Horloges murales	118 – 149



150 – 189 Home + Health

	Zeitmesser + Timer	Time measuring devices Minuteurs + chronomètres	150 – 161
	Trinkhalme	Drinking straws Pailles	162 – 163





Kennen Sie unseren Händlerbereich?

Über unseren Händlerbereich bekommen Sie den exklusiven Zugang zu **POS-Artikeln** und **Ankündigungen von Neuheiten**. Speichern Sie interessante Produkte auf einer **Merkliste** und senden Sie die Liste direkt an Ihren **TFA-Ansprechpartner** für ein Angebot oder eine Bestellung. Laden Sie sich Produktprofile mit den wichtigsten Details als **PDF-Datenblatt** herunter und nutzen Sie die Informationen zur Verkaufunterstützung.

Registrieren Sie sich: www.tfa-dostmann.de/haendler-login

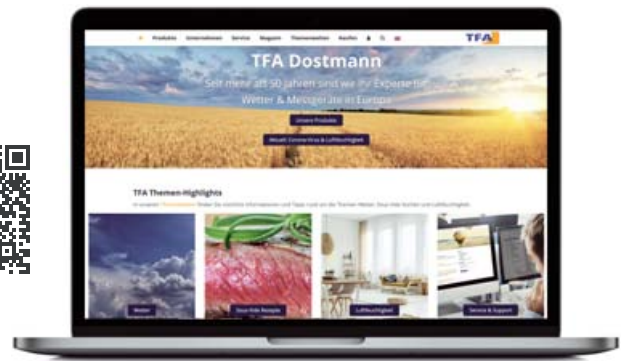

Do you know our dealer-partner area?

Our dealer section gives you exclusive access to **POS articles** and **announcements of new products**. With the **wish list function**, you can save interesting products and send them directly to **your TFA contact** to request a quote or to place an order. Download the product profile with the most important details as a **PDF datasheet** for sales support.

Register: www.tfa-dostmann.de/en/login

Connaissez-vous notre espace revendeur ?

Sur notre espace revendeur, vous avez un accès exclusif aux **articles point de vente** et aux **annonces de nouveautés**. La **fonction de liste de favoris** vous permet d'enregistrer les produits intéressants et de les envoyer directement à votre contact TFA pour recevoir un devis ou passer une commande. Téléchargez le descriptif du produit avec tous les détails importants sous forme de **fiche PDF** pour vous aider lors de la vente.

Enregistrez-vous : www.tfa-dostmann.de/en/login

150 – 189 Home + Health



Sous-vide		164 – 165
Haushaltsthermometer	Household thermometers Thermomètres de ménage	166 – 173
Feuerzeuge + Taschenlampen	Lighters + flashlights Briquets + lampes de poche	174 – 175
Lupen	Magnifiers Loupes	176 – 177
Waagen	Scales Balances	178 – 182
Sport + Bewegung	Physical activity Activité physique	183
Saunageräte	Sauna instruments Instruments sauna	184 – 187
Bade- + Fieberthermometer	Bath + medical thermometers Thermomètres de bain + médicaux	187 – 189

**190 – 213 Garten
Garden | Jardin**



Pool + Teich	Pool + pond Piscine + bassin	190 – 191
Regenmesser	Rain gauges Pluviomètres	192 – 194
Gartenthermometer	Garden thermometers Thermomètres de jardin	194 – 197
Fensterthermometer	Window thermometers Thermomètres de fenêtre	198 – 202
Maxima-Minima-Thermometer	Maxima minima thermometers Thermomètres maxima minima	203 – 204
Außenthermometer	Outdoor thermometers Thermomètres extérieurs	205 – 207
Innen-Außenthermometer	Indoor-outdoor thermometers Thermomètres intérieurs / extérieurs	208 – 213

**214 – 241 Wetter + Raumklima analog
Weather + room climate analogue | Météo + climat intérieur analogique**



Zimmerthermometer	Indoor thermometers Thermomètres pour l'intérieur	214 – 215
Galileo Galilei Thermometer	Galileo Galilei thermometers Thermomètres Galileo Galilei	216 – 217
Thermo- + Hygrometer	Thermo- + hygrometers Thermo- + hygromètres	218 – 221
Barometer + Kombinationen	Barometers + combinations Baromètres + combinaisons	222 – 224
Wetterstationen	Weather stations Stations météo	224 – 237
Einbauwerke	Built-in movements Mouvements encastrables	238 – 240
Displays		241

**242 – 247 Sender + Zubehör, Legende
Transmitters + accessories, legend | Émetteurs + accessoires, légende**



Sender + Zubehör	Transmitters + accessories Émetteurs + accessoires	242 – 245
Legende	Legend Légende	246 – 247



VIEW

VIEW Wetterstationen mit WLAN-Verbindung und VIEW App

Alle **VIEW** Geräte sind auch ohne Internet-Anschluss eigenständig nutzbar. Die WLAN-Verbindung und die Nutzung der **VIEW** App über Smartphone/Tablet bieten aber viele Zusatzfunktionen:

- + **Auf der Station (je nach Modell):** Profi-Wettervorhersage mit Höchst- und Tiefsttemperaturen und zusätzlichen Wetterinfos von einem Online-Wetterdienst, automatische Zeiteinstellung und personalisierte Infotexte
- + **Über die kostenlose VIEW App:** Weltweiter Abruf der Messwerte von der Station (inkl. Historie der letzten 30 Tage), einstellbare Alarmgrenzen und Push-Benachrichtigung im Alarmfall, weitere Sender können hinzugefügt werden (optional erhältlich): Thermo-Hygro-Sender (Kat.-Nr. 30.3800.02), Windmesser (Kat.-Nr. 30.3801.02), Poolsender (Kat.-Nr. 30.3238.06)

VIEW App (D/GB/F), ab iOS 9.0 oder Android® OS 5.0, WLAN-Frequenzbereich 2.4 GHz

VIEW weather stations with WLAN connection and VIEW App

All **VIEW** devices can also be used independently without an Internet connection. The WIFI connection and the use of the **VIEW** App via smartphone / tablet offer many additional functions:

- + **On the station (depending on the model):** professional weather forecast with maximum and minimum temperatures and additional weather information from an online weather service, automatic time setting and personalized messages
- + **Via the free VIEW App:** worldwide retrieval of measured values from the station (including history of the last 30 days), adjustable alarm limits and push notification in the event of an alarm, further transmitters can be added (optionally available): Temperature/humidity transmitter (cat.-no. 30.3800.02), wind meter (cat.-no. 30.3801.02), pool transmitter (cat.-no. 30.3238.06)

VIEW App (D/GB/F), from iOS 9.0 or Android® OS 5.0, WIFI frequency range 2.4 GHz

Les stations météo VIEW avec le WIFI et l'appli

Tous les appareils **VIEW** peuvent aussi être utilisés seuls sans connexion Internet. La connexion Wifi et l'utilisation de l'appli **VIEW** sur smartphone ou tablette offrent beaucoup de fonctions supplémentaires :

- + **Sur la station (selon le modèle) :** prévision météo professionnelle avec températures maximales et minimales et informations complémentaires sur le temps d'un service de météo en ligne, mise à l'heure automatique et textes informatifs personnalisés
- + **Avec l'appli VIEW (VIEW App) gratuit :** contrôle de partout dans le monde des valeurs de mesure de la station (historique des derniers 30 jours inclus), alarmes de valeurs maximales réglables et notifications push en cas d'alarme, possibilité de relier d'autres émetteurs (disponibles en option) : Émetteur thermo-hygro (Cat. No. 30.3800.02), anémomètre (Cat. No. 30.3801.02), émetteur de piscine (Cat. No. 30.3238.06)

Application VIEW (D/GB/F), à partir de iOS 9.0 ou Android® OS 5.0, gamme de fréquences WIFI 2,4 GHz



VIEW App

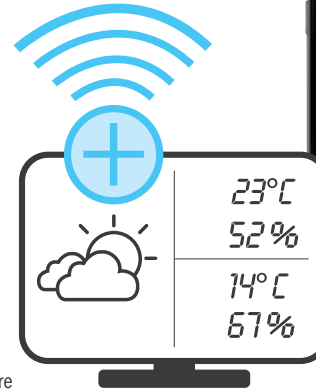
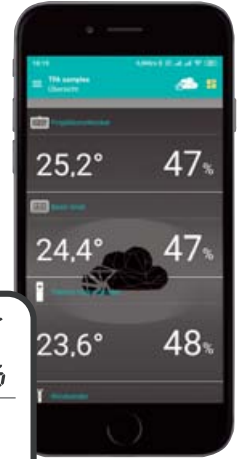

**NEU
NEW**



**TFA
DESIGN
PATENT**

35.8000.01

VIEW METEO WLAN Funk-Wetterstation

Farbdisplay mit 3 Helligkeitsstufen und einstellbarer Dimmfunktion (Dauerbetrieb nur mit Netzadapter), kabellose Übertragung von Außentemperatur und Luftfeuchtigkeit über Sender (868 MHz, max. 100 m), Anzeige der Innentemperatur und Luftfeuchtigkeit, Wettervorhersage mit farbigem Wetterbild, Max.-Min.-Funktion, Hitzeindex, Taupunkt, Temperatur- und Luftfeuchtigkeitsalarm, Uhrzeit und Datum, ausgeschriebener Wochentag

T in: 0...+37°C (+32...+99°F),

T out: -40...+60°C (-22...+140°F), H in/out: 10...99%

☎ T/H 30.3800.02, ⚡ 2x 1,5 V AA

📏 197 x 32 (85) x 163 mm, 343 g, ⚡ 3x 1,5 V AA,

🔋 1x CR2032 (Back-up), ⚙️ EK-EL

VIEW METEO WIFI wireless weather station

colour display with 3 brightness levels and adjustable dimming function (in continuous operation only with mains adapter), wireless transmission of outdoor temperature and humidity via transmitter (868 MHz, max. 100 m), display of indoor temperature and humidity, weather forecast with coloured weather image, max. min. function, heat index, dew point, temperature and humidity alarm, time and date, weekday written in full letters

VIEW METEO Station météo radio pilotée WIFI

affichage couleur avec 3 niveaux de luminosité et fonction de gradation réglable (en fonctionnement continu uniquement avec un adaptateur secteur), transmission de la température et de l'humidité extérieures sans fil via un émetteur (868 MHz, max. 100 m), affichage de la température et de l'humidité intérieures, prévisions météorologiques avec image météo en couleur, fonction max. min. indice de chaleur, point de rosée, alarme de température et d'humidité, heure et date, jour de la semaine affiché en toutes lettres

➕ Zusatzfunktionen auf der Station über WLAN:

Profi-Wettervorhersage der Region mit voraussichtlichen Höchst- und Tiefstwerten und Regenwahrscheinlichkeit von einem Online-Wetterdienst, automatische Zeiteinstellung

Additional functions on the station via WIFI:

professional weather forecast for the region with expected maximum and minimum values and the probability of rain from an online weather service, automatic time setting

Fonctions supplémentaires sur la station par WIFI :

prévisions météo professionnelles de la région avec valeurs prévisionnelles maximales et minimales et probabilité de pluie d'un service de météo en ligne, réglage automatique de l'heure

➕ VIEW App Funktionen | funciones | fonctions





35.8001.01

VIEW BREEZE

WLAN Funk-Wetterstation

wie 35.8000.01, zusätzlich mit Windmesser für Windgeschwindigkeit, WindChill-Temperatur, Luftdruck, Anzeige weiterer Sender auf der Station möglich (optional erhältlich)

T in: 0...+37°C (+32...+99°F),

T out: -40...+60°C (-22...+140°F),

H in/out: 10...99%

■ T/H 30.3800.02, ⚡ 2x 1,5 V AA

🔊 W 30.3801.02, ⚡ 2x 1,5 V C

📏 229 x 27 (83) x 137 mm, 377 g,

🔋 1x CR2032 (Back-up), 🌐, EK-EL

VIEW BREEZE

WIFI wireless weather station

as 35.8000.01, additionally with anemometer for wind speed, WindChill temperature, atmospheric pressure, additional transmitters can be displayed on the station (available as an option)

VIEW BREEZE

station météo radio pilotée WIFI

comme 35.8000.01, avec en plus un anémomètre pour la vitesse du vent, la température WindChill, la pression atmosphérique, affichage possible d'autres émetteurs sur la station (disponibles en option)



Zusatzfunktionen auf der Station über WLAN:

wie 35.8000.01, zusätzlich Anzeige der Windrichtung, Profi-Wettervorhersage der Region für mehrere Tage und Tagesabschnitte

Additional functions on the station via WIFI:

as 35.8000.01, additional display of wind direction, professional weather forecast for the region for several days and parts of the day

Fonctions supplémentaires sur la station par WIFI :

comme 35.8000.01, affichage supplémentaire de la direction du vent, prévisions météo professionnelles de la région pour plusieurs jours et parties de la journée

VIEW App Funktionen | functions | fonctions

35.8002.01

VIEW SHOW WLAN Projektionswecker

Farbdisplay mit 3 Helligkeitsstufen und einstellbarer Dimmfunktion, Anzeige von Innentemperatur und Luftfeuchtigkeit, Raumklima-Komfortanzeige, Mondphase, Uhrzeit und Datum, ausgeschriebener Wochentag, Weckalarm, Snooze-Funktion mit einstellbarer Dauer, Kurzschlaf-Timer, mit USB-Ladefunktion (1A), Anzeige weiterer Sender auf dem Wecker möglich (optional erhältlich), Projektion der Uhrzeit oder Innenwerte, Außentemperatur (über WLAN) oder Messwerte von optionalem Sender (auch im Wechsel), Projektion in drei Helligkeitsstufen, um 270° rotierbar

T in: 0...+37°C (+32...+99°F), **H in:** 10...99%

📏 154 x 53 x 106 mm, 230 g, 🔋 1x CR2032 (Back-up), 🌐, EK-EL

VIEW SHOW WIFI projection alarm clock

colour display with 3 brightness levels and adjustable dimming function, display of indoor temperature and humidity, indoor climate comfort level display, moon phase, time and date, weekday written in full letters, alarm, snooze function with adjustable duration, nap timer, with USB charging function (1A), additional transmitters can be displayed on the alarm clock (available as an option), projection of time or indoor values, outdoor temperature (via WLAN) or measured values from optional transmitter (also alternating), projection in three brightness levels, rotatable by 270°

VIEW SHOW réveil projecteur avec WIFI

écran couleur avec 3 niveaux de luminosité et fonction de gradation réglable, affichage de la température et de l'humidité intérieure, niveau de confort climatique intérieur, phase de la lune, heure et date, jour de la semaine affiché en toutes lettres, réveil, fonction snooze à durée réglable, minuterie pour sieste, avec fonction de chargement USB (1A), affichage possible d'autres émetteurs sur le réveil (disponibles en option), projection de l'heure ou des valeurs intérieures, de la température extérieure (via WLAN) ou des valeurs mesurées de l'émetteur optionnel (également en alternance), projection en trois niveaux de luminosité, orientable de 270°

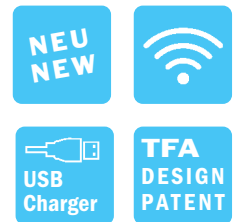

Zusatzfunktionen auf der Station über WLAN:

Profi-Wettervorhersage der Region für 12 Stunden im Voraus mit aktueller Außentemperatur, voraussichtlichen Höchst- und Tiefstwerten und Regenwahrscheinlichkeit von einem Online-Wetterdienst, automatische Zeiteinstellung

Additional functions on the station via WIFI:

professional weather forecast for the region for 12 hours in advance with current outdoor temperature, expected maximum and minimum values and probability of rain from an online weather service, automatic time setting

Fonctions supplémentaires sur la station par WIFI :

prévision météo professionnelle de la région pour 12 heures avec la température extérieure actuelle, valeurs prévisionnelles maximales et minimales et probabilité de pluie d'un service de météo en ligne, réglage automatique de l'heure

VIEW App Funktionen | functions | fonctions

Android is a trademark of Google Inc., iOS is a trademark or registered trademark of Cisco in the U.S. and other countries, iPhone, iPad and iPod touch are trademarks of Apple Inc., registered in the U.S. and other countries.



WetterDirekt-Technologie
seit 2007



Profi-Wettervorhersage
für Ihre Region

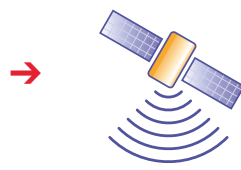

Vom Wetterdienst
per Satellitentechnik



Kostenlos mehrmals
täglich auf Ihre Station



Lokale Außenwerte
über Sender

35.5061.01.IT Aura

Aktuelle Tagesprognose
Symbol Wetterprognose
Voraussichtliche Höchst- und Tiefsttemperatur

Wahlanzeige
Uhrzeit, Datum
Alarmzeit

Innentemperatur
für lokale Temperaturen sind Höchst- und Tiefstwerte abrufbar

Außensender
aktuelle Außen-temperatur

Weitere Wetterprognosen
für die nächsten 4 Tage
oder im Tagesverlauf
Vorhersage voraussichtliche
Höchst- und Tiefsttemperatur

WETTERdirekt
Basisstation



IT+
100 m
868MHz

COLOR SHARP DISPLAY

TFA DESIGN PATENT



WETTERdirekt Außensender
mit 100 m Reichweite

▲ 35.5061.01.IT

AURA

Satellitengestützte Funk-Wetterstation mit 'Color Sharp' Farbwechsel-Display

mit WETTERdirekt-Technologie: Regionale Wetterprognose für 50 verschiedene Gebiete in Deutschland, erstellt von professionellen Meteorologen, per Satellitentechnik über ein spezielles Funknetz auf Ihre Station, Wettervorhersage für 5 Tage im Voraus (heute + 4 Tage), unterteilt nach 4 Tageszeiten (vormittags, nachmittags, abends, nachts), kontrastreiches und farbtintensives Color Sharp Display mit verschiedenen Einstellmöglichkeiten: automatischer Wechsel zwischen 600 Farbnuancen, Wechsel nach Außentemperatur oder feste Farbe (22 Farben), drei Helligkeitsstufen, detaillierte Darstellung mit 36 verschiedenen Wettersymbolen, Anzeige der voraussichtlichen Höchst- und Tiefstwerte, kabellose Übertragung der Außentemperatur über Sender (max. 100 m) mit IT-Technologie, Anzeige der Innentemperatur, lokale Max.-Min.-Werte, Uhrzeit mit Weckalarm und Datum

T in: 0...+60 °C, T out: -40...+60 °C

■ T 30.3156.WD, ☎ 2x 1,5 V AA

□ 200 x 30 x 92 mm, 273 g, ♻ EK-EL



Nur für Deutschland | only for Germany | seulement pour l'Allemagne



35.5049.IT

MIRA

Satellitengestützte Funk-Wetterstation

Mit WETTERdirekt-Technologie: Regionale Wetterprognose für 50 verschiedene Gebiete in Deutschland, erstellt von professionellen Meteorologen, per Satellitentechnik über ein spezielles Funknetz auf Ihre Station, Wettervorhersage für 12 Stunden im Voraus für die nächsten zwei Tagesabschnitte (vormittags, nachmittags, abends, nachts), detaillierte Darstellung mit 36 verschiedenen Wettersymbolen, Anzeige der voraussichtlichen Höchst- und Tiefstwerte, Sturmwarnung ab 8 Beaufort, kabellose Übertragung der Außentemperatur über Sender (max. 100 m) mit permanenter Anzeige der Max.-Min.-Werte, Innentemperatur und Raumluftfeuchtigkeit, Uhrzeit mit Weckalarm und Datum

T in: 0...+60°C, T out: -40...+60°C, H in: 1...99%

📶 T 30.3156.WD, 🔋 2x 1,5 V AA

📏 94 x 26 (60) x 175 mm, 142 g, 🔌 2x 1,5 V AA, EK-EL

IT+
100 m
868MHz

SWISS
PRECISION
SENSOR

TFA
DESIGN
PATENT

IT+
100 m
868MHz

SWISS
PRECISION
SENSOR

TFA
DESIGN
PATENT

35.5019.IT

NOVA

Satellitengestützte Funk-Wetterstation

wie 35.5049.IT

📶 T 30.3156.WD, 🔋 2x 1,5 V AA

📏 75 x 32 (54) x 151 (155) mm, 109 g,

🔌 2x 1,5 V AA, EK-EL



Infos + Video





IT+
100 m
868MHz

TFA
DESIGN
PATENT

35.5003.10.IT

GALILEO Satellitengestützte Funk-Wetterstation

Mit WETTERdirekt-Technologie: Regionale Wetterprognose für 50 verschiedene Gebiete in Deutschland, erstellt von professionellen Meteorologen, per Satellitentechnik über ein spezielles Funknetz auf Ihre Station, Wettervorhersage für 4 Tage im Voraus (heute + 3 Tage), unterteilt nach 4 Tageszeiten (vormittags, nachmittags, abends, nachts), detaillierte Darstellung mit 36 verschiedenen Wettersymbolen, Anzeige der voraussichtlichen Höchst- und Tiefstwerte für jeden Tag, kabellose Übertragung der Außentemperatur über Sender (max. 100 m) mit IT-Technologie, Anzeige der Innentemperatur, Uhrzeit mit Weckalarm und Datum, grau

T in: 0...+60°C, T out: -40...+60°C

📶 T 30.3156.WD, 🔋 2x 1,5 V AA

📏 127 x 40 x 131 mm, 186 g,

🔌 2x 1,5 V C, EK-EL

Infos + Video



IT+
100 m
868MHz

TFA
DESIGN
PATENT

35.5028.IT

ZETA IT

Satellitengestützte Funk-Wetterstation

Mit WETTERdirekt-Technologie: Regionale Wetterprognose für 50 verschiedene Gebiete in Deutschland, erstellt von professionellen Meteorologen, per Satellitentechnik über ein spezielles Funknetz auf Ihre Station, Wettervorhersage für 3 Tage im Voraus (heute + 2 Tage), detaillierte Darstellung mit 24 verschiedenen Wettersymbolen, Anzeige der voraussichtlichen Höchst- und Tiefstwerte für jeden Tag, kabellose Übertragung der Außentemperatur über Sender (max. 100 m) mit IT-Technologie, Anzeige der Innentemperatur, Uhrzeit mit Weckalarm und Datum, grau-silber

T in: 0...+60°C, T out: -40...+60°C

📶 T 30.3156.WD, 🔋 2x 1,5 V AA

📏 119 x 29 (47) x 138 (141) mm, 173 g,

🔌 3x 1,5 V AA, EK-EL





Nur für Deutschland | only for Germany | seulement pour l'Allemagne

Infos + Video



IT+
100 m
868MHz

SWISS
PRECISION
SENSOR

TFA
DESIGN
PATENT



35.5001.IT
GALILEO PLUS
Satellitengestützte Funk-Wetterstation
wie 35.5003.10.IT, mit Außenluftfeuchtigkeit über Sender, samtschwarz

T in: 0...+60°C, T out: -40...+60°C,
H out: 1...99%

T/H 30.3155.WD, 2x 1,5 V AA
127 x 40 x 131 mm, 176 g,
2x 1,5 V C, EK-EL

IT+
100 m
868MHz

SWISS
PRECISION
SENSOR

TFA
DESIGN
PATENT

REISEWETTER



variables Display

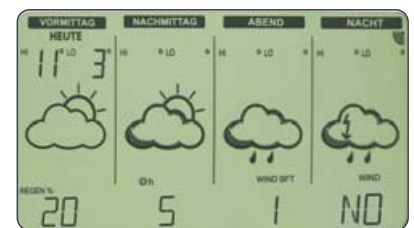

35.5032.IT
VARIO

Satellitengestützte Funk-Wetterstation

Mit WETTERdirekt-Technologie: Regionale Wetterprognose für 50 verschiedene Gebiete in Deutschland und 150 Urlaubsziele in Europa, erstellt von professionellen Meteorologen, per Satellitentechnik über ein spezielles Funknetz auf Ihre Station, Wettervorhersage für 4 Tage im Voraus (heute + 3 Tage), unterteilt nach 4 Tageszeiten (vormittags, nachmittags, abends, nachts), Display umschaltbar von 4-Tages-Übersicht auf Wetterentwicklung im Tagesverlauf, detaillierte Darstellung mit 36 verschiedenen Wettersymbolen und Textdisplay, Anzeige der voraussichtlichen Höchst- und Tiefstwerte für jeden Tag, Sonnenstunden pro Tag, Regenwahrscheinlichkeit, Windrichtung, Windstärke, 2 ausgewählte Urlaubsziele mit 4-Tagesprognose und Höchst- und Tiefstwerten, kabellose Übertragung der Außentemperatur und Luftfeuchtigkeit über Sender (max. 100 m) mit IT-Technologie, Anzeige der Innentemperatur und Raumluftfeuchtigkeit, Uhrzeit mit Datum, samtschwarz

T in: -10...+60°C, T out: -40...+60°C, H in/out: 1...99%
T/H 30.3155.WD, 2x 1,5 V AA
165 x 40 x 105 mm, 180 g, 2x 1,5 V C, EK-EL



35.5053.IT

HELIOS

Satellitengestützte Funk-Wetterstation

Mit WETTERdirekt-Technologie: Regionale Wetterprognose für 50 verschiedene Gebiete in Deutschland, erstellt von professionellen Meteorologen, per Satellitentechnik über ein spezielles Funknetz auf Ihre Station, Wettervorhersage für 4 Tage im Voraus (heute + 3 Tage), unterteilt nach 4 Tageszeiten (vormittags, nachmittags, abends, nachts), beleuchtetes Display mit 7 Helligkeitsstufen, 36 verschiedene Wettersymbole, Anzeige der voraussichtlichen Höchst- und Tiefstwerte für jeden Tag, kabellose Übertragung der Außentemperatur über Sender (max. 100 m) mit IT-Technologie, Anzeige der Innentemperatur, Uhrzeit mit Weckalarm und Datum

T in: 0...+60°C, T out: -40...+60°C

■ T 30.3156.WD, □ 2x 1,5 V AA

□ 149 x 73 x 149 mm, 295 g, ♻️

□ 3x 1,5 V AA, EK-EL

IT+
100 m
868MHz

TFA
DESIGN
PATENT

IT+
100 m
868MHz

TFA
DESIGN
PATENT

35.5057.IT

HELIOS COLOR

Satellitengestützte Funk-Wetterstation

wie 35.5053.IT,
beleuchtetes Farbdisplay

T in: 0...+60°C, T out: -40...+60°C

■ T 30.3156.WD, □ 2x 1,5 V AA

□ 149 x 73 x 149 mm, 295 g, ♻️

□ 3x 1,5 V AA, EK-EL





Nur für Deutschland | only for Germany | seulement pour l'Allemagne



IT+
100 m
868MHz

TFA
DESIGN
PATENT

35.5059.01.IT

LUX COLOR

Satellitengestützte Funk-Wetterstation

Mit WETTERdirekt-Technologie:

Regionale Wetterprognose für 50 verschiedene Gebiete in Deutschland, erstellt von professionellen Meteorologen, per Satellitentechnik über ein spezielles Funknetz auf Ihre Station, Wettervorhersage für 4 Tage im Voraus (heute + 3 Tage), unterteilt nach 4 Tageszeiten (vormittags, nachmittags, abends, nachts), beleuchtetes Farbdisplay mit 7 Helligkeitsstufen, 36 verschiedene Wettersymbole, Anzeige der voraussichtlichen Höchst- und Tiefstwerte für jeden Tag, kabellose Übertragung der Außentemperatur über Sender (max. 100 m) mit IT-Technologie, Anzeige der Innentemperatur, Uhrzeit mit Weckalarm und Datum

T in: 0...+60°C, T out: -40...+60°C

T 30.3156.WD, 2x 1,5 V AA

171 x 28 (59) x 127 mm, 262 g, 3x 1,5 V AAA, EK-EL



IT+
100 m
868MHz

SWISS
PRECISION
SENSOR

COLOR
SHARP
DISPLAY

TFA
DESIGN
PATENT



35.5060.01.IT

NIMBUS

Satellitengestützte Funk-Wetterstation mit 'Color Sharp' Farbwechsel-Display

Mit WETTERdirekt-Technologie: Regionale Wetterprognose für 50 verschiedene Gebiete in Deutschland, erstellt von professionellen Meteorologen, per Satellitentechnik über ein spezielles Funknetz auf Ihre Station, Wettervorhersage für 4 Tage im Voraus (heute + 3 Tage), unterteilt nach 4 Tageszeiten (vormittags, nachmittags, abends, nachts), kontrastreiches und farbintensives Color Sharp Display mit verschiedenen Einstellmöglichkeiten: automatischer Wechsel zwischen 600 Farbnuancen, Wechsel nach Außentemperatur oder feste Farbe (22 Farben), drei Helligkeitsstufen, detaillierte Darstellung mit 36 verschiedenen Wettersymbolen, Anzeige der voraussichtlichen Höchst- und Tiefstwerte, Regenwahrscheinlichkeit und Sonnenstunden, kabellose Übertragung der Außentemperatur über Sender (max. 100 m) mit IT-Technologie, Anzeige der Innentemperatur und Raumluftfeuchtigkeit, Uhrzeit

T in: 0...+60°C, T out: -40...+60°C, H in: 1...99%

T 30.3156.WD, 2x 1,5 V AA

148 x 53 x 117 mm, 247 g, 2x 1,5 V AA, EK-EL





IT+
100 m
868MHz

SWISS
PRECISION
SENSOR

TFA
DESIGN
PATENT

35.5017.IT EOS INFO

Satellitengestützte Funk-Wetterstation

Mit WETTERdirekt-Technologie: Regionale Wetterprognose für 50 verschiedene Gebiete in Deutschland, erstellt von professionellen Meteorologen, per Satellitentechnik über ein spezielles Funknetz auf Ihre Station, Wettervorhersage für 5 Tage im Voraus (heute + 4 Tage), unterteilt nach 4 Tageszeiten (vormittags, nachmittags, abends, nachts), Textdisplay mit über 90 unterschiedlichen Wetterinformationen und Sturmwarnung ab 8 Beaufort, detaillierte Darstellung mit 36 verschiedenen Wettersymbolen, Anzeige der voraussichtlichen Höchst- und Tiefstwerte für jeden Tag, kabellose Übertragung der Außentemperatur und Luftfeuchtigkeit über Sender (max. 100 m) mit IT-Technologie, Anzeige der Innentemperatur, Uhrzeit mit Weckalarm und Datum

T in: 0...+60°C, T out: -40...+60°C,
H out: 1...99%

T/H 30.3155.WD, 2x 1,5 V AA
184 x 40 (63) x 188 mm, 310 g,
2x 1,5 V C, EK-EL

mit über 90 Wettertexten

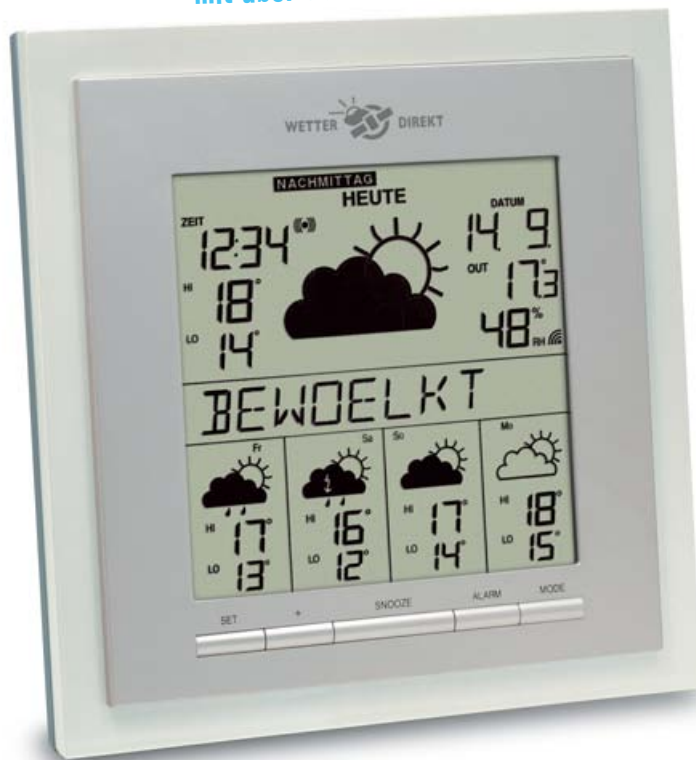

Infos + Video



IT+
100 m
868MHz

TFA
DESIGN
PATENT



35.5055.01.IT

GALA

Satellitengestützte Funk-Wetterstation

Mit WETTERdirekt-Technologie:

Regionale Wetterprognose für 50 verschiedene Gebiete in Deutschland und 150 Urlaubsziele in Europa, erstellt von professionellen Meteorologen, per Satellitentechnik über ein spezielles Funknetz auf Ihre Station, regionale Wettervorhersage für 5 Tage im Voraus (heute + 4 Tage), unterteilt nach 4 Tageszeiten (vormittags, nachmittags, abends, nachts), 4-Tages-Prognose für 5 ausgewählte Urlaubsziele, detaillierte Darstellung mit 36 verschiedenen Wettersymbolen, Anzeige der voraussichtlichen Höchst- und Tiefstwerte für jeden Tag, Regenwahrscheinlichkeit, kabellose Übertragung der Außentemperatur über Sender (max. 100 m) mit IT-Technologie, Anzeige der Innentemperatur und -luftfeuchtigkeit, Uhrzeit mit Weckalarm und Datum

T in: -10...+60°C, T out: -40...+60°C, H in: 1...99%

T 30.3156.WD, 2x 1,5 V AA

160 x 36 (56) x 130 (145) mm, 254 g, 2x 1,5 V C, EK-EL





Nur für Deutschland | only for Germany | seulement pour l'Allemagne



35.5015.10.IT

EOS MAX
Satellitengestützte Funk-Wetterstation

Mit WETTERdirekt-Technologie: Regionale Wetterprognose für 50 verschiedene Gebiete in Deutschland und 150 Urlaubsziele in Europa, erstellt von professionellen Meteorologen, per Satellitentechnik über ein spezielles Funknetz auf Ihre Station, regionale Wettervorhersage für 6 Tage im Voraus (heute + 5 Tage), unterteilt nach 4 Tageszeiten (vormittags, nachmittags, abends, nachts), 4-Tages-Prognose für 5 ausgewählte Urlaubsziele, detaillierte Darstellung mit 36 verschiedenen Wettersymbolen, Anzeige der voraussichtlichen Höchst- und Tiefstwerte für jeden Tag, Regenwahrscheinlichkeit, kabellose Übertragung der Außentemperatur über Sender (max. 100 m) mit IT-Technologie, Anzeige der Innentemperatur und Raumluftfeuchtigkeit, Uhrzeit mit Weckalarm und Datum, Rahmen grau-silber

T in: -10...+60°C, **T out:** -40...+60°C,

H in: 1...99%

T 30.3156.WD, 2x 1,5 V AA

184 x 40 (63) x 188 mm, 312 g,

2x 1,5 V C, EK-EL

Infos + Video



IT+
100 m
868MHz

SWISS
PRECISION
SENSOR

TFA
DESIGN
PATENT



35.5015.02.IT
EOS MAX
Satellitengestützte Funk-Wetterstation
wie 35.5015.10.IT, weiß-silber

T 30.3156.WD, 2x 1,5 V AA

184 x 40 (63) x 188 mm, 326 g,

2x 1,5 V C, EK-EL





Nur für Deutschland | only for Germany | seulement pour l'Allemagne

WETTERdirekt 300 - Wetter ganz regional

Regionalprognose auf Landkreisebene für über 300 Wetterregionen in Deutschland

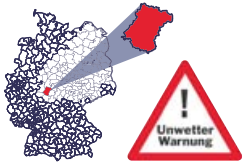

Profi-Vorhersage für Ihren Landkreis

Über 300 Wetterregionen in Deutschland erhalten passgenaue, individuelle Wettervorhersagen. Dabei werden alle wetterbestimmenden Zusammenhänge und Daten berücksichtigt, die den Profi-Meteorologen zugänglich sind. Aufgrund der kleinen Wettergebiete sind diese Angaben sehr genau und zuverlässig.

Die Wetterwarnungen gelangen – neben der professionell erstellten Prognose - über Satellit und ein Funknetz als Lauftext direkt aufs Display. Und zwar unverzüglich und passgenau für einen bestimmten Landkreis. Auch die Stärke des bevorstehenden Unwetters ist klar erkennbar: je nach Warnstufe blinken verschiedenfarbige LEDs, optional kann zusätzlich ein Signalton ausgelöst werden.



IT+
100 m
868MHz

TFA
DESIGN
PATENT



35.5052.IT

TEMPESTA 300 S Satellitengestützte Funk-Wetterstation

Mit WETTERdirekt-Technologie:
Regionale Wetterprognose und Unwetterwarnungen auf Landkreisebene für über 300 Wetterregionen in Deutschland, erstellt von professionellen Meteorologen, per Satellitentechnik über ein spezielles Funknetz auf Ihre Station, Wettervorhersage für 3 Tage im Voraus (heute + 2 Tage), detaillierte Darstellung mit 24 verschiedenen Wettersymbolen, Lauftext Unwetterwarnung oder Wettervorhersage, Anzeige der voraussichtlichen Höchst- und Tiefstwerte für jeden Tag, kabellose Übertragung der Außentemperatur über Sender (max. 100 m) mit IT-Technologie, Anzeige der Innentemperatur, Uhrzeit

T in: -10...+60°C, T out: -40...+60°C

T 30.3156.WD, 2x 1,5 V AA

130 x 42 x 112 mm, 160 g, 2x 1,5 V C, EK-EL

Unwetterwarnungen

GEWITTER MIT STURMBOEN UND STARKREGEN
STARKER SCHNEEFALL, NEUSCHNEE UEBER 10CM IN 6 STD
SCHWERES GEWITTER MIT EXTREMEN ORKANBOEN UND STARKREGEN

IT+
100 m
868MHz

SWISS
PRECISION
SENSOR

TFA
DESIGN
PATENT

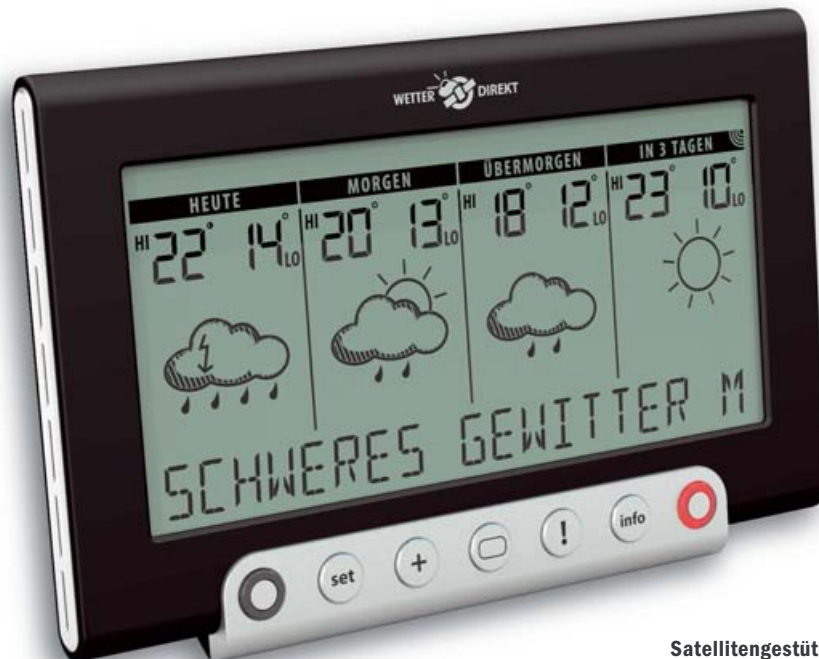

35.5050.IT
TEMPESTA 300

Satellitengestützte Funk-Wetterstation

Mit WETTERdirekt-Technologie:
Regionale Wetterprognose und Unwetterwarnungen auf Landkreisebene für über 300 Wetterregionen in Deutschland, erstellt von professionellen Meteorologen, per Satellitentechnik über ein spezielles Funknetz auf Ihre Station, Wettervorhersage für 4 Tage im Voraus (heute + 3 Tage), unterteilt nach 4 Tageszeiten (vormittags, nachmittags, abends, nachts), Display umschaltbar von 4-Tages-Übersicht auf Wetterentwicklung im Tagesverlauf, detaillierte Darstellung mit 36 verschiedenen Wettersymbolen, Lauftext Unwetterwarnung oder Wettervorhersage, Anzeige der voraussichtlichen Höchst- und Tiefstwerte für jeden Tag, Sonnenstunden pro Tag, Regenwahrscheinlichkeit, Regenmenge, Windrichtung, Windstärke mit Böen, kabellose Übertragung der Außentemperatur und Luftfeuchtigkeit über Sender (max. 100 m) mit IT-Technologie, Anzeige der Innentemperatur und Raumluftfeuchtigkeit, Uhrzeit mit Datum

T in: -10...+60°C, T out: -40...+60°C, H in: 20...95%, H out: 1...99%

T/H 30.3155.WD, 2x 1,5 V AA

188 x 43 x 121 mm, 232 g, 2x 1,5 V C, EK-EL



Wetterprognose für 90 Wetterregionen in Europa | Weather forecast for 90 meteorological weather regions in Europe
Prévisions météo actuelles pour 90 régions météo en Europe

IN DEUTSCH, ENGLISH, FRANÇAIS, ESPAÑOL, ITALIANO, NEDERLANDS, SVENSKA



**NEU
NEW** via
DCF77
SIGNAL

35.1156.01

METEOTIME PRIMO Wetter Info Center

Wetterprognose via DCF-Signal erstellt von professionellen Meteorologen für 600 Städte (90 Wetterregionen) in Europa, 60 Regionen mit 4-Tagesvorhersage, 30 Regionen mit 2-Tagesvorhersage, unterteilt nach Tag und Nacht mit Anzeige der voraussichtlichen Höchst- und Tiefsttemperaturen, Textdisplay in 7 Sprachen bei besonderen Wettersituationen, Regenwahrscheinlichkeit, Windstärke und -richtung, kabellose Übertragung der Außentemperatur und Luftfeuchtigkeit über bis zu 3 Sender (max. 60 m), Anzeige der Innentemperatur und Luftfeuchtigkeit, Max.-Min.-Funktion, Tendenzanzeigen, Funkuhr mit Datum und verschiedenen Alarmfunktionen (Werktag, Wochenende, früheres Wecken bei Frostgefahr)

T in: 0...+50°C, T out: -40...+60°C, H in/out: 20...95%

T/H 30.3244.02, 2x 1,5 V AAA

185 x 20 (57) x 120 (116) mm, 244 g, 2x 1,5 V AAA, EK-EL

METEOTIME PRIMO weather info centre

weather forecast via DCF signal made by professional meteorologists for 600 cities (90 weather regions) in Europe, 60 regions with 4 days forecast, 30 regions with 2 days forecast, separated by day and night with expected highest and lowest temperatures, text display for critical weather situations in 7 languages, rain probability, wind velocity and direction, wireless transmission of outdoor temperature and humidity via up to 3 transmitters (max. 60 m), indication of indoor temperature and humidity, max.- min. function, trend indicators, radio-controlled clock with date and different alarm functions (workday, weekend, earlier alarm for frost alert)

METEOTIME PRIMO centre info météo

prévisions météo via signal DCF effectuées par des météorologues professionnels pour 600 villes en Europe (90 régions météo), 60 régions avec une prévision à 4 jours, 30 régions avec une prévision à 2 jours, détail de la prévision du jour et de la nuit, affichage des températures max/min prévus, situations météo critiques en forme de texte en 7 langues, avec probabilité de pluie, vitesse et direction de vent, transmission de la température et humidité extérieures sans câble avec jusqu'à 3 émetteurs (max. 60 m), indication de la température et humidité intérieures, fonction max. min., indications de la tendance, horloge radio pilotée avec date et alarmes différentes (jour ouvré, weekend, heure de réveil précoce en cas de risque de gel)



via
DCF77
SIGNAL

35.1130.01

METEOTIME FIESTA Wetter Info Center

wie 35.1156.01, Wetterprognose für 470 Städte, kabellose Übertragung der Außentemperatur über bis zu 3 Sender (max. 30 m), Anzeige der Innentemperatur

T in: -10...+60°C, T out: -40...+70°C

T 30.3185, 2x 1,5 V AAA

102 x 28 (52) x 117 mm, 156 g, 2x 1,5 V AA, EK-EL

METEOTIME FIESTA weather info centre

as 35.1156.01, weather forecast for 470 cities, wireless transmission of outdoor temperature via up to 3 transmitters (max. 30 m), indication of indoor temperature

METEOTIME FIESTA centre info météo

comme 35.1156.01, prévisions météo pour 470 citées, transmission de la température extérieure sans câble avec jusqu'à 3 émetteurs (max. 30 m), indication de la température intérieure



35.1098.54

QUADRO Funk-Wetterstation

kabellose Übertragung der Außentemperatur und Luftfeuchtigkeit über bis zu 3 Sender (max. 30 m), Anzeige der Innentemperatur und Luftfeuchtigkeit mit Komfortzone, Temperaturtendenz, Wettersymbol (basiert auf der Veränderung der Luftfeuchtigkeitswerte), Uhrzeit mit Alarm, Snooze-Funktion und Datumsanzeige, Mondphase, silber

T in: 0...+50°C (+32...+122°F),

T out: -20...+60°C (-4...+140°F), **H in/out:** 20...95%

📶 T/H 30.3169, 🔋 2x 1,5 V AA

📏 130 x 26 (62) x 130 mm, 149 g, 🔋 2x 1,5 V AA, EK-EL

QUADRO wireless weather station

wireless transmission of outdoor temperature and humidity via up to 3 transmitters (max. 30 m), indication of indoor temperature and humidity with comfort level, temperature tendency, weather symbol (based on the changes of humidity values), clock with alarm, snooze function and date, moon phase, silver

QUADRO station météo radio-pilotée

transmission de la température et humidité extérieure sans câble avec jusqu'à 3 émetteurs (max. 30 m), indication de la température intérieure et humidité avec niveau de confort, tendance de la température, symbole météo (s'effectue selon les variations de l'humidité), horloge avec alarme, fonction snooze et date, phase de lune, argenté

35.1098.01
QUADRO Funk-Wetterstation
wie 35.1098.54, schwarz
📶 T/H 30.3169, 🔋 2x 1,5 V AA
📏 130 x 26 (62) x 130 mm, 149 g,
🔋 2x 1,5 V AA, EK-EL

QUADRO wireless weather station
as 35.1098.54, black

QUADRO station météo radio-pilotée
comme 35.1098.54, noir



35.1123

LOOK Funk-Wetterstation

kabellose Übertragung der Außentemperatur über bis zu 3 Sender (max. 30 m), Anzeige der Innentemperatur und Luftfeuchtigkeit mit Komfortzone, Temperaturtendenz, Max.-Min.-Funktion, Temperaturalarm, Wettersymbol (basiert auf der Veränderung der Luftfeuchtigkeitswerte), Uhrzeit mit Alarm, Snooze-Funktion und Datumsanzeige, Mondphase

T in: 0...+50°C (+32...+122°F), **T out:** -20...+60°C (-4...+140°F), **H in:** 20...95%

📶 T 30.3194, 🔋 2x 1,5 V AAA

📏 85 x 24 (55) x 135 mm, 109 g, 🔋 2x 1,5 V AAA, EK-EL

LOOK wireless weather station

wireless transmission of outdoor temperature via up to 3 transmitters (max. 30 m), indication of indoor temperature and humidity with comfort level, temperature tendency, max.-min.-funktion, temperature alarm, weather symbol (based on the changes of humidity values), clock with alarm, snooze function and date, moon phase

LOOK station météo radio-pilotée

transmission de la température extérieure sans câble avec jusqu'à 3 émetteurs (max. 30 m), indication de la température et humidité intérieure avec niveau de confort, tendance de la température, fonction max.-min., alarme de température, symbole météo (s'effectue selon les variations de l'humidité), horloge avec alarme, fonction snooze et date, phase de lune





35.1153.01

LIFE Funk-Wetterstation

kabellose Übertragung der Außentemperatur und Luftfeuchtigkeit über bis zu 3 Sender (max. 60 m), Innentemperatur und Luftfeuchtigkeit, Max.-Min.-Funktion, Wettersymbol (basiert auf der Veränderung der Luftfeuchtigkeitswerte), Uhrzeit mit Datumsanzeige, komfortable Sensor-Touch Bedienung, Hintergrundbeleuchtung, schwarz

T in: 0...+50°C (+32...+122°F),

T out: -30...+70°C (-22...+158°F), H in/out: 20...95%

📶 T/H 30.3241.02, 🔋 2x 1,5 V AA

📏 138 x 28 (67) x 125 mm, 198 g, 🔋 3x 1,5 V AAA, EK-EL

LIFE wireless weather station

wireless transmission of outdoor temperature and humidity via up to 3 transmitters (max. 60 m), indication of indoor temperature and humidity, max.-min.-function, weather symbol (based on the changes of humidity values), clock with date, comfortable sensor touch operation, backlight, black

LIFE station météo radio-pilotée

transmission de la température et humidité extérieure sans câble avec jusqu'à 3 émetteurs (max. 60 m), indication de la température et humidité intérieure, fonction max.- min., symbole météo (s'effectue selon les variations de l'humidité), horloge avec date, utilisation facile avec touches tactiles, éclairage de fond, noir

**TFA
DESIGN
PATENT**

35.1153.02

LIFE Funk-Wetterstation

wie 35.1153.01, weiß

📶 T/H 30.3241.02, 🔋 2x 1,5 V AA

📏 138 x 28 (67) x 125 mm, 198 g,

🔋 3x 1,5 V AAA, EK-EL

LIFE wireless weather station

as 35.1153.01, white

LIFE station météo radio-pilotée

comme 35.1153.01, blanc



mit Hintergrundbeleuchtung
with backlight
avec éclairage de fond

35.1134.10

MULTY Funk-Wetterstation

kabellose Übertragung der Außentemperatur und Luftfeuchtigkeit über bis zu 3 Sender (max. 80 m), Anzeige der Innentemperatur und Luftfeuchtigkeit mit Komfortzone, Max.-Min.-Funktion, Wettersymbol (basiert auf der Veränderung der Temperatur- und Luftfeuchtigkeitswerte), Temperaturtendenz, Temperaturalarm, Funkuhr mit Datum und Wochentag, Alarm mit Snooze-Funktion, Mondphase, Hintergrundbeleuchtung

T in: -9...+50°C (+15,8...+122°F),

T out: -40...+70°C (-40...+158°F), H in/out: 20...95%

📶 T/H 30.3209.02, 🔋 2x 1,5 V AAA

📏 118 x 29 (95) x 180 mm, 214 g, 🔋 2x 1,5 V AA, EK-EL

MULTY wireless weather station

wireless transmission of outdoor temperature and humidity via up to 3 transmitters (max. 80 m), indication of indoor temperature and humidity with comfort level, max.-min.-function, weather symbol (based on the changes of temperature and humidity values), temperature tendency, temperature alarm, radio-controlled clock with date and day of the week, alarm with snooze function, moon phase, backlight

MULTY station météo radio-pilotée

transmission de la température et humidité extérieure sans câble avec jusqu'à 3 émetteurs (max. 80 m), indication de la température et humidité intérieure avec niveau de confort, fonction max.- min., symbole météo (basé sur les variations de la température et de l'humidité), tendance de la température, alarme de température, horloge radio-pilotée avec date et jour de la semaine, alarme avec fonction snooze, phase de lune, éclairage de fond

**TFA
DESIGN
PATENT**



35.1134.10

MULTY Funk-Wetterstation

kabellose Übertragung der Außentemperatur und Luftfeuchtigkeit über bis zu 3 Sender (max. 80 m), Anzeige der Innentemperatur und Luftfeuchtigkeit mit Komfortzone, Max.-Min.-Funktion, Wettersymbol (basiert auf der Veränderung der Temperatur- und Luftfeuchtigkeitswerte), Temperaturtendenz, Temperaturalarm, Funkuhr mit Datum und Wochentag, Alarm mit Snooze-Funktion, Mondphase, Hintergrundbeleuchtung

T in: -9...+50°C (+15,8...+122°F),

T out: -40...+70°C (-40...+158°F), H in/out: 20...95%

📶 T/H 30.3209.02, 🔋 2x 1,5 V AAA

📏 118 x 29 (95) x 180 mm, 214 g, 🔋 2x 1,5 V AA, EK-EL

MULTY wireless weather station

wireless transmission of outdoor temperature and humidity via up to 3 transmitters (max. 80 m), indication of indoor temperature and humidity with comfort level, max.-min.-function, weather symbol (based on the changes of temperature and humidity values), temperature tendency, temperature alarm, radio-controlled clock with date and day of the week, alarm with snooze function, moon phase, backlight

MULTY station météo radio-pilotée

transmission de la température et humidité extérieure sans câble avec jusqu'à 3 émetteurs (max. 80 m), indication de la température et humidité intérieure avec niveau de confort, fonction max.- min., symbole météo (basé sur les variations de la température et de l'humidité), tendance de la température, alarme de température, horloge radio-pilotée avec date et jour de la semaine, alarme avec fonction snooze, phase de lune, éclairage de fond



TFA
DESIGN
PATENT

IT+
100 m
868MHz

35.1089.54.IT

SPECTRO Funk-Wetterstation

kabellose Übertragung der Außentemperatur über Sender (max. 100 m), Anzeige der Innentemperatur, permanente Anzeige der Höchst- und Tiefstwerte, Wettervorhersage, Luftdrucktendenz, Funkuhr mit Alarm und Snooze-Funktion, Zeitzone ±12 Std., silber

T in: -10...+38°C, T out: -40...+60°C

T 30.3159.IT, 2x 1,5 V AA

119 x 29 (50) x 138 mm, 176 g, 3x 1,5 V AA, EK-EL

SPECTRO wireless weather station

wireless transmission of outdoor temperature via transmitter (max. 100 m), indication of indoor temperature, permanent indication of daily highest and lowest values, weather forecast, tendency of atmospheric pressure, radio controlled clock with alarm and snooze-function, time zone ±12 hrs, silver

SPECTRO station météo radio-pilotée

transmission de la température extérieure sans câble avec émetteur (max. 100 m), indication de la température intérieure, indication permanente des valeurs maximales et minimales, prévisions météo, tendance de la pression atmosphérique, horloge radio-pilotée avec alarme et fonction snooze, fuseau horaire ±12 hrs, argenté

35.1079

AXIS Funk-Wetterstation

kabellose Übertragung der Außentemperatur über bis zu 3 Sender (max. 100 m), Anzeige der Innentemperatur und Luftfeuchtigkeit, Max.-Min.-Funktion, Wettervorhersage, Luftdrucktendenz, Funkuhr mit Datumsanzeige und Alarm, Hintergrundbeleuchtung

T in: -10...+80°C (+14...+176°F),

T out: -40...+65°C (-40...+149°F), H in: 20...99%

T 30.3157, 2x 1,5 V AAA

81 x 28 (69) x 143 mm, 140 g, 2x 1,5 V AAA, EK-EL

AXIS wireless weather station

wireless transmission of outdoor temperature via up to 3 transmitters (max. 100 m), indication of indoor temperature and humidity, max.-min.-function, weather forecast, tendency of atmospheric pressure, radio-controlled clock with date und alarm, backlight

AXIS station météo radio-pilotée

transmission de la température extérieure sans câble avec jusqu'à 3 émetteurs (max. 100 m), indication de la température et humidité intérieure, fonction max.-min., prévisions météo, tendance de la pression atmosphérique, horloge radio-pilotée avec date et alarme, éclairage de fond





mit Hintergrundbeleuchtung
with backlight
avec éclairage de fond



35.1152.02

SKY Funk-Wetterstation

wie 35.1152.01, weiß

- 🔊 T/H 30.3195, 🔋 2x 1,5 V AAA
- 📏 123 x 52 x 117 mm, 217 g,
- 🔌 3x 1,5 V AAA, EK-EL

SKY wireless weather station
as 35.1152.01, white

SKY station météo radio-pilotée
comme 35.1152.01, blanc



35.1152.01

SKY Funk-Wetterstation

kabellose Übertragung der Außentemperatur und Luftfeuchtigkeit über Sender (max. 60 m), Anzeige der Innentemperatur und Luftfeuchtigkeit mit Komfortzone, Wettervorhersage, permanente Anzeige der Höchst- und Tiefstwerte für außen mit automatischer Rückstellung nach 24 Stunden, zusätzlicher Max.-Min.-Speicher mit manueller Rückstellung unter Angabe von Tag und Datum der Speicherung, Außentemperaturalarm, Frostsymbol, Funkuhr mit Datum und Wochentag, Weckalarm mit Snooze-Funktion, Display mit blauen Elementen und Hintergrundbeleuchtung, schwarz

T in: -10...+50°C (+14°F...+122°F), T out: -20...+50°C (-4...+122°F), H in/out: 20...99%

- 🔊 T/H 30.3195, 🔋 2x 1,5 V AAA
- 📏 123 x 52 x 117 mm, 217 g, 🔌 3x 1,5 V AAA, EK-EL

SKY wireless weather station

wireless transmission of outdoor temperature and humidity via transmitter (max. 60 m), indication of indoor temperature and humidity with comfort level, weather forecast, permanent indication of highest and lowest outdoor values with auto reset after 24 hours, additional max.-min. memory with manual reset and time and date of recording, outdoor temperature alarm, frost symbol, radio-controlled clock with date and day of the week, alarm with snooze function, display with blue elements and backlight, black

SKY station météo radio-pilotée

transmission de la température et humidité extérieure sans câble avec émetteur (max. 60 m), indication de la température et humidité intérieure avec niveau de confort du climat, prévisions météo, indication permanente des valeurs extérieures maximales et minimales avec réactualisation automatique (24 heures), mémorisation additionnelle des valeurs max.-min. avec réactualisation manuelle indiquant l'heure et date de la mémorisation, alarme de température extérieure, symbole de givre, horloge radio-pilotée avec date et jour de la semaine, réveil avec fonction snooze, affichage avec éléments bleus et éclairage de fond, noir

TFA
DESIGN
PATENT

ULTRA
FLAT
9,5 mm



35.1107

PURE Funk-Wetterstation

ultra-flaches Design (9,5 mm), kabellose Übertragung der Außentemperatur über bis zu 3 Sender (max. 40 m), Anzeige der Innentemperatur und Luftfeuchtigkeit, Komfortzone, Tendenzanzeigen, Max.-Min.-Funktion, Temperaturalarm, Wettervorhersage, Funkuhr mit Datum und Wochentag (7 Sprachen), verschiedene Weckzeiten (Werktag, Wochenende, früheres Wecken bei Frostgefahr)

T in: -5...+50°C (+23...+122°F), T out: -20...+60°C (-4...+140°F), H in: 20...95%

- 🔊 T 30.3214, 🔋 2x 1,5 V AAA
- 📏 178 x 10 (45) x 121 (127) mm, 195 g, 🔌 2x CR2032, EK-EL

PURE wireless weather station

ultra-flat design (9,5 mm), wireless transmission of outdoor temperature via up to 3 transmitters (max. 40 m), indication of indoor temperature and humidity, comfort level, tendency indicators, max.-min.-function, temperature alarm, weather forecast, radio-controlled clock with date and day of week (7 languages), different alarm times (workday, weekend, earlier alarm for frost alert)

PURE station météo radio-pilotée

design ultra-plat (9,5 mm), transmission de la température extérieure sans câble avec jusqu'à 3 émetteurs (max. 40 m), température et humidité intérieure, niveau de confort, indication de la tendance, fonction max.-min., alarme de température, prévisions météo, horloge radio-pilotée avec date et jour de la semaine (7 langues), heures d'alarme différentes (jour ouvré, weekend, heure de réveil précoce en cas de risque de gel)





35.1111.IT

XENO Funk-Wetterstation

kabellose Übertragung der Außentemperatur und Luftfeuchtigkeit über Sender (max. 100 m), Innentemperatur und Luftfeuchtigkeit, Max.-Min.-Funktion, Wettervorhersage, Luftdrucktendenz, Funkuhr mit Datumsanzeige, Mondphase, schwarz-silber

T in: -10...+60°C, T out: -40...+60°C, H in: 20...95%, H out: 1...99%

📡 T/H 30.3187.IT, 🔋 2x 1,5 V AAA

📏 100 x 25 (56) x 161 mm, 148 g, 🔊 2x 1,5 V AA, EK-EL

XENO wireless weather station

wireless transmission of outdoor temperature and humidity via transmitter (max. 100 m), indoor temperature and humidity, max.-min.-function, weather forecast, tendency of atmospheric pressure, radio-controlled clock with date, moon phase, black-silver

XENO station météo radio-pilotée

transmission de la température et humidité extérieure sans câble avec émetteur (max. 100 m), température et humidité intérieure, fonction max.-min., prévisions météo, tendance de la pression atmosphérique, horloge radio-pilotée avec date, phase de lune, noir-argenté

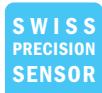

35.1109.IT

NEO PLUS Funk-Wetterstation

wie 35.1111.IT, silber

📡 T/H 30.3187.IT, 🔋 2x 1,5 V AAA

📏 95 x 20 (65) x 158 mm, 125 g,

🔊 2x 1,5 V AAA, EK-EL

NEO PLUS wireless weather station

as 35.1111.IT, silver

NEO PLUS station météo radio-pilotée

comme 35.1111.IT, argenté

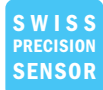

35.1125.01.IT

METRO Funk-Wetterstation

kabellose Übertragung der Außentemperatur über Sender (max. 100 m), Anzeige der Innentemperatur, permanente Anzeige der Höchst- und Tiefstwerte, Wettervorhersage, Luftdrucktendenz, Funkuhr mit Alarm und Snooze-Funktion, schwarz

T in: -10...+38°C, T out: -40...+60°C,

📡 T 30.3159.IT, 🔋 2x 1,5 V AA

📏 170 x 30 (73) x 128 mm, 279 g, 🔊 3x 1,5 V AAA, EK-EL

METRO wireless weather station

wireless transmission of outdoor temperature via transmitter (max. 100 m), indication of indoor temperature, permanent indication of highest and lowest values, weather forecast, tendency of atmospheric pressure, radio-controlled clock with alarm and snooze-function, black

METRO station météo radio-pilotée

transmission de la température extérieure sans câble avec émetteur (max. 100 m), indication de la température intérieure, indication permanente des valeurs maximales et minimales, prévisions météo, tendance de la pression atmosphérique, horloge radio-pilotée avec alarme et fonction snooze, noir



35.1135.02

CASA Funk-Wetterstation
wie 35.1135.01, weiß

T/H 30.3211.02, 2x 1,5 V AA
141 x 48 x 100 mm, 214 g,
2x 1,5 V AA, EK-EL

CASA wireless weather station
as 35.1135.01, white

CASA station météo radio-pilotée
comme 35.1135.01, blanc



35.1135.01

CASA Funk-Wetterstation

kabellose Übertragung der Außentemperatur und Luftfeuchtigkeit über bis zu 3 Sender (max. 50 m), Anzeige der Innentemperatur und Luftfeuchtigkeit, Max.-Min.-Funktion, Frostalarm, Wettervorhersage, Funkuhr mit Alarm und Snooze-Funktion, Hintergrundbeleuchtung, schwarz

T in: 0...+45°C (+32...+113°F), T out: -40...+70°C (-40...+158°F), H in/out: 20...90%

T/H 30.3211.02, 2x 1,5 V AA

141 x 48 x 100 mm, 214 g, 2x 1,5 V AA, EK-EL

CASA wireless weather station

wireless transmission of outdoor temperature and humidity via up to 3 transmitter (max. 50 m), indication of indoor temperature and humidity, max.-min.-function, frost alarm, weather forecast, radio-controlled clock with alarm and snooze function, backlight, black

CASA station météo radio-pilotée

transmission de la température et humidité extérieure sans câble avec jusqu'à 3 émetteurs (max. 50 m), indication de la température et humidité intérieure, fonction max.-min., alarme givre, prévisions météo, horloge radio-pilotée avec alarme et fonction snooze, éclairage de fond, noir



mit Hintergrundbeleuchtung
with backlight
avec éclairage de fond

35.1122

MODUS PLUS Funk-Wetterstation

kabellose Übertragung der Außentemperatur und Luftfeuchtigkeit über bis zu 3 Sender (max. 75 m), Anzeige der Innentemperatur und Luftfeuchtigkeit, Max.-Min.-Funktion, Wettervorhersage, Wettertendenz, Funkuhr mit Datum, Wochentag, 2 Alarmzeiten und Snooze-Funktion, Mondphase, Hintergrundbeleuchtung

T in: -10...+60°C (+14...+140°F),

T out: -40...+60°C (-40...+140°F), H in/out: 20...99%

T/H 30.3196, 2x 1,5 V AA

100 x 34 (70) x 168 mm, 237 g,

3x 1,5 V AA, EK-EL

MODUS PLUS wireless weather station

wireless transmission of outdoor temperature and humidity via up to 3 transmitters (max. 75 m), indication of indoor temperature and humidity, max.-min.-function, weather forecast, tendency of atmospheric pressure, radio-controlled clock with date, day of the week, 2 alarm times and snooze function, moon phase, backlight

MODUS PLUS station météo radio-pilotée

transmission de la température et humidité extérieure sans câble avec jusqu'à 3 émetteurs (max. 75 m), température et humidité intérieure, indication de la tendance, fonction max.-min., prévisions météo, tendance de la pression atmosphérique, horloge radio-pilotée avec date, jour de la semaine, 2 heures d'alarme et fonction snooze, phase de lune, éclairage de fond





Funk-Wetterstationen

Wireless weather stations | Stations météo radio-pilotées

TFA
DESIGN
PATENT



mit Hintergrundbeleuchtung
with backlight
avec éclairage de fond

35.1151.01

MONDO Funk-Wetterstation

kabellose Übertragung der Außentemperatur und Luftfeuchtigkeit über bis zu 3 Sender (max. 60 m), Anzeige der Innentemperatur und Luftfeuchtigkeit, Wettervorhersage, Temperaturtendenz, Temperaturalarm, Funkuhr mit Datum und Wochentag, Weckalarm mit zwei Alarmzeiten, Snooze-Funktion mit einstellbarer Dauer, Hintergrundbeleuchtung mit zwei Helligkeitsstufen (im Dauerbetrieb mit Netzadapter, nicht inklusive)

T in: 0...+50°C (+32°F...+122°F), T out: -40...+70°C (-40...+158°F), H in/out: 20...95%

3x T/H 30.3241.02, 2x 1,5 V AA

214 x 27 (61) x 140 mm, 344 g, 3x 1,5 V AAA, EK-EL

MONDO wireless weather station

wireless transmission of outdoor temperature and humidity via up to 3 transmitters (max. 60 m), indication of indoor temperature and humidity, weather forecast, temperature trend, temperature alarm, radio-controlled clock with date and day of the week, two alarm times, snooze function with adjustable interval, backlight with two brightness levels (continuous operation with power adapter, not included)

MONDO station météo radio-pilotée

transmission de la température et humidité extérieure sans câble avec jusqu'à 3 émetteurs (max. 60 m), indication de la température et humidité intérieure, prévisions météo, tendance de la température, alarme de température, horloge radio-pilotée avec date et jour de la semaine, deux heures d'alarme, fonction snooze avec intervalle réglable, éclairage de fond avec deux niveaux d'éclairage (utilisation permanente avec adaptateur secteur, non inclus)

TFA
DESIGN
PATENT

INKL.
3x
SENDER



35.1142.01

VIEW Funk-Wetterstation

zur Kontrolle von Raum- und Außenklima, mit Innensensor und 3 kabellosen Funksendern (max. 60 m) zur Überwachung von Temperatur und Luftfeuchtigkeit in bis zu 4 Räumen, Max.-Min.-Funktion, Tendenzpfeile, Wettervorhersage mit Luftdruck, Funkuhr mit Datum, Wochentag (7 Sprachen) und Weckalarm

T in: -10...+60°C (+14...+140°F), T out: -40...+60°C (-40...+140°F), H in: 20...95%, H out: 1...99%

3x T/H 30.3215.02, je 2x 1,5 V AAA

131 x 26 x 102 mm, 154 g, 2x 1,5 V AAA, EK-EL

VIEW wireless weather station

for the control of indoor and outdoor climate, with internal sensor and 3 wireless transmitters (max. 60 m) for monitoring temperature and humidity in up to 4 rooms, max.-min.-function, tendency indicators, weather forecast with atmospheric pressure, radio-controlled clock with date, day of the week (7 languages) and alarm

VIEW station météo radio-pilotée

pour le contrôle du climat intérieur et extérieur, avec capteur interne et 3 émetteurs sans fil (max. 60 m) pour surveiller la température et l'humidité dans jusqu'à 4 chambres, fonction max.-min., flèches de tendance, prévisions météo avec pression atmosphérique, horloge radio-pilotée avec date, jour de la semaine (7 langues) et alarme



NEU
NEW



35.1159.01

WEATHER BOY Funk-Wetterstation

kabellose Übertragung der Außentemperatur über bis zu 3 Sender (max. 60 m), Anzeige der Innentemperatur und Luftfeuchtigkeit mit Komfortzone, Max.-Min.-Funktion, Wettervorhersage mit Symbolen und dem „Weather Boy“ (22 Bekleidungsvariationen), Luftdrucktendenz, Funkuhr mit Datum, Wochentag, Weckalarm mit Snooze-Funktion (Dauer einstellbar), Zeitpunkt für Sonnenauf- und Untergang, Tageslänge, Anzeige der Mondphase, Hintergrundbeleuchtung, schwarz

T in: -9,9...+50°C (+14,2...+122°F),

T out: -25...+60°C (-13...+140°F), **H in:** 20...95%

📶 T 30.3246.02, 🔋 2x 1,5 V AA

📏 145 x 39 x 97 mm, 189 g, 🔌 2x 1,5 V AA, EK-EL

WEATHER BOY wireless weather station

wireless transmission of outdoor temperature via up to 3 transmitters (max. 60 m), indication of indoor temperature and humidity with comfort zone, max.-min.-function, weather forecast with symbols and „Weather Boy“ (22 variations of clothing), tendency of atmospheric pressure, radio controlled clock with date, weekday, alarm with snooze function (adjustable interval), time for sunrise and sunset, day length, moon phase, backlight, black

WEATHER BOY station météo radio-pilotée

transmission de la température extérieure sans câble avec jusqu'à 3 émetteurs (max. 60 m), indication de la température et humidité intérieures avec niveau de confort, fonction max.-min., prévisions météo avec symboles et « Weather Boy » (22 variations de vêtements), tendance de la pression atmosphérique, horloge radio-pilotée avec date, jour de la semaine, alarme avec fonction snooze (intervalle réglable), heure de lever et coucher du soleil, durée de jour, indication de la phase de lune, éclairage de fond, noir

35.1159.02

WEATHER BOY Funk-Wetterstation

wie 35.1159.01, weiß

📶 T 30.3246.02, 🔋 2x 1,5 V AA

📏 145 x 39 x 97 mm, 189 g,

🔌 2x 1,5 V AA, EK-EL

WEATHER BOY wireless weather station

as 35.1159.01, white

WEATHER BOY station météo radio-pilotée

comme 35.1159.01, blanc

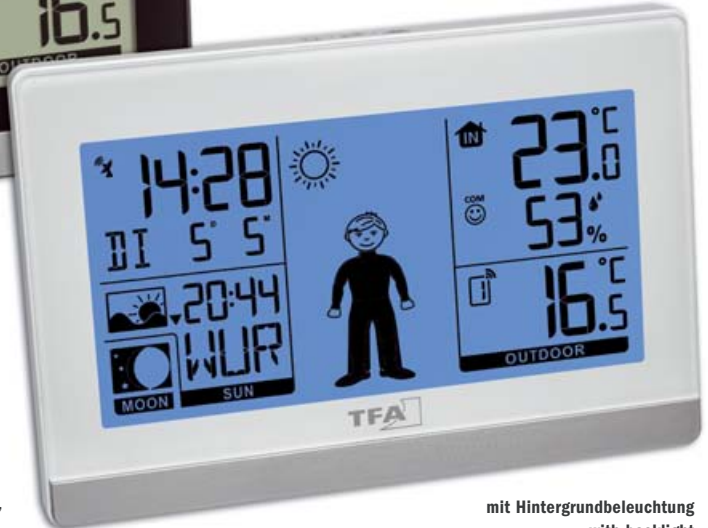

mit Hintergrundbeleuchtung
with backlight
avec éclairage de fond

IT+
100 m
868MHz

35.1084.IT

WEATHER BOY Funk-Wetterstation

kabellose Übertragung der Außentemperatur über Sender (max. 100 m), Anzeige der Innentemperatur und Luftfeuchtigkeit mit Komfortzone, Max.-Min.-Funktion für Temperatur, Wettervorhersage mit Symbolen und dem „Weather Boy“ (15 Bekleidungsvariationen), Luftdrucktendenz, Funkuhr mit Datumsanzeige

T in: 0...+50°C (+32...+122°F),

T out: -40...+60°C (-40...+140°F), **H in:** 20...99%

📶 T 30.3159.IT, 🔋 2x 1,5 V AA

📏 81 x 33 (62) x 144 mm, 170 g, 🔌 2x 1,5 V AA, EK-EL

WEATHER BOY wireless weather station

wireless transmission of outdoor temperature via transmitter (max. 100 m), indication of indoor temperature and humidity with comfort level, max.-min.-function for temperature, weather forecast by symbols and „Weather Boy“ (15 variations of clothing), tendency of atmospheric pressure, radio-controlled clock with date

WEATHER BOY station météo radio-pilotée

transmission de la température extérieure sans câble avec émetteur (max. 100 m), indication de la température et humidité intérieure avec niveau de confort, fonction max.-min. pour la température, prévisions météo avec symboles et « Weather Boy » (15 variations de vêtements), tendance de la pression atmosphérique, horloge radio-pilotée avec date





IT+
100 m
868MHz

TFA
DESIGN
PATENT



35.1068.IT

DIVA BASE Funk-Wetterstation

mit 2-Kanal-Sender für kabellose Übertragung (max. 100 m) der Außentemperatur und optionalem Sensorkabel, ein weiterer Kanal verfügbar, Anzeige der Innentemperatur und Luftfeuchtigkeit mit Komfortzone, Max.-Min.-Funktion, Wettervorhersage, Luftdrucktendenz, Funkuhr mit Datumsanzeige

T in: -10...+60°C (+14...+140°F),

T out: -40...+60°C (-40...+140°F), **H in:** 20...95%

📶 T 30.3146.IT, 🔋 2x 1,5 V AAA

📏 82 x 33 (62) x 144 mm, 165 g, 🔌 2x 1,5 V AA, EK-EL

DIVA BASE wireless weather station

with dual channel transmitter for wireless transmission (max. 100 m) of outdoor temperature and optional sensor cable, one additional channel available, indication of indoor temperature and humidity with comfort level, max.-min.-function, weather forecast, tendency of atmospheric pressure, radio-controlled clock with date

DIVA BASE station météo radio-pilotée

avec émetteur à deux canaux pour la transmission (max. 100 m) de la température extérieure et câble du capteur optionnel, un canal additionnel disponible, indication de la température et humidité intérieure avec niveau de confort, fonction max.-min., prévisions météo, tendance de la pression atmosphérique, horloge radio-pilotée avec date

Infos + Video



IT+
100 m
868MHz

SWISS
PRECISION
SENSOR

TFA
DESIGN
PATENT



35.1078.10.IT

DIVA PLUS Funk-Wetterstation

kabellose Übertragung der Außentemperatur und Luftfeuchtigkeit über bis zu 3 Sender (max. 100 m), Anzeige der Innentemperatur und Luftfeuchtigkeit, Max.-Min.-Funktion, Wettervorhersage, Luftdrucktendenz, Luftdruck mit grafischer Darstellung des Luftdruckverlaufs der letzten 24 Std., Funkuhr mit Datumsanzeige, Zeitzone ±12 Std.

T in: -10...+60°C (+14...+140°F), **T out:** -40...+60°C (-40...+140°F), **H in:** 20...95%, **H out:** 1...99%

📶 T/H 30.3144.IT, 🔋 2x 1,5 V AA

📏 102 x 33 (76) x 180 mm, 234 g, 🔌 3x 1,5 V AA, EK-EL

DIVA PLUS wireless weather station

wireless transmission of outdoor temperature and humidity via up to 3 transmitters (max. 100 m), indication of indoor temperature and humidity, max.-min.-function, weather forecast, tendency of atmospheric pressure, atmospheric pressure with bar graph indication of the last 24 hours, radio-controlled clock with date, time zone ±12 hrs.

DIVA PLUS station météo radio-pilotée

transmission de la température et humidité extérieure sans câble avec jusqu'à 3 émetteurs (max. 100 m), indication de la température et humidité intérieure, fonction max.-min., prévisions météo, tendance de la pression atmosphérique, pression atmosphérique avec indication graphique des dernières 24 heures, horloge radio-pilotée avec date, fuseau horaire ±12 hrs



**NEU
NEW** **TFA
DESIGN
PATENT**



Display auf Deutsch

35.1158.01GB
ELEMENTS Funk-Wetterstation
 wie 35.1158.01, englisches Display, rote Taste, Verpackung und Anleitung 6-sprachig
 T/H 30.3247.02, 2x 1,5 V AAA
 158 x 26 (57)x 119 (117) mm, 222 g, 3x 1,5 V AAA, EK-EL

ELEMENTS wireless weather station
 as 35.1158.01, English display, red button, packaging and instructions in 6 languages

ELEMENTS station météo radio-pilotée
 comme 35.1158.01, affichage anglaise, touche rouge, emballage et instructions en 6 langues



**NEU
NEW** **TFA
DESIGN
PATENT**

35.1158.01

ELEMENTS Funk-Wetterstation

kabellose Übertragung der Außentemperatur und Luftfeuchtigkeit über bis zu 3 Sender (max. 100 m), Anzeige der Innentemperatur und Luftfeuchtigkeit, Frostalarm, Wettervorhersage mit Symbolen, Luftdruck und grafischer Verlauf der letzten 12 Stunden, Tendenzpfeile und Max.-Min.-Funktion für Temperatur, Luftfeuchtigkeit und Luftdruck, Funkuhr mit Datum und ausgeschriebenem Wochentag, Alarm mit zwei Weckzeiten und Snooze-Funktion, Anzeige der Mondphase, Sensortasten, Hintergrundbeleuchtung, Display, Verpackung und Anleitung auf Deutsch

T in: -10...+50°C, T out: -50...+70°C, H in/out: 1...99%

T/H 30.3247.02, 2x 1,5 V AAA
 158 x 26 (57)x 119 (117) mm, 222 g, 3x 1,5 V AAA, EK-EL

ELEMENTS wireless weather station

wireless transmission of outdoor temperature and humidity via up to 3 transmitters (max. 100 m), indication of indoor temperature and humidity, frost alarm, weather forecast with symbols, atmospheric pressure with bar graph for the last 12 hours, max.-min.-function and trend arrows for temperature, humidity and atmospheric pressure, radio-controlled clock with date and weekday written in full letters, two alarm times and snooze function, moon phase, sensor buttons, backlight, display, box and instruction manual in German

ELEMENTS station météo radio-pilotée

transmission de la température et humidité extérieure sans câble avec jusqu'à 3 émetteurs (max. 100 m), indication de la température et humidité intérieure, alarme givre, prévisions météo par symboles, pression atmosphérique avec graphique des dernières 12 heures, fonction max.-min. et flèches de tendance pour température, humidité et pression atmosphérique, horloge radio-pilotée avec date et jours de la semaine en toutes lettres, deux heures d'alarme et fonction snooze, indication de la phase de lune, touches tactiles, éclairage de fond, affichage, emballage et instructions en allemand

WeatherHub®
 SmartHome System
 siehe Seite | page 60 !

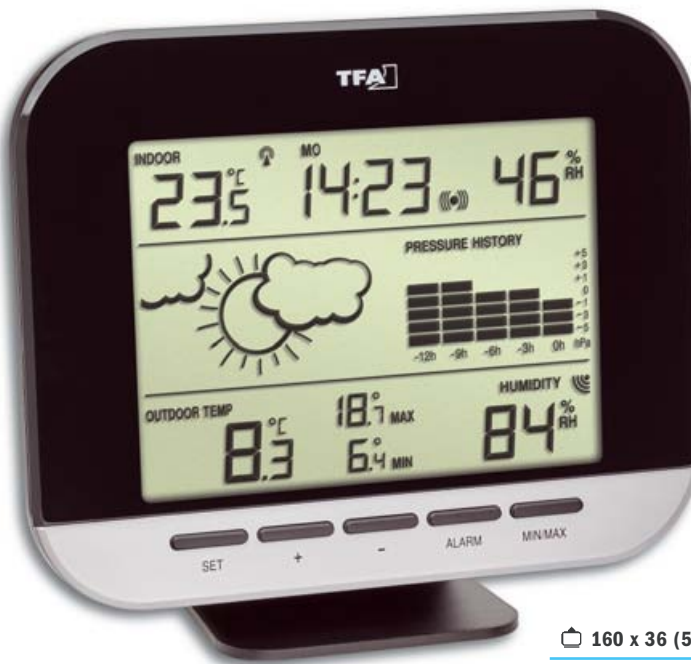

**IT+
100 m
868MHz** **SWISS
PRECISION
SENSOR** **TFA
DESIGN
PATENT**

35.1143.01.IT
CONNECT Funk-Wetterstation
 kabellose Übertragung der Außentemperatur und Luftfeuchtigkeit über Sender (max. 100 m), Innentemperatur und Luftfeuchtigkeit, Max.-Min.-Funktion für Temperatur, Wettervorhersage, Luftdrucktendenz, graphische Darstellung des Luftdruckverlaufs der letzten 12 Std., Funkuhr mit Alarm und Datumsanzeige, Verbindung mit WeatherHub-Gateway möglich

T in: -10...+60°C, T out: -40...+60°C, H in: 20...95%, H out: 1...99%

T/H 30.3224.02.IT, 2x 1,5 V AA
 160 x 36 (56) x 130 (145) mm, 260 g, 2x 1,5 V C, EK-EL

CONNECT wireless weather station

wireless transmission of outdoor temperature and humidity via transmitter (max. 100 m), indication of indoor temperature and humidity, max.-min.-function for temperature, weather forecast, tendency of atmospheric pressure, bar graph indication of atmospheric pressure for the last 12 hours, radio-controlled clock with alarm and date, connection with WeatherHub gateway possible

transmission de la température et humidité extérieure sans câble avec émetteur (max. 100 m), indication de la température et humidité intérieure, fonction max.-min. pour température, prévisions météo, tendance de la pression atmosphérique, indication graphique de la pression atmosphérique des dernières 12 heures, horloge radio-pilotée avec alarme et date, raccordement possible à la passerelle WeatherHub



mit Hintergrundbeleuchtung
with backlight
avec éclairage de fond



35.1155.01

HORIZON Funk-Wetterstation

kabellose Übertragung der Außentemperatur über bis zu 3 Sender (max. 60 m), Innentemperatur und Luftfeuchtigkeit mit Komfortzone, Max.-Min.-Funktion, Wettervorhersage, Luftdrucktendenz, absoluter und relativer Luftdruck, graphische Darstellung des Luftdruckverlaufs und Vergangenheitswerte der letzten 12 Std., Funkuhr mit Datumsanzeige und Wochentag, Alarm mit zwei Weckzeiten und Snooze-Funktion, Auf- und Untergang von Sonne und Mond für 150 europäische Städte, Mondphase, blaue Hintergrundbeleuchtung

T in: 0...+50°C (+32°F...+122°F), T out: -20...+60°C (-4...+140°F), H in: 20...95%

📶 T 30.3242.02, ⌚ 2x 1,5 V AAA

📏 158 x 26 (51) x 123 mm, 221 g, ⌚ 3x 1,5 V AAA, 🗑️ EK-EL

HORIZON wireless weather station

wireless transmission of outdoor temperature via up to 3 transmitters (max. 60 m), indication of indoor temperature and humidity with comfort level, max.-min.-function, weather forecast, tendency of atmospheric pressure, absolute and relative atmospheric pressure, bar graph indication of atmospheric pressure and history for the last 12 hours, radio-controlled clock with date and weekday, two alarm times and snooze function, sunrise/sunset and moonrise/moonset in 150 European cities, moon phase, blue backlight

HORIZON station météo radio-pilotée

transmission de la température extérieure sans câble avec jusqu'à 3 émetteurs (max. 60 m), indication de la température et humidité intérieure avec niveau de confort, fonction max.-min., prévisions météo, tendance de la pression atmosphérique, pression atmosphérique absolue et relative, indication graphique de la pression atmosphérique et histoire des dernières 12 heures, horloge radio-pilotée avec date et jour de la semaine, deux heures d'alarme et fonction snooze, lever et coucher du soleil et de lune pour 150 villes européennes, phase de lune, éclairage de fond bleu



TFA
DESIGN
PATENT

35.1139.01

METEO SENS Funk-Wetterstation

kabellose Übertragung der Außentemperatur und Luftfeuchtigkeit über bis zu 3 Sender (max. 80 m), Anzeige der Innentemperatur und Luftfeuchtigkeit, Max.-Min.-Funktion, Tendenzpfeile, Wettervorhersage, Luftdruck und grafischer Verlauf der letzten 24 Stunden, Funkuhr mit Datum

T in: 0...+50°C (+32°F...+122°F), T out: -40...+60°C (-40...+140°F), H in/out: 1...99%

📶 T/H 30.3221.02, ⌚ 2x 1,5 V AA

📏 157 x 43 x 117 mm, 217 g, ⌚ 2x 1,5 V AA, EK-EL

METEO SENS wireless weather station

wireless transmission of outdoor temperature and humidity via up to 3 transmitters (max. 80 m), indication of indoor temperature and humidity, max.-min.-function, tendency indicators, weather forecast, atmospheric pressure with bar graph for the last 24 hours, radio-controlled clock with date

METEO SENS station météo radio-pilotée

transmission de la température et humidité extérieure sans câble avec jusqu'à 3 émetteurs (max. 80 m), indication de la température et humidité intérieure, fonction max.-min., flèches de tendance, prévisions météo, pression atmosphérique avec graphique des dernières 24 heures, horloge radio-pilotée avec date



IT+
100 m
868MHz

SWISS
PRECISION
SENSOR

TFA
DESIGN
PATENT

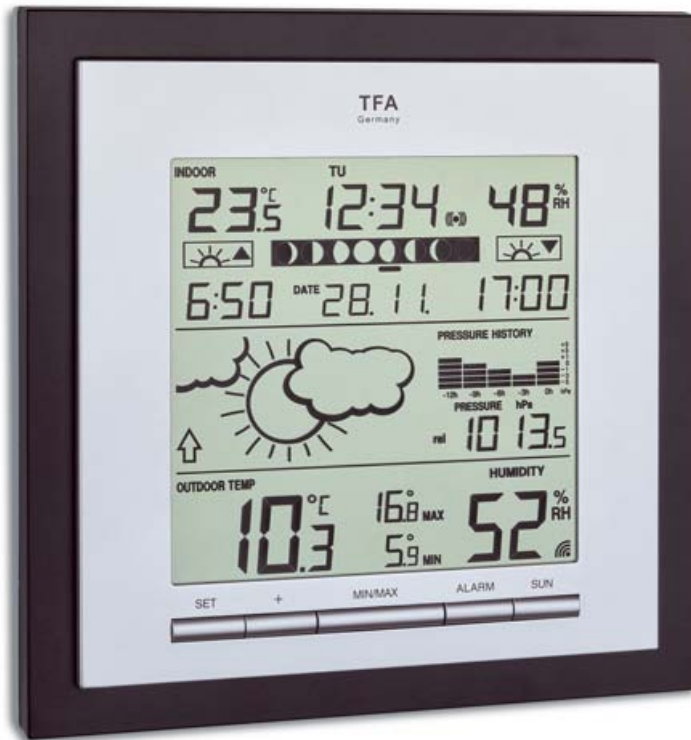

35.1144.01.IT

LINEA PLUS Funk-Wetterstation

kabellose Übertragung der Außentemperatur und Luftfeuchtigkeit über Sender (max. 100 m), Innentemperatur und Luftfeuchtigkeit, Max.-Min.-Funktion für Temperatur, Wettervorhersage, Luftdrucktendenz, absoluter und relativer Luftdruck, graphische Darstellung des Luftdruckverlaufs der letzten 12 Std., Uhrzeit mit Alarm und Datumsanzeige, Sonnenauf- und -untergang und Tageslänge für 150 europäische Städte, Mondphase

T in: -10...+60°C, T out -40...+60°C, H in: 20...95%, H out: 1...99%

T/H 30.3187.IT, 2x 1,5 V AAA

184 x 40 (63) x 188 mm, 297 g, 2x 1,5 V C, EK-EL

LINEA PLUS wireless weather station

wireless transmission of outdoor temperature and humidity via transmitter (max. 100 m), indication of indoor temperature and humidity, max.-min.-function for temperature, weather forecast, tendency of atmospheric pressure, absolute and relative atmospheric pressure, bar graph indication of atmospheric pressure for the last 12 hours, clock with alarm and date, sunrise/sunset time and day length in 150 European cities, moon phase

LINEA PLUS station météo radio-pilotée

transmission de la température et humidité extérieure sans câble avec émetteur (max. 100 m), indication de la température et humidité intérieure, fonction max.-min. pour température, prévisions météo, tendance de la pression atmosphérique, pression atmosphérique absolue et relative, indication graphique de la pression atmosphérique des dernières 12 heures, horloge avec alarme et date, lever et coucher du soleil et la durée du jour pour 150 villes européennes, phase de lune



35.1083.54

GAIA Funk-Wetterstation

kabellose Übertragung der Außentemperatur und Luftfeuchtigkeit über Sender (max. 100 m), Innentemperatur und Luftfeuchtigkeit, Tageshöchst- und Tiefstwerte mit Zeit und Datum der Speicherung, Symbole für aktuelles Wetter und Vorhersage, Luftdrucktendenz, absoluter und relativer Luftdruck, grafische Darstellung des Luftdruckverlaufs der letzten 24 Std., programmierbare Alarmzustände für viele Parameter, z B. Temperaturalarm, Sturmwarnung, Taupunkt, Funkuhr mit Alarm, Snooze-Funktion und Datumsanzeige, Hintergrundbeleuchtung

T in: 0...+60°C (+32...+140°F), T out: -40...+65°C (-40...+149°F),

H in: 1...99%, H out: 20...95%

T/H 30.3166, 2x 1,5 V AAA

101 x 33 (75) x 187 mm, 251 g, 3x 1,5 V AA, EK-EL

GAIA wireless weather station

wireless transmission of outdoor temperature and humidity via transmitter (max. 100 m), indoor temperature and humidity, daily highest and lowest values with time and date of recording, symbols for actual weather and forecast, tendency of atmospheric pressure, absolute and relative atmospheric pressure, bar graph indication of atmospheric pressure for the last 24 hours, programmable alarm functions for certain weather conditions, like temperature alarm, storm warning, dew point, radio-controlled clock with alarm, snooze function and date, backlight

GAIA station météo radio-pilotée

transmission de la température et humidité extérieure sans câble avec émetteur (max. 100 m), température et humidité intérieure, valeurs maximales et minimales indiquant l'heure et date de la mémorisation, symboles pour temps actuels et prévisions météo, tendance de la pression atmosphérique, pression atmosphérique relative et absolue, indication graphique de la pression atmosphérique des dernières 24 heures, alarme programmable pour beaucoup de paramètres comme alarme de température, de tempête, point de rosée, horloge radio-pilotée avec alarme, fonction snooze et date, éclairage de fond



35.1136.02

PRIMAVERA Funk-Wetterstation

kabellose Übertragung der Außentemperatur und Luftfeuchtigkeit über bis zu 3 Sender (max. 60 m), Innentemperatur und Luftfeuchtigkeit, Max.-Min.-Funktion mit automatischer Rückstellung, Vorhersage mit farbigem Wetterbild, Taupunkt und Hitzeindex, Funkuhr mit Datum und Wochentag, Alarm mit Snooze-Funktion, Farbdisplay mit zwei Helligkeitsstufen, Ladefunktion für Mobilgeräte via USB Port (1A)

T in: 0...+50°C (+32°F...+122°F), **T out:** -40...+60°C (-40...+140°F), **H in/out:** 1...99%

📶 T/H 30.3215.02, 🔋 2x 1,5 V AAA

📏 175 x 25 (58) x 125 mm, 290 g, 🔋 3x 1,5 V AAA, 🌐, EK-EL

PRIMAVERA wireless weather station

wireless transmission of outdoor temperature and humidity via up to 3 transmitters (max. 60 m), indication of indoor temperature and humidity, max.-min.-function with automatic reset, forecast with coloured weather picture, dew point and heat index, radio-controlled clock with date and day of the week, alarm with snooze function, colour display with two brightness levels, charging function for mobile devices via USB port (1A)

PRIMAVERA station météo radio-pilotée

transmission de la température et humidité extérieure sans câble avec jusqu'à 3 émetteurs (max. 60 m), indication de la température et humidité intérieure, fonction max.-min. avec réactualisation automatique, points de rosée et indice de chaleur, prévisions météo avec illustration colorée, horloge radio-pilotée avec date et jour de la semaine, alarme avec fonction snooze, écran couleur avec deux niveaux de luminosité, fonction de chargement pour les appareils mobiles par port USB (1A)



35.1133.01

SUN Funk-Wetterstation

kabellose Übertragung der Außentemperatur über Sender (max. 60 m), Max.-Min.-Funktion für die Außentemperatur, Innentemperatur und Luftfeuchtigkeit, Vorhersage mit farbigem Wetterbild, Funkuhr mit Datum, Alarm und Snooze-Funktion, Farbdisplay, schwarz

T in: 0...+50°C (+32°F...+122°F), **T out:** -20...+60°C (-4...+140°F), **H in:** 20...95%

📶 T 30.3207.02, 🔋 2x 1,5 V AAA

📏 120 x 25 (70) x 120 mm, 168 g, 🔋 2x 1,5 V AAA, 🌐, EK-EL

SUN wireless weather station

wireless transmission of outdoor temperature via transmitter (max. 60 m), max.-min.-function for outdoor temperature, indoor temperature and humidity, forecast with coloured weather picture, radio-controlled clock with date, alarm and snooze function, colour display, black

SUN station météo radio-pilotée

transmission de la température extérieure sans câble avec émetteur (max. 60 m), fonction max.-min. pour la température extérieure, température et humidité intérieure, prévisions météo avec illustration colorée, horloge radio-pilotée avec date, alarme et fonction snooze, écran couleur, noir

35.1133.02

SUN Funk-Wetterstation

wie 35.1133.01, weiß

📶 T 30.3207.02, 🔋 2x 1,5 V AAA

📏 120 x 25 (70) x 120 mm, 168 g,

🔋 2x 1,5 V AAA, 🌐, EK-EL

SUN wireless weather station

as 35.1133.01, white

SUN station météo radio-pilotée

comme 35.1133.01, blanc



3 D

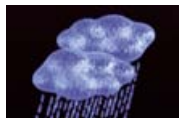

▲ 35.1110

CRYSTAL CUBE Funk-Wetterstation

kabellose Übertragung der Außentemperatur über bis zu 3 Sender (max. 50 m), Anzeige der Innentemperatur, Max.-Min.-Funktion, Wettervorhersage über 3D Wettersymbole mit farbiger Animation (im Dauerbetrieb mit Netzadapter), Funkuhr mit Datumsanzeige und Alarm, Hintergrundbeleuchtung

T in: -10...+60°C (+14...+140°F), T out: -20...+60°C (-4...+140°F)

📶 T 30.3186, 🔋 2x 1,5 V AA

📏 180 x 71 x 80 mm, 650 g, 🔌 4x 1,5 V AA, 🌐, EK-EL

CRYSTAL CUBE wireless weather station

wireless transmission of outdoor temperature via up to 3 transmitters (max. 50 m), indication of indoor temperature, max.-min.-function, weather forecast by 3D weather symbols with coloured animation (continuous operation with power adapter), radio-controlled clock with date and alarm, backlight

CRYSTAL CUBE station météo radio-pilotée

transmission de la température extérieure sans câble avec jusqu'à 3 émetteurs (max. 50 m), indication de la température intérieure, fonction max.-min., prévisions par symboles météo 3D avec animation en couleur (permanent avec adaptateur secteur), horloge radio-pilotée avec date et alarme, éclairage de fond

▶ 35.1093

LUMAX Funk-Wetterstation

kabellose Übertragung der Außentemperatur über bis zu 3 Sender (max. 30 m), Anzeige der Innentemperatur, Max.-Min.-Funktion, Wettervorhersage, Luftdrucktendenz, Funkuhr mit Alarm und Snooze-Funktion über Infrarot-Bewegungssensor, farbige Displaybeleuchtung im Dauerbetrieb (mit Netzadapter)

T in: -10...+60°C, T out: -20...+60°C

📶 T 30.3167, 🔋 2x 1,5 V AA

📏 80 x 25 (58) x 180 (192) mm, 243 g, 🔌 2x 1,5 V AAA, 🌐, EK-EL

LUMAX wireless weather station

wireless transmission of outdoor temperature via up to 3 transmitters (max. 30 m), indoor temperature, max.-min.-function, weather forecast, tendency of atmospheric pressure, radio-controlled clock with alarm and snooze-function by IR motion sensor, coloured backlight in continuous operation (with power adapter)

LUMAX station météo radio-pilotée

transmission de la température extérieure sans câble avec jusqu'à 3 émetteurs (max. 30 m), indication de la température intérieure, fonction max.-min., prévisions météo, tendance de la pression atmosphérique, horloge radio-pilotée avec alarme et fonction snooze via capteur de mouvement à infrarouge, éclairage de fond en couleur permanente (avec adaptateur secteur)



**TFA
DESIGN
PATENT**





35.1150.01

SEASON Funk-Wetterstation

kabellose Übertragung der Außentemperatur und Luftfeuchtigkeit (max. 80 m), Innentemperatur und Luftfeuchtigkeit, Trendpfeile, Vorhersage mit farbigem Wetterbild (verändert sich mit den Jahreszeiten), relativer Luftdruck, graphische Darstellung des Luftdruckverlaufs der letzten 24 Std., Max.-Min.-Funktion mit automatischer Rückstellung, Temperatur- und Luftfeuchtigkeitsalarm, Taupunkt, Hitzeindex, Funkuhr mit Datum und ausgeschriebenen Wochentag (6 Sprachen), Mondphase, Farbdisplay mit zwei Helligkeitsstufen (im Dauerbetrieb mit Netzadapter)

T in: 0...+50°C (+32...+99°F),

T out: -40...+60°C (-40...+140°F),

H in/out: 10...99%

T/H 30.3206.02, **2x 1,5 V AA**

175 x 32 (84) x 165 mm, 333 g,

3x 1,5 V AA, EK-EL

SEASON wireless weather station

wireless transmission of outdoor temperature and humidity (max. 80 m), indoor temperature and humidity, trend arrows, forecast with coloured weather picture (changes with the seasons), relative atmospheric pressure, bar graph indication of atmospheric pressure for the last 24 hours, max.-min.-function with auto reset, temperature and humidity alarm, dew point, heat index, radio-controlled clock with date and weekday written in full letters (6 languages), moon phase, colour display with two brightness levels (continuous operation by power adapter)

SEASON station météo radio-pilotée

transmission de la température et humidité sans câble (max. 80 m), température et humidité intérieure, flèches de tendance, prévisions météo avec illustration colorée (change avec les saisons), pression atmosphérique relative, indication graphique de la pression atmosphérique des dernières 24 heures, fonction max.-min. avec réactualisation automatique, alarme de température et humidité, points de rosée, indice de chaleur, horloge radio-pilotée avec date et jours de la semaine affichées en toutes lettres (6 langues), phase de lune, écran couleur avec deux niveaux de luminosité (en utilisation continue avec adaptateur secteur)



TFA
DESIGN
PATENT



Wetterbild verändert sich mit den Jahreszeiten, weather picture changes with the seasons
illustration colorée change avec les saisons



35.1126

GALLERY Funk-Wetterstation

kabellose Übertragung der Außentemperatur und Luftfeuchtigkeit über bis zu 3 Sender (max. 40 m), Innentemperatur und Luftfeuchtigkeit, Tendenzanzeigen, Max.-Min.-Funktion mit automatischer Rückstellung, Frostanzeige, Wettervorhersage, Luftdruck und -tendenz, grafische Darstellung des Luftdruckverlaufs der letzten 12 Std., Uhr mit zwei Alarmzeiten, Snooze-Funktion, Datumsanzeige, zweite Uhrzeit, Mondphase, farbige Displaybeleuchtung im Dauerbetrieb (mit Netzadapter) oder kurzzeitig durch Berührung oder Klatschen

T in: -10...+50°C (+14...+122°F),

T out: -25...+50°C (-13...+122°F), **H in/out:** 20...99%

T/H 30.3200, **2x 1,5 V AAA**

160 x 28 (78) x 170 mm, 328 g, 3x 1,5 V AA, EK-EL

GALLERY wireless weather station

wireless transmission of outdoor temperature and humidity via up to 3 transmitters (max. 40 m), indoor temperature and humidity, tendency indicators, max.-min.-function with auto reset, frost indicator, weather forecast, atmospheric pressure and tendency, bar graph indication of atmospheric pressure of the last 12 hours, clock with two alarm times, snooze function, date, second clock, moon phase, coloured backlight in continuous operation (with power adapter) or temporarily by touching or clapping



GALLERY station météo radio-pilotée

transmission de la température et humidité extérieure sans câble avec jusqu'à 3 émetteurs (max. 40 m), température et humidité intérieure, indicateurs de tendance, valeurs maximales et minimales avec réactualisation automatique, indicateur de gel, prévisions météo, pression atmosphérique et tendance, indication graphique de la pression atmosphérique des dernières 12 heures, horloge avec deux alarmes, fonction snooze, date, seconde horloge, phase de lune, éclairage de fond en couleur permanente (avec adaptateur secteur) ou temporairement en touchant ou claquant



- IT+ 100 m 868MHz
- SWISS PRECISION SENSOR
- COLOR SHARP DISPLAY
- TFA DESIGN PATENT



35.1147.01.IT

COLORIS Funk-Wetterstation mit 'Color Sharp' Farbwechsel-Display

kontrastreiches und farbtintenes 'Color Sharp' Display mit verschiedenen Einstellmöglichkeiten: automatischer Wechsel zwischen 600 Farbnuancen, Wechsel nach Außentemperatur oder feste Farbe (22 Farben), 3 Helligkeitsstufen, kabellose Übertragung der Außentemperatur und Luftfeuchtigkeit über Sender (max. 100 m), Innentemperatur und Luftfeuchtigkeit, Max.-Min.-Funktion, Wettervorhersage, Luftdrucktendenz, Funkuhr mit Alarm und Datumsanzeige, Verbindung mit WeatherHub-Gateway möglich

T in: -10...+60 °C, T out: -40 ...+60 °C, H in/out: 1...99%

📶 T/H 30.3224.02.IT, 🔋 2x 1,5 V AA

📏 200 x 30 x 92 mm, 254 g, ♻️ EK-EL

COLORIS wireless weather station with 'color sharp' colour change display

high-contrast and colour-intensive 'Color Sharp' display with various adjustment possibilities: automatic change between 600 colour nuances, change according to outside temperature or fixed colour (22 colours), 3 brightness levels, wireless transmission of outdoor temperature and humidity via transmitter (max. 100 m), indication of indoor temperature and humidity, max.-min.-function, weather forecast, tendency of atmospheric pressure, radio-controlled clock with alarm and date, connection with WeatherHub gateway possible

COLORIS station météo radio-pilotée avec 'color sharp' écran changement de couleur

écran 'Color Sharp' contrasté et composé de couleurs vives avec des réglages différents: changement automatique entre 600 nuances de couleur, changement en fonction de la température extérieure ou couleur unique (22 couleurs), 3 niveaux de luminosité, transmission de la température et humidité extérieure sans câble avec émetteur (max. 100 m), indication de la température et humidité intérieure, fonction max.- min., prévisions météo, tendance de la pression atmosphérique, horloge radio-pilotée avec alarme et date, raccordement possible à la passerelle WeatherHub



siehe Seite | page 60 !

- IT+ 100 m 868MHz
- SWISS PRECISION SENSOR
- COLOR SHARP DISPLAY
- TFA DESIGN PATENT



35.1148.01.IT

SPHERE Funk-Wetterstation mit 'Color Sharp' Farbwechsel-Display

wie 35.1147.01.IT, Max.-Min.-Funktion für Temperatur, graphische Darstellung des Luftdruckverlaufs der letzten 12 Std., Verbindung mit WeatherHub-Gateway möglich

T in: -10...+60 °C, T out: -40 ...+60 °C, H in/out: 1...99%

📶 T/H 30.3224.02.IT, 🔋 2x 1,5 V AA

📏 148 x 53 x 117 mm, 247 g, 🔋 2x 1,5 V AA, ♻️ EK-EL

SPHERE wireless weather station with 'color sharp' colour change display

as 35.1147.01.IT, max.-min.-function for temperature, bar graph indication of atmospheric pressure for the last 12 hours, connection with WeatherHub gateway possible

SPHERE station météo radio-pilotée avec 'color sharp' écran changement de couleur

comme 35.1147.01.IT, fonction max.- min. pour température, indication graphique de la pression atmosphérique des dernières 12 heures, raccordement possible à la passerelle WeatherHub



TFA
DESIGN
PATENT



35.1129.01

SPRING Funk-Wetterstation

kabellose Übertragung der Außentemperatur und Luftfeuchtigkeit über Sender (max. 60 m), Innentemperatur und Luftfeuchtigkeit, animierte Wettervorhersage mit farbigem Wetterbild, Luftdrucktendenz, Max.-Min.-Funktion, Tendenzanzeigen, Taupunkt, Temperaturalarm, Funkuhr mit Datumsanzeige, Alarm und Snooze-Funktion, Farbdisplay mit zwei Helligkeitsstufen (im Dauerbetrieb mit Netzadapter)

T in: 0...+50°C (+32...+122°F), T out: -40...+60°C (-40...+140°F), H in/out: 1...99%

📶 T/H 30.3206.02, 🔌 2x 1,5 V AA

📏 210 x 26 (60) x 140 mm, 348 g, 🔌 3x 1,5 V AAA, 🌐, EK-EL

SPRING wireless weather station

wireless transmission of outdoor temperature and humidity via transmitter (max. 60 m), indoor temperature and humidity, animated weather forecast with coloured picture, tendency of atmospheric pressure, max.-min.-function, tendency indicators, dew point, temperature alarm, radio-controlled clock with date, alarm and snooze function, colour display with two brightness levels (continuous operation by power adapter)

SPRING station météo radio-pilotée

transmission de la température et humidité extérieure sans câble avec émetteur (max. 60 m), température et humidité intérieure, prévisions météo animées avec illustration colorée, tendance de la pression atmosphérique, fonction max.-min., indication de la tendance, température de points de rosée, alarme de température, horloge radio-pilotée avec date, alarme et fonction snooze, écran couleur avec deux niveaux de luminosité (en utilisation continue avec adaptateur secteur)

TFA
DESIGN
PATENT



35.1140.01

SPRING BREEZE Funk-Wetterstation

kabelloser Kombisender für Außentemperatur, Luftfeuchtigkeit und Windstärke (max. 80 m), Anzeige der Innentemperatur und Luftfeuchtigkeit, Wettervorhersage mit Symbolen, Luftdrucktendenz, Max.-Min.-Funktion, Tendenzanzeigen, gefühlte Temperatur und Taupunkt, grafische Darstellung der Windgeschwindigkeit, maximale Windgeschwindigkeit und Historie (letzte Stunde, 24 Stunden, 7 Tage, 30 Tage und ein Jahr), programmierbare Alarmzustände, Funkuhr mit Datumsanzeige und Wochentag (6 Sprachen), Farbdisplay mit zwei Helligkeitsstufen (im Dauerbetrieb mit Netzadapter), erweiterbar um 2 Thermo-Hygro-Sender (T/H 30.3221.02, optional erhältlich)

T in: 0...+50°C (+32...+122°F), T out: -40...+60°C (-40...+140°F), H in/out: 1...99%

📶 / 📶 T/H/W 30.3222.02, 🔌 2x 1,5 V C

📏 208 x 26 (54) x 140 mm, 344 g, 🔌 3x 1,5 V AAA, 🌐, EK-EL

SPRING BREEZE wireless weather station

wireless combined transmitter for outdoor temperature, humidity and wind speed (max. 80 m), indoor temperature and humidity, weather forecast with symbols, tendency of atmospheric pressure, max.-min.-function, tendency indicators, dew point, windchill factor, wind speed graph, maximum speed and history (last hour, 24 hours, 7 days, 30 days and year), programmable alarm functions, radio-controlled clock with date and day of the week (6 languages), colour display with two brightness levels (continuous operation by power adapter), expandable with 2 thermo-hygro-transmitters (T/H 30.3221.02, sold separately)

SPRING BREEZE station météo radio-pilotée

émetteur combiné pour la transmission de la température et humidité extérieure et vitesse du vent sans câble (max. 80 m), température et humidité intérieure, prévisions météo avec symboles, tendance de la pression atmosphérique, fonction max.-min., flèches de tendance, température ressentie et points de rosée, représentation graphique de la vitesse du vent, vitesse maximale du vent et histoire (dernière heure, 24 heures, 7 jours, 30 jours et année), alarmes programmables, horloge radio-pilotée avec date et jour de la semaine, (6 langues), écran couleur avec deux niveaux de luminosité (en utilisation continue avec adaptateur secteur), extensible avec 2 émetteurs de température/humidité (T/H 30.3221.02, vendu séparément)



35.1077.54

STRATOS Funk-Wetterstation

mit Kombisender aus Thermo-Hygro-Sensor, Regenmesser und Windmesser, kabellose Übertragung (868 MHz, max. 100 m) von Außentemperatur und Außenluftfeuchtigkeit, Regenmenge und Windgeschwindigkeit, Anzeige von Innentemperatur und Innenluftfeuchtigkeit, absoluter und relativer Luftdruck, Wettervorhersage und Luftdrucktendenz, grafische Darstellung des Luftdruckverlaufs und Vergangenheitswerte der letzten 24 Std., Windchill-Temperatur und Taupunkt, Max.-Min.-Funktion mit Zeit und Datum, programmierbare Alarmzustände, z.B. Temperaturalarm, Sturmwarnung usw., Funkuhr mit Alarm und Datumsanzeige, Zeitzone ±12 Std., Hintergrundbeleuchtung

T in: -0...+60°C (+32...+140°F), T out: -40...+65°C (-40...+149°F), H in/out: 10...99%

☎ T/H 30.3151, 📶 W 30.3153, 🌧 R 30.3152, 🔋 2x 1,5 V AA

📏 151 x 29 (80) x 161 mm, 294 g, 🔄 3x 1,5 V AA, EK-EL

STRATOS wireless weather station

with combined transmitter including temperature/humidity sensor, rain gauge and wind meter, wireless transmission (max. 100 m) of outdoor temperature and humidity, rainfall quantity and wind velocity, indication of indoor temperature and humidity, absolute and relative atmospheric pressure, weather forecast and tendency of atmospheric pressure, bar graph indication and history of the last 24 hours, Windchill factor and dew point, max.-min.-function with time and date, programmable alarm functions for certain weather conditions like temperature alarm, storm warning, radio-controlled clock with alarm and date, time zone ±12 hours, backlight

STRATOS station météo radio-pilotée

avec émetteur combiné comprenant un capteur thermo-hygro, un pluviomètre et un anémomètre, transmission sans fil (jusqu'à 100m) de la température et de l'humidité extérieures, quantité de pluie et vitesse du vent, affichage de la température et de l'humidité intérieure, pression atmosphérique relative et absolue, prévisions météo et tendance de la pression atmosphérique, indication graphique et histoire des dernières 24 heures, température de Windchill et points de rosée, fonction max.-min. avec date et heure, alarme programmable comme alarme de température, de tempête, horloge radio-pilotée avec alarme et date, fuseau horaire ±12 heures, éclairage de fond

Wind + Wetter messen / Measuring wind + weather / Mesurer le vent + la météo



31.4005.02
WeatherHub
Wetterstation-Set
Seite | page 65 !



35.8001.01
VIEW BREEZE
WLAN Funk-Wetterstation
Seite | page 5 !



Funk-Thermo-Hygrometer

Wireless thermo-hygrometers | Thermo-hygromètres radio-pilotés



30.3049

TWIN PLUS Funk-Thermo-Hygrometer

kabellose Übertragung der Außentemperatur und -luftfeuchtigkeit über Sender (max. 30 m), Anzeige der Innentemperatur und -luftfeuchtigkeit, permanente Anzeige der Höchst- und Tiefstwerte mit automatischer Rückstellung nach 24 Stunden, Temperatur- und Luftfeuchtigkeitsalarm, Komfort-Icon, Frostsymbolsymbol, Aluminiumoptik

T in: -10...+50°C (+14...+122°F), T out: -20...+50°C (-4...+122°F), H in: 20...95%, H out: 20...99%

📶 T/H 30.3195, 🔋 2x 1,5 V AAA

📏 137 x 17 (38) x 83 mm, 105 g, 🔋 2x 1,5 V AAA, EK-EL

TWIN PLUS wireless thermo-hygrometer

wireless transmission of outdoor temperature and humidity via transmitter (max. 30 m), indication of indoor temperature and humidity, permanent indication of highest and lowest values with auto reset after 24 hours, temperature and humidity alarm, comfort icon, frost symbol, aluminium look

TWIN PLUS thermo-hygromètre radio-piloté

transmission de la température et humidité extérieure sans câble avec émetteur (max. 30 m), indication de la température et humidité intérieure, indication permanente des valeurs maximales et minimales avec réactualisation automatique (24 heures), alarme de température et d'humidité, icône de confort, symbole de gel, style aluminium



**TFA
DESIGN
PATENT**

30.3058.01

TRINITY Funk-Thermo-Hygrometer

kabellose Übertragung der Außentemperatur und Luftfeuchtigkeit über bis zu 3 Sender (max. 80 m), Anzeige der Innentemperatur und Luftfeuchtigkeit, Tendenzpfeile, Max.-Min.-Funktion, große Funkuhr mit Datumsanzeige und ausgeschriebenem Wochentag (6 Sprachen)

T in: 0...+50°C (+32...+122°F), T out: -40...+60°C (-40...+140°F), H in/out: 1...99%,

📶 T/H 30.3221.02, 🔋 2x 1,5 V AA

📏 157 x 43 x 117 mm, 214 g, 🔋 2x 1,5 V AA, EK-EL

TRINITY wireless thermo-hygrometer

wireless transmission of outdoor temperature and humidity via up to 3 transmitters (max. 80 m), indication of indoor temperature and humidity, tendency indicators, max.-min.-function, large radio-controlled clock with date and weekday written in full letters (6 languages)

TRINITY thermo-hygromètre radio-piloté

transmission de la température et humidité extérieure sans câble avec jusqu'à 3 émetteurs (max. 80 m), indication de la température et humidité intérieure, flèches de tendance, fonction max.-min., grande horloge radio-pilotée avec date et jour de la semaine affichés en toutes lettres (en 6 langues)



30.3045.IT

BEL-AIR Funk-Thermo-Hygrometer

gleichzeitige Überprüfung von Raumklima und Außenklima, Lüftungsempfehlung, wenn Öffnen oder Schließen der Fenster das Raumklima verbessert, kabellose Übertragung der Außentemperatur und Luftfeuchtigkeit über Sender (max.100 m), Innentemperatur und Luftfeuchtigkeit mit farbigen Komfortzonen für ein gesundes Raumklima, Max.-Min.-Funktion

T in: -10...+60°C, (+14...+140°F), T out -40...+60°C (-40...+140°F), H in: 20...95%, H out: 1...99%

📶 T/H 30.3187.IT, 🔋 2x 1,5 V AAA

📏 95 x 20 (65) x 158 mm, 120 g, 🔋 2x 1,5 V AAA, EK-EL

BEL-AIR wireless thermo-hygrometer

checking room ambient conditions and outdoor conditions at the same time, ventilation tip, if opening or closing the windows will improve the indoor climate, wireless transmission of outdoor temperature and humidity via transmitter (max.100 m), indoor temperature and humidity with coloured comfort zones for a healthy room climate, max.-min. function

BEL-AIR thermo-hygromètre radio-piloté

contrôle simultané du climat intérieur et extérieur, conseils d'aération lorsqu'une ouverture ou une fermeture des fenêtres peut améliorer l'atmosphère ambiante, transmission de la température et de l'humidité extérieure sans câble avec émetteur (max. 100 m), température et l'humidité intérieure avec zones de confort en couleur pour un climat ambiant sain, fonction max.-min.

Lüftungsempfehlung
Ventilation tip
Conseils d'aération



IT+
100 m
868MHz

SWISS
PRECISION
SENSOR

TFA
DESIGN
PATENT

98.1114.02

Schutzhülle für Außensender

für Thermo- oder Thermo-/Hygrosender, schützt vor Niederschlag und direkter Sonneneinstrahlung, mit Öffnung für Fühlerkabel, leicht zu montieren, mit Montagematerial, Innenmaße: Ø 60 x 160 mm

📏 95 x 102 (108) x 175 mm, 161 g, EK

Protecting cap for outdoor transmitter

for temperature or temperature/humidity transmitter, protects against precipitation and direct sunlight, with hole for sensor cable, easy to assemble, with mounting material, inside dimensions: Ø 60 x 160 mm

Gaine de protection pour émetteur extérieur

pour émetteur de température ou température/humidité, protection contre les intempéries et le rayonnement direct du soleil, avec ouverture pour un câble de sonde, facile à monter, avec matériel d'assemblage, dimensions intérieures: Ø 60 x 160 mm



ohne Sender
without transmitter
sans émetteur

TFA
DESIGN
PATENT



Funk-Thermo-Hygrometer

Wireless thermo-hygrometers | Thermo-hygromètres radio-pilotés



30.3060.01.IT

KLIMA@HOME Funk-Thermo-Hygrometer

zur Kontrolle von Raum- und Außenklima, mit Innensensor und drei kabellosen Funksendern (max. 100 m) zur Überwachung von Temperatur und Luftfeuchtigkeit in bis zu vier Räumen, Max.-Min.-Funktion, Komfortzone, Funkuhr mit Datum, individuelle Beschriftung der Senderstandorte, Verbindung mit WeatherHub-Gateway möglich

T in: -10...+60°C, (+14...+140°F),

T out: -40...+60°C (-40...+140°F),

H in/out: 1...99%

3x T/H 30.3180.IT, je 2x 1,5 V AA

128 x 32 (58) x 128 mm, 217 g,

3x 1,5 V AA, EK-EL

KLIMA@HOME wireless thermo-hygrometer

for the control of indoor and outdoor climate, with internal sensor and 3 wireless transmitters (max. 100 m) for monitoring temperature and humidity in up to 4 rooms, max.-min.-function, comfort zone, radio-controlled clock with date, individual labeling of the transmitter sites, connection with WeatherHub gateway possible

KLIMA@HOME thermo-hygromètre radio-piloté

pour le contrôle du climat intérieur et extérieur, avec capteur interne et 3 émetteurs sans fil (max. 100 m) pour surveiller la température et l'humidité dans jusqu'à 4 chambres, fonction max.-min., zone de confort, horloge radio-pilotée avec date, étiquetage individuel des sites des émetteurs, raccordement possible à la passerelle WeatherHub



WeatherHub®
SmartHome System
siehe Seite | page 65 !

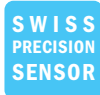

30.3054.10

KLIMA-MONITOR Funk-Thermo-Hygrometer

zur Kontrolle von Raum- und Außenklima, mit Innensensor und 3 kabellosen Funksendern (max. 100 m) zur Überwachung von Temperatur und Luftfeuchtigkeit in bis zu 4 Räumen, erweiterbar auf insgesamt 8 Sender, Max.-Min.-Funktion, Komfortzonen, Temperaturtendenz, Alarminstellungen

T in: 0...+60°C, (+32...+140°F),

T out: -40...+60°C (-40...+140°F),

H in: 20...99%, **H out:** 10...99%

3x T/H 30.3208.02 (max.8), je 2x 1,5 V AAA

116 x 24 (64) x 126 mm, 143 g, 4x 1,5 V AAA, EK-EL

KLIMA-MONITOR wireless thermo-hygrometer

for the control of indoor and outdoor climate, with internal sensor and 3 wireless radio-controlled transmitters (max. 100 m) for monitoring temperature and humidity in up to 4 rooms, expandable to 8 transmitters, max.-min.-function, comfort zones, temperature tendency, alarm functions

KLIMA-MONITOR thermo-hygromètre radio-piloté

pour le contrôle du climat intérieur et extérieur, avec capteur interne et 3 émetteurs sans fil (max. 100 m) pour surveiller la température et l'humidité dans jusqu'à 4 chambres, extensible à 8 émetteurs, fonction max.-min., zones de confort, tendance de la température, fonctions d'alarme



30.5045.54

Digitales Thermo-/Hygrometer

mit farbigen Komfortzonen für ein gesundes Raumklima, als Thermo-Hygro-Sender für Kat.-Nr. 30.3054.10, 30.3056.10 und 30.3062.10 (nur Temperatur) verwendbar, ausführliche Beschreibung siehe Seite 52

64 x 18 (40) x 109 mm, 65 g, 2 x 1,5 V AAA, EK-EL

Digital thermo-hygrometer

with coloured comfort zones for a healthy room climate, can be used as an additional thermo-hygro-transmitter for cat.-no. 30.3054.10, 30.3056.10 and 30.3062.10 (temperature only), detailed description see page 52

Thermo-hygromètre digital

avec zones de confort en couleur pour un climat ambiant sain, utilisable comme un émetteur thermo-hygro pour réf. 30.3054.10, 30.3056.10, 30.3062.10 (seulement la température), description détaillée voir page 52



30.3057.01
MULTI-SENS

Funk-Thermo-Hygrometer

zur Kontrolle von Raum- und Außenklima, mit Innensensor und 3 kabellosen Funksendern (max. 80 m) zur Überwachung von Temperatur und Luftfeuchtigkeit in bis zu 4 Räumen, Höchst- und Tiefstwerte, Tendenzanzeige, Komfortzone, Funkuhr mit Datum, individuelle Beschriftung der Senderstandorte

T in: 0...+50°C, (+32...+122°F),
T out -40...+60°C (-40...+140°F),
H in/out: 1...99%
3x T/H 30.3221.02,
je 2x 1,5 V AA
157 x 42 x 120 mm, 216 g,
2x 1,5 V AA, EK-EL

MULTI-SENS
wireless thermo-hygrometer

for the control of indoor and outdoor climate, with internal sensor and 3 wireless radio-controlled transmitters (max. 80 m) for monitoring temperature and humidity in up to 4 rooms, maximum and minimum values, trend indicator, comfort level, radio-controlled clock with date, individual labeling of the transmitter sites

MULTI-SENS
thermo-hygromètre radio-piloté

pour le contrôle du climat ambiant et extérieur, avec capteur interne et 3 émetteurs sans fil (max. 80 m) pour surveiller la température et humidité dans jusqu'à 4 chambres, valeurs maximales et minimales, indication de la tendance, niveau de confort du climat, horloge radio-pilotée avec date, étiquetage individuel des sites des émetteur



TFA
DESIGN
PATENT

INKL.
3x
SENDER



Individuelle Beschriftung der Senderstandorte
Individual labeling of the transmitter sites
Étiquetage individuel des sites des émetteurs

Funk-Thermometer

Wireless thermometers | Thermomètres radio-pilotés

30.3062.10

TRIO Funk-Thermometer

zur 3-fachen Temperaturkontrolle: mit Innensensor zur Überwachung der Raumtemperatur am Aufstellort, Funksender zur Überwachung der Außen- oder Raumtemperatur und Funksender mit wasserdichtem Kabelfühler, ideal für Kühlschrank, Gefriertruhe, Aquarium, Pool und Teich, erweiterbar auf insgesamt 8 Sender, Höchst- und Tiefstwerte, Temperaturalarm

T in: 0...+60°C (+32...+140°F),
T out: -40...+60°C (-40...+140°F),
1x T 30.3228.02,
1x T Kabel 30.3229.02,
je 2x 1,5 V AAA
116 x 24 (64) x 126 mm, 144 g
4x 1,5 V AAA, EK-EL

TRIO wireless thermometer

for triple temperature control: internal sensor for monitoring the room temperature at the location, temperature transmitter for monitoring the outdoor or indoor temperature, transmitter with waterproof sensor cable, ideal for refrigerator, freezer, aquarium, pool and pond, expandable up to 8 transmitters, maximum and minimum values, temperature alarm

TRIO thermomètre radio-piloté

contrôle triple de la température : capteur interne pour mesurer la température intérieure à l'emplacement, émetteur de température pour contrôler la température extérieure ou intérieure, émetteur avec sonde câblée étanche, idéal pour réfrigérateurs, congélateurs, aquariums, piscines et étangs, peut être complété de jusqu'à 8 émetteurs, valeurs maximales et minimales, alarme de température



INKL.
2x
SENDER



IT+
100 m
868MHz

30.3040.IT

ZOOM Funk-Thermometer

kabellose Übertragung der Außentemperatur über Sender (max. 80 m), wahlweise Außen- oder Innentemperaturanzeige im Großformat, Max.-Min.-Funktion

T in: -10...+60 °C, T out: -20...+60 °C

📶 T 30.3164.IT, 🔋 2x 1,5 V AAA

📏 84 x 30 (58) x 107 (115) mm, 85 g,

🔋 2x 1,5 V AA, EK-EL

ZOOM wireless thermometer

wireless transmission of outdoor temperature via transmitter (max. 80 m), large-scale display of either indoor or outdoor temperature, max.-min.-function

ZOOM thermomètre radio-piloté

transmission de la température extérieure sans câble avec émetteur (max. 80 m), affichage de la température intérieure ou extérieure en grand format, fonction max.-min.



30.3034.10

RATIO Funk-Thermometer

kabellose Übertragung der Außentemperatur über bis zu 3 Sender (max. 100 m), Anzeige der Innentemperatur, Max.-Min.- Funktion, Uhr mit Alarm, grau-metalllic,

T in: 0...+60 °C (+32...+140 °F), T out: -40...+65 °C (-40...+149 °F)

📶 T 30.3163, 🔋 2x 1,5 V AAA

📏 68 x 29 (78) x 113 mm, 84 g, 🔋 2x 1,5 V AA, EK-EL

RATIO wireless thermometer

wireless transmission of outdoor temperature via up to 3 transmitters (max. 100 m), indication of indoor temperature, max.-min.-function, clock with alarm, grey-metallic

RATIO thermomètre radio-piloté

transmission de la température extérieure sans câble avec jusqu'à 3 émetteurs (max. 100 m), indication de la température intérieure, fonction max.-min., horloge avec alarme, gris-métallique



30.3034.01

RATIO Funk-Thermometer

wie 30.3034.10, mit Funkuhr, schwarz

📶 T 30.3163, 🔋 2x 1,5 V AAA

📏 68 x 29 (78) x 113 mm, 91 g,

🔋 2x 1,5 V AA, EK-EL

RATIO wireless thermometer

as 30.3034.10, with radio-controlled clock, black

RATIO thermomètre radio-piloté

comme 30.3034.10, avec horloge radio-pilotée, noir



TFA
DESIGN
PATENT

30.3061.02

BASE Funk-Thermometer

kabellose Übertragung der Außentemperatur über Sender (max. 30 m), Anzeige der Innentemperatur, Max.-Min.-Funktion, Uhrzeit

T in: 0...+50°C (+32...+122°F), T out: -20...+60°C (-4...+140°F)

📶 T 30.3220.02, 🔋 2x 1,5 V AAA

📏 77 x 24 (54) x 115 mm, 78 g, 🔋 2x 1,5 V AAA, EK-EL

BASE wireless thermometer

wireless transmission of outdoor temperature via transmitter (max. 30 m), indication of indoor temperature, max.-min. function, time

BASE thermomètre radio-piloté

transmission de la température extérieure sans câble avec émetteur (max. 30 m), indication de la température intérieure, fonction max.-min., horloge

IT+
100 m
868MHz

TFA
DESIGN
PATENT

30.3030.IT

SPOT Funk-Thermometer

kabellose Übertragung der Außentemperatur über Sender (max. 100 m), Anzeige der Innentemperatur, Max.-Min.-Funktion, Funkuhr mit Datum und Wochentag, Zeitzone ±12 Std.

T in: -10...+60°C (+14...+140°F), T out: -40...+60°C (-40...+140°F)

📶 T 30.3159.IT, 🔋 2x 1,5 V AA

📏 109 x 20 (39) x 104 mm, 111 g, 🔋 2x 1,5 V AAA, EK-EL

SPOT wireless thermometer

wireless transmission of outdoor temperature via transmitter (max. 100 m), indication of indoor temperature, max.-min.-function, radio-controlled clock with date and weekday, time zone ±12 hrs

SPOT thermomètre radio-piloté

transmission de la température extérieure sans câble avec émetteur (max. 100 m), indication de la température intérieure, fonction max.-min., horloge radio-pilotée avec date et jour de la semaine, fuseau horaire ±12 hrs



TFA
DESIGN
PATENT

30.3063.01

PRISMA Funk-Thermometer

kabellose Übertragung der Außentemperatur über Sender (max. 100 m), Anzeige der Innentemperatur, Tendenzpfeile, Max.-Min.- Funktion, Uhrzeit

T in: 0...+50°C, T out: -40...+60°C

📶 T 30.3232.02, 🔋 2x 1,5 V AA

📏 67 x 35 x 93 mm, 65 g, 🔋 2x 1,5 V AAA, EK-EL

PRISMA wireless thermometer

wireless transmission of outdoor temperature via transmitter (max. 100 m), indication of indoor temperature, trend arrows, max.-min.-function, time

PRISMA thermomètre radio-piloté

transmission de la température extérieure sans câble avec émetteur (max. 100 m), indication de la température intérieure, flèches de tendance, fonction max.-min., horloge





Funk-Thermometer

Wireless thermometers | Thermomètres radio-pilotés



**TFA
DESIGN
PATENT**

30.3068.01

FUN Funk-Thermometer

kabellose Übertragung der Außentemperatur über bis zu 3 Sender (max. 100 m), Tendenzpfeil, Anzeige der Innentemperatur, Max.-Min.-Funktion, farbiges Display, schwarz

T in: 0...+50°C (+32...+122°F), T out: -40...+60°C (-40...+140°F)

📶 T 30.3243.02, 🔋 2x 1,5 V AA

📏 88 x 19 (44) x 88 mm, 65 g, 🔋 2x 1,5 V AAA, EK-EL

FUN wireless thermometer

wireless transmission of outdoor temperature via up to 3 transmitters (max. 100 m), trend arrow, indication of indoor temperature, max.-min.-function, coloured display, black

FUN thermomètre radio-piloté

transmission de la température extérieure sans câble avec jusqu'à 3 émetteurs (max. 100 m), flèche de tendance, indication de la température intérieure, fonction max.-min., écran couleur, noir

30.3051.01

POP Funk-Thermometer

kabellose Übertragung der Außentemperatur über Sender (max. 50 m), wahlweise Außen- oder Innentemperaturanzeige im Großformat, Max.-Min.-Funktion, Uhr, schwarz

T in: 0...+50°C (+32...+122°F), T out: -20...+60°C (-4...+140°F)

📶 T 30.3197, 🔋 2x 1,5 V AAA

📏 60 x 23 (50) x 90 mm, 57 g, 🔋 2x 1,5 V AAA, EK-EL

POP wireless thermometer

wireless transmission of outdoor temperature via transmitter (max. 50 m), large-scale display of either indoor or outdoor temperature, max.-min.-function, clock, black

POP thermomètre radio-piloté

transmission de la température extérieure sans câble (max. 50 m), affichage de la température intérieure ou extérieure en grand format, fonction max.-min., horloge, noir



30.3051.02

POP Funk-Thermometer

wie 30.3051.01, weiß

📶 T 30.3197, 🔋 2x 1,5 V AAA

📏 60 x 23 (50) x 90 mm, 57 g,

🔋 2x 1,5 V AAA, EK-EL

POP wireless thermometer

as 30.3051.01, white

POP thermomètre radio-piloté

comme 30.3051.01, blanc



NEU
NEW
TFA
DESIGN
PATENT



30.3069.01

PRIO Funk-Thermometer

kabellose Übertragung der Außentemperatur über Sender (max. 100 m), Anzeige der Innentemperatur und Luftfeuchtigkeit, Max.-Min.-Funktion, Tendenzpfeile, Außentemperatur-Alarm, Funkuhr mit Datum, Wochentag, Weckalarm und Snooze-Funktion

T in: -0...+50°C (+32...+122°F),

T out: -40...+60°C (-40...+140°F), H in: 10...99%

📶 T 30.3232.02, 🔋 2x 1,5 V AA

📏 109 x 38 x 99 mm, 116 g, 🔋 2x 1,5 V AA, EK-EL

PRIO wireless thermometer

wireless transmission of outdoor temperature (max. 100 m), indication of indoor temperature and humidity, max.-min.-function, trend arrows, outdoor temperature alarm, radio-controlled clock with date, weekday, alarm and snooze function

PRIO thermomètre radio-piloté

transmission de la température extérieure sans câble avec émetteur (max. 100 m), indication de la température et humidité intérieures, fonction max./min., flèches de tendance, alarme de température extérieure, horloge radio-pilotée avec jour de la semaine et date, alarme et fonction snooze

TFA
DESIGN
PATENT

30.3055.01

JOKER Funk-Thermometer

kabellose Übertragung der Außentemperatur über Sender (max. 100 m), Anzeige der Innentemperatur, permanente Anzeige der Höchst- und Tiefstwerte mit manueller Rückstellung, Hintergrundbeleuchtung

T in: 0...+50°C, T out: -50...+70°C

📶 T 30.3212.02, 🔋 2x 1,5 V AAA

📏 82 x 25 (72) x 152 mm, 125 g,

🔋 2x 1,5 V AAA, EK-EL

JOKER wireless thermometer

wireless transmission of outdoor temperature via transmitter (max. 100 m), indication of indoor temperature, permanent indication of highest and lowest values with manual reset, backlight

JOKER thermomètre radio-piloté

transmission de la température extérieure sans câble avec émetteur (max. 100 m), indication de la température intérieure, indication permanente des valeurs maximales et minimales avec réactualisation manuelle, éclairage de fond



mit Hintergrundbeleuchtung
with backlight
avec éclairage de fond





Funk-Thermometer

Wireless thermometers | Thermomètres radio-pilotés



30.3048

TWIN Funk-Thermometer

kabellose Übertragung der Außentemperatur über Sender (max. 30 m), Anzeige der Innentemperatur, permanente Anzeige der Höchst- und Tiefstwerte mit automatischer Rückstellung nach 24 Stunden, Temperaturalarm, Frostsymbol, schwarz

**T in: -10...+50°C (+14...+122°F),
T out: -20...+50°C (-4...+122°F)**

📶 T 30.3193, 🔋 2x 1,5 V AAA

📏 137 x 17 (38) x 83 mm, 105 g,

🔌 2x 1,5 V AAA, EK-EL

TWIN wireless thermometer

wireless transmission of outdoor temperature via transmitter (max. 30 m), indication of indoor temperature, permanent indication of highest and lowest values with auto reset after 24 hours, temperature alarm, frost symbol, black

TWIN thermomètre radio-piloté

transmission de la température extérieure sans câble avec émetteur (max. 30 m), indication de la température intérieure, indication permanente des valeurs maximales et minimales avec réactualisation automatique (24 heures), symbole de gel, alarme de température, noir

30.3016.54.IT

WAVE Funk-Thermometer

kabellose Übertragung der Außentemperatur über Sender (max. 100 m), Anzeige der Innentemperatur, Max.-Min.-Funktion, Funkuhr, Datum und Wochentag, Zeitzone ±12 Std., silbermetallisch/grau

T in: -10...+60°C (+14...+140°F), T out: -40...+60°C (-40...+140°F)

📶 T 30.3159.IT, 🔋 2x 1,5 V AA

📏 70 x 30 (66) x 115 mm, 101 g, 🔌 2x 1,5 V AA, EK-EL

WAVE wireless thermometer

wireless transmission of outdoor temperature via transmitter (max. 100 m), indication of indoor temperature, max.-min.-function, radio-controlled clock, date and weekday, time zone ±12 hrs, silver metallic/grey

WAVE thermomètre radio-piloté

transmission de la température extérieure sans câble avec émetteur (max. 100 m), indication de la température intérieure, fonction max.-min., horloge radio-pilotée, date et jour de la semaine, fuseau horaire ±12 hrs, métallique argenté/gris



IT+
100 m
868MHz

TFA
DESIGN
PATENT

30.3016.01.IT

WAVE Funk-Thermometer

wie 30.3016.54.IT, Quarzuhr, schwarz/silbermetallisch

📶 T 30.3159.IT, 🔋 2x 1,5 V AA

📏 70 x 30 (66) x 115 mm, 101 g,

🔌 2x 1,5 V AA, EK-EL

WAVE wireless thermometer

as 30.3016.54.IT, quartz clock, black/silver metallic

WAVE thermomètre radio-piloté

comme 30.3016.54.IT, horloge à quartz, noir/métallique argenté





30.3065.02

INFO Funk-Thermometer

kabellose Übertragung der Außentemperatur über Sender (max. 80 m), Anzeige der Innentemperatur und Luftfeuchtigkeit, permanente Anzeige der Höchst- und Tiefstwerte mit manueller Rückstellung, zusätzlicher Max.-Min.-Speicher mit automatischer Rückstellung nach 24 Stunden

**T in: -10...+60°C (+14...+140°F),
T out: -40...+60°C (-40...+140°F), H in: 10...99%**

■ T 30.3234.02, ☎ 1x 1,5 V AA

📏 77 x 22 x 86 mm, 71 g, ☎ 1x 1,5 V AA, EK-EL

INFO wireless thermometer

wireless transmission of outdoor temperature via transmitter (max. 80 m), indication of indoor temperature and humidity, permanent indication of highest and lowest values with manual reset, additional max.-min. memory with auto reset after 24 hours

INFO thermomètre radio-piloté

transmission de la température extérieure sans câble avec émetteur (max. 80 m), indication de la température et de l'humidité intérieure, indication permanente des valeurs maximales et minimales avec réactualisation manuelle, mémorisation additionnelle des valeurs max.-min. journalières avec réactualisation automatique (24 heures)



**SWISS
PRECISION
SENSOR**



**IT+
100 m
868MHz**

30.3009.54.IT

LOGO Funk-Thermometer

kabellose Übertragung der Außentemperatur über bis zu 3 Sender (max. 100 m), Anzeige der Innentemperatur, Max.-Min.-Funktion, Uhrzeit, silber-metallisch/grau

T in: -10...+60°C (+14...+140°F), T out: -40...+60°C (-40...+140°F)

■ T 30.3147.IT, ☎ 2x 1,5 V AA

📏 61 (66) x 31 (49) x 157 (168) mm, 98 g, ☎ 2x 1,5 V AA, EK-EL

LOGO wireless thermometer

wireless transmission of outdoor temperature via up to 3 transmitters (max. 100 m), indication of indoor temperature, max.-min.-function, clock, silver metallic/grey

LOGO thermomètre radio-piloté

transmission de la température extérieure sans câble avec jusqu'à 3 émetteurs (max. 100 m), indication de la température intérieure, fonction max.-min., horloge, métallique argenté/gris



**IT+
100 m
868MHz**

**TFA
DESIGN
PATENT**

30.3037.01.IT

BASIC Funk-Thermometer

kabellose Übertragung der Außentemperatur über Sender (max. 100 m), Anzeige der Innentemperatur, Max.-Min.-Funktion, Funkuhr mit Alarm und Snooze-Funktion

T in: -10...+38°C, T out: -40...+60°C

■ T 30.3159.IT, ☎ 2x 1,5 V AA

📏 73 x 26 (71) x 157 (173) mm, 125 g, ☎ 2x 1,5 V AA, EK-EL

BASIC wireless thermometer

wireless transmission of outdoor temperature via transmitter (max. 100 m), indication of indoor temperature, max.-min.-function, radio-controlled clock with alarm and snooze function

BASIC thermomètre radio-piloté

transmission de la température extérieure sans câble avec émetteur (max. 100 m), indication de la température intérieure, fonction max.-min., horloge radio-pilotée avec alarme et fonction snooze





**TFA
DESIGN
PATENT**

30.3064.01

SPIRA Funk-Thermometer

kabellose Übertragung der Außentemperatur über Sender (max. 100 m) mit Tendenzpfeil, Anzeige der Innentemperatur, Max.-Min.-Funktion, Funkuhr, Datum oder ausgeschriebener Wochentag (Deutsch/Englisch), Farbdisplay mit zwei Helligkeitsstufen

T in: 0...+50°C (+32...+122°F), T out: -40...+60°C (-40...+140°F)

T 30.3232.02, 2x 1,5 V AA

83 x 55 x 152 mm, 166 g, Back-up 2x 1,5 V AA, EK-EL

SPIRA wireless thermometer

wireless transmission of outdoor temperature via transmitter (max. 100 m) with trend arrow, indication of indoor temperature, max.-min.-function, radio-controlled clock, date or weekday written in full letters (German/English), colour display with two brightness levels

SPIRA thermomètre radio-piloté

transmission de la température extérieure sans câble (max. 100 m) avec flèche de tendance, indication de la température intérieure, fonction max.-min., horloge radio-pilotée, date ou jours de la semaine affichés en toutes lettres (allemand/anglais), écran couleur avec deux niveaux de luminosité



30.3018.10.IT

DIVA GO Funk-Thermometer

mit 2-Kanal-Sender für kabellose Übertragung der Außen-temperatur (max. 100 m) und optionalem Sensorkabel, ein weiterer Kanal verfügbar, Anzeige der Innentemperatur und Innenluftfeuchtigkeit, Komfortzone, Max.-Min.-Funktion, Funkuhr, Datum, Zeitzone ±12 Std.

T in: -10...+60°C (+14...+140°F),

T out: -40...+60°C (-40...+140°F), H in: 1...99%

T 30.3143.IT, 2x 1,5 V AAA

81 x 33 (66) x 144 mm, 165 g, 2x 1,5 V AA, EK-EL

DIVA GO wireless thermometer

with dual channel transmitter for wireless transmission (max. 100 m) of outdoor temperature and optional sensor cable, one additional channel available, indication of indoor temperature and indoor humidity, comfort level, max.-min.-function, radio-controlled clock, date, time zone ±12 hrs

DIVA GO thermomètre radio-piloté

avec émetteur à deux canaux pour la transmission (max. 100 m) de la température extérieure et câble du capteur optionnel, un canal additionnel disponible, indication de la température et de l'humidité intérieure, niveau de confort, fonction max.-min., horloge radio-pilotée, date, fuseau horaire ±12 hrs

IT+
100 m
868MHz

**SWISS
PRECISION
SENSOR**

**TFA
DESIGN
PATENT**



35.1087

Digitale Wetterstation

Anzeige der Innentemperatur und Luftfeuchtigkeit, Komfortstufe des Raumklimas, Max.-Min.-Funktion, grafische Darstellung des Temperaturverlaufs der letzten 12 Std., Wettersymbol (basiert auf der Veränderung der Luftfeuchtigkeitswerte), Uhr mit Kalender, Alarm und Snooze-Funktion, Hintergrundbeleuchtung

T in: 0...+50°C (+32...+122°F), H in: 20...99%

☐ 80 x 20 (39) x 135 (141) mm, 104 g, ⚡ 2x 1,5V AAA, EK-EL

Digital weather station

indication of indoor temperature and humidity, comfort level indicator of indoor climate, max.-min.-function, bar graph indication of temperature for the last 12 hours, weather symbol (based on the changes of humidity values), clock with calendar, alarm and snooze function, backlight

Station météo digitale

indication de la température et humidité intérieure, indicateur de niveau de confort du climat intérieur, fonction max.-min., indication graphique de la température des dernières 12 heures, symbole météo (s'effectue selon les variations de l'humidité), horloge avec calendrier, alarme et fonction snooze, éclairage de fond



35.1102.02

Digitale Wetterstation

wie 35.1102.01, weiß

☐ 75 x 20 (40) x 140 (144) mm, 112 g,

⚡ 2x 1,5V AAA, EK-EL

Digital weather station

as 35.1102.01, white

Station météo digitale

comme 35.1102.01, blanc



35.1102.01

Digitale Wetterstation

Funktionen wie 35.1087, schwarz

T in: 0...+50°C (+32...+122°F), H in: 20...99%

☐ 75 x 20 (40) x 140 (144) mm, 112 g,

⚡ 2x 1,5V AAA, EK-EL

Digital weather station

functions as 35.1087, black

Station météo digitale

fonctions comme 35.1087, noir

35.1065

Digitale Wetterstation

Anzeige der Innentemperatur und Luftfeuchtigkeit, Max.-Min.-Funktion, Wettersymbol (basiert auf der Veränderung der Luftfeuchtigkeitswerte), Uhrzeit mit Datumsanzeige, Alarm und Snooze-Funktion

T in: 0...+50°C (+32...+122°F), H in: 20...99%

☐ 180 x 38 x 90 mm, 164 g, ⚡ 1x 1,5V AAA, EK-EL

Digital weather station

indication of indoor temperature and humidity, max.-min.-function, weather symbol (based on the changes of humidity values), clock with date, alarm and snooze function

Station météo digitale

indication de la température et humidité intérieure, fonction max.-min., symbole météo (s'effectue selon les variations de l'humidité), horloge avec date, alarme et fonction snooze





35.1154.01

COSY BARO Digitales Barometer-Thermometer-Hygrometer

Anzeige von Luftdruck, Innentemperatur und Luftfeuchtigkeit, grafische Darstellung des Luftdruckverlauf der letzten 24 Stunden, Verbindung mit WeatherHub-Gateway möglich, PRO-Funktionen (Grafiken, Max.-Min.-Funktion, Daten-Export)

T in: -10...+60°C (+14...+140°F), H in: 1...99%

☐ 104 x 20 (77) x 104 (111) mm, 86 g, 🔌 2x 1,5V AAA, EK-EL

COSY BARO digital barometer-thermometer-hygrometer

indication of atmospheric pressure, indoor temperature and humidity, bar graph indication of atmospheric pressure for the last 24 hours, connection with WeatherHub gateway possible, PRO functions (graphics, max.-min.-function, data export)

COSY BARO baromètre-thermomètre-hygromètre digital

affichage de la pression atmosphérique, de la température et de l'humidité intérieure, indication graphique de la pression atmosphérique des dernières 24 heures, raccordement possible à la passerelle WeatherHub, fonctions PRO (graphiques, fonction max.-min., exportation de données)



WeatherHub
SmartHome System

siehe Seite | page 60 !

**TFA
DESIGN
PATENT**

Digitale Thermo-Hygrometer

Digital thermo-hygrometers | Thermo-hygromètres digitaux

30.5026.02

MOXX Digitales Thermo-Hygrometer

Komfortzone, Max.-Min.-Funktion, weiß/silber

T in: 0...+50°C (+32...+122°F), H in: 20...99%

☐ 57 x 13 (33) x 69 mm, 25 g, 🔌 1x CR2032, EK-EL

MOXX digital thermo-hygrometer

comfort level, max.-min.-function, white/silver

MOXX thermo-hygromètre digital

niveau de confort, fonction max.-min., blanc/argenté

**TFA
DESIGN
PATENT**



TESTSIEGER

**TFA Dostmann
Moxx Thermo-Hygrometer**
Art.: 30.5026

Testieger bei den digitalen Geräten im
einjährigen Raumklimamessgeräte-
Langzeittest 2015/2016 des Bundes-
verbandes Schimmelprävention (BSS e.V.)



30.5026.01

MOXX Digitales Thermo-Hygrometer

wie 30.5026.02, schwarz/silber

☐ 57 x 13 (33) x 69 mm, 25 g,

🔌 1x CR2032, EK-EL

MOXX digital thermo-hygrometer

as 30.5026.02, black/silver

MOXX thermo-hygromètre digital

comme 30.5026.02, noir/argenté

30.5029

METAL MOXX

Digitales Thermo-Hygrometer

Komfortzone, Max.-Min.-Funktion, Metallgehäuse, mit hochglänzender Oberfläche

T in: 0...+50°C (+32...+122°F), H in: 20...99%

☐ 53 x 31 x 60 mm, 72 g, 🔌 1x CR2032, KB

METAL MOXX digital thermo-hygrometer

comfort level, max.-min.-function, metal case, with high-gloss surface

METAL MOXX thermo-hygromètre digital

niveau de confort, fonction max.-min., boîtier en métal, avec surface de haute brillance

**TFA
DESIGN
PATENT**





30.5051.01

Digitales Thermo-Hygrometer

mit flexiblem magnetischem Halter zum Hängen oder Stellen,
mit Selbstklebefolie, schwarz

T in: -10...+50°C, H in: 10...99%

☐ 61 x 24 (31) x 61 (65) mm, 44 g, 🔋 1x 1,5 V AAA, EK-EL

Digital thermo-hygrometer

with flexible magnetic holder for hanging or standing, with adhesive foil, black

Thermo-hygromètre digital

avec support magnétique flexible, peut être accroché ou posé, avec adhésif, noir

**TFA
DESIGN
PATENT**

NEU
NEW

3x



30.5051.02

Digitales Thermo-Hygrometer

wie 30.5051.01, weiß

☐ 61 x 24 (31) x 61 (65) mm, 44 g,

🔋 1x 1,5 V AAA, EK-EL

Digital thermo-hygrometer

as 30.5051.01, white

Thermo-hygromètre digital

comme 30.5051.01, blanc



95.2019.54

Set Digitale Thermo-Hygrometer, 3 x 30.5051.54

mit flexiblem magnetischem Halter zum Hängen oder Stellen, mit Selbstklebefolie, silber

T in: -10...+50°C, H in: 10...99%

☐ 61 x 24 (31) x 61 (65) mm, 44 g, 🔋 3x 1,5 V AAA, EK-EL

Digital thermo-hygrometers set, 3 x 30.5051.54

with flexible magnetic holder for hanging or standing, with adhesive foil, silver

Kit de thermo-hygromètres digitaux, 3 x 30.5051.54

avec support magnétique flexible, peut être accroché ou posé, avec adhésif, argent

30.5041.02

Digitales Thermo-Hygrometer

Komfortzone, mit Befestigungsmagnet, weiß

T in: -50...+70°C (-58...+158°F), H in: 10...99%

☐ 46 x 18 (34) x 59 mm, 34 g, 🔋 1x 3 V CR2032, EK-EL

Digital thermo-hygrometer

comfort level, with magnet for fixing, white

Thermo-hygromètre digital

niveau de confort, avec aimant de fixation, blanc

**TFA
DESIGN
PATENT**



30.5041.01

Digitales Thermo-Hygrometer

wie 30.5041.01, schwarz

☐ 46 x 18 (34) x 59 mm, 34 g, 🔋 1x 3 V CR2032, EK-EL

Digital thermo-hygrometer

as 30.5041.01, black

Thermo-hygromètre digital

comme 30.5041.01, noir





30.5038.01

Digitales Thermo-Hygrometer

Komfortzone, Max.-Min.-Funktion, Uhrzeit, Datum, Alarm mit Snooze-Funktion, Stundenalarm, mit hochglänzender Oberfläche, schwarz

T in: 0...+50°C (+32...+122°F), **H in:** 20...99%

□ 94 x 37x 94 mm, 95 g, 🔋 1x 1,5V AA, EK-EL

Digital thermo-hygrometer

comfort level, max.-min.-function, time, date, alarm with snooze-function, hourly chime, with high-gloss surface, black

Thermo-hygromètre digital

niveau de confort, fonction max.-min., horloge, date, alarme avec fonction snooze, signal de l'heure, avec surface de haute brillance, noir

TFA
DESIGN
PATENT



30.5038.54

Digitales Thermo-Hygrometer

wie 30.5038.01, silber

□ 94 x 37x 94 mm, 95 g, 🔋 1x 1,5V AA, EK-EL

Digital thermo-hygrometer

as 30.5038.01, silver

Thermo-hygromètre digital

comme 30.5038.01, argenté



30.5033.02

Digitales Thermo-Hygrometer

Max.-Min.-Funktion, Uhrzeit, Datum, Alarm mit Snooze-Funktion, Stundenalarm, mit hochglänzender Oberfläche, weiß

T in: 0...+50°C (+32...+122°F), **H in:** 20...90%

□ 94 x 37 x 94 mm, 95 g, 🔋 1x 1,5V AA, EK-EL

Digital thermo-hygrometer

max.-min.-function, time, date, alarm with snooze-function, hourly chime, with high-gloss surface, white

Thermo-hygromètre digital

fonction max.-min., horloge, date, alarme avec fonction snooze, signal de l'heure, avec surface de haute brillance, blanc

30.5027.01

Digitales Thermo-Hygrometer

wie 30.5027.02, schwarz

□ 100 x 12 (48) x 82 mm, 70 g, 🔋 1x CR2025, EK-EL

Digital thermo-hygrometer

as 30.5027.02, black

Thermo-hygromètre digital

comme 30.5027.02, noir



30.5027.02

Digitales Thermo-Hygrometer

ultra-flaches Design, Komfortzone, Höchst- und Tiefstwerte, mit hochglänzender Oberfläche, weiß

T in: 0...+50°C (+32...+122°F), **H in:** 20...95%

□ 100 x 12 (48) x 82 mm, 70 g, 🔋 1x CR2025, EK-EL

Digital thermo-hygrometer

ultra-flat design, comfort level, max.-min.-function, with high-gloss surface, white

Thermo-hygromètre digital

design ultraplat, niveau de confort, fonction max.-min., avec surface de haute brillance, blanc





30.5050.01

FUN Digitales Thermo-Hygrometer

Komfortzone mit Smiley, Höchst- und Tiefstwerte mit manueller oder automatischer Rückstellung, Funkuhr mit Datum, farbiges Display, schwarz

T in: 0...+50°C (+32...+122°F), **H in:** 10...99%

☐ 88 x 19 (44) x 88 mm, 68 g, 🔋 2x 1,5 V AAA, EK-EL

FUN digital thermo-hygrometer

smiley for comfort level, maximum and minimum values with manual or auto-reset, radio-controlled clock with date, coloured display, black

FUN thermo-hygromètre digital

niveau de confort avec smiley, valeurs maximales et minimales avec réactualisation manuelle ou automatique, horloge radio-pilotée avec date, écran couleur, noir

**TFA
DESIGN
PATENT**



30.5050.54

FUN Digitales Thermo-Hygrometer

wie 30.5050.01, weiß/silber

☐ 88 x 19 (44) x 88 mm, 68 g, 🔋 2x 1,5 V AAA, EK-EL

FUN digital thermo-hygrometer
as 30.5050.01, white/silver

FUN thermo-hygromètre digital
comme 30.5050.01, blanc/argent



30.5005.01

Digitales Thermo-Hygrometer

mit Max.-Min.-Funktion, schwarz

T in: -10...+60°C, **H in:** 10...99%

☐ 54 x 16 (30) x 39 mm, 22 g, 🔋 1x 1,5V LR44, EK, 10 SB

Digital thermo-hygrometer
with max.-min.-function, black

Thermo-hygromètre digital
avec fonction max.-min., noir

**TFA
DESIGN
PATENT**

30.5005.02

Digitales Thermo-Hygrometer

wie 30.5005.01, weiß

☐ 54 x 16 (30) x 39 mm, 22 g, 🔋 1x 1,5V LR44, EK, 10 SB

Digital thermo-hygrometer
as 30.5005.01, white

Thermo-hygromètre digital
comme 30.5005.01, blanc



30.5028

Digitales Thermo-Hygrometer

Höchst- und Tiefstwerte, Tendenzpfeile, mit Magnet, Aluminium-Oberfläche

T in: 0...+50°C (+32...+122°F), **H in:** 20...90%

☐ 86 x 21 (46) x 77 mm, 63 g, 🔋 1x 1,5V AAA, EK-EL

Digital thermo-hygrometer

max.-min.-function, tendency arrows, with magnet, aluminium surface

Thermo-hygromètre digital

fonction max.-min., flèches de tendance, avec aimant, surface en aluminium



30.5031

Digitales Thermo-Hygrometer

Max.-Min.-Funktion, Uhrzeit, Datum, Alarm und Stundenalarm

T in: -10...+50°C (+14...+122°F), H in: 20...90%

☞ 157 x 42 x 120 mm, 210 g, ☞ 1x 1,5V AAA, SB

Digital thermo-hygrometer

max.-min. function, time, date, alarm and hourly chime

Thermo-hygromètre digital

fonction max.-min., horloge, date, alarme, signal de l'heure

**TFA
DESIGN
PATENT**



30.5000.02

Digitales Thermo-Hygrometer

mit Max.-Min.-Funktion, weiß

T in: -10...+60°C (+14...+140°F), H in: 10...99%

☞ 70 x 20 (70) x 110 mm, 74 g, ☞ 1x 1,5V AAA, EK-EL, 5 SB

Digital thermo-hygrometer

with max.-min.-function, white

Thermo-hygromètre digital

avec fonction max.-min., blanc



30.5002

Digitales Thermo-Hygrometer

mit Max.-Min.-Funktion, großes Display

T in: -10...+60°C (+14...+140°F), H in: 10...99%

☞ 102 x 21 (50) x 110 mm, 122 g, ☞ 1x 1,5V AAA, EK-EL, 5 SB

Digital thermo-hygrometer

with max.-min.-function, large display

Thermo-hygromètre digital

avec fonction max.-min., grand affichage



30.5044.01

TERRACHECK Digitales Thermo-Hygrometer

Messung der Temperatur und Luftfeuchtigkeit über zwei Kabelfühler (ca. 1 m), ideal für die Klimaüberwachung von Terrarien etc., Innentemperatur, Höchst- und Tiefstwerte, mit Klipp, Ständer und Saugnäpfen zur Befestigung der Kabelfühler

T in: -10...+50°C (+14...+122°F), T out: -50...+70°C (-58...+158°F), H: 20...99%

☞ 64 x 24 x 64 mm, 60 g, ☞ 1x 1,5V AAA, SB

TERRACHECK digital thermo-hygrometer

measuring of temperature and humidity via two cable sensors (approx. 1 m), ideal for the climate monitoring of a terrarium etc., indoor temperature, max.-min.-values, with clip, stand and suction cups for attaching the cable sensor

TERRACHECK thermo-hygromètre digital

mesure de la température et de l'humidité par deux sondes câblées (env. 1 m), idéal pour surveiller les conditions climatiques d'un terrarium etc., température intérieure, valeurs maximales et minimales, avec clip, support et ventouses pour attacher les capteurs à câble





**TFA
DESIGN
PATENT**

30.5021.01

STYLE Digitales Thermo-Hygrometer

modernes Design, wahlweise Temperatur- oder Luftfeuchtigkeitsanzeige im Großformat, Komfortzone, Max.-Min.-Funktion, Uhrzeit, mit hochglänzender Oberfläche, schwarz

T in: -20...+50°C (-4...+122°F), H in: 20...99%

☐ 105 x 14 (41) x 105 mm, 95 g, ⚡ 1x CR2032, EK-EL

STYLE digital thermo-hygrometer

modern design, large-scale display of either temperature or humidity, comfort level, max.-min.-function, time, with high-gloss surface, black

STYLE thermo-hygromètre digital

design moderne, affichage de la température ou de l'humidité en grand format, niveau de confort, fonction max.-min., horloge, avec surface de haute brillance, noir



30.5021.05

STYLE Digitales Thermo-Hygrometer

wie 30.5021.01, rot, mit Blumendekor

☐ 105 x 14 (41) x 105 mm, 95 g, ⚡ 1x CR2032, EK-EL

STYLE digital thermo-hygrometer

as 30.5021.01, red, with flower decor

STYLE thermo-hygromètre digital

comme 30.5021.01, rouge, avec décor floral

**TFA
DESIGN
PATENT**



30.5021.02

STYLE Digitales Thermo-Hygrometer

wie 30.5021.01, hell-taupe, mit Ornament

☐ 105 x 14 (41) x 105 mm, 95 g, ⚡ 1x CR2032, EK-EL

STYLE digital thermo-hygrometer

as 30.5021.01, light taupe, with ornament

STYLE thermo-hygromètre digital

comme 30.5021.01, taupe clair, avec ornement



**TFA
DESIGN
PATENT**

30.5021.11

STYLE Digitales Thermo-Hygrometer

wie 30.5021.01, lila, mit Ornament

☐ 105 x 14 (41) x 105 mm, 95 g, ⚡ 1x CR2032, EK-EL

STYLE digital thermo-hygrometer

as 30.5021.01, purple, with ornament

STYLE thermo-hygromètre digital

comme 30.5021.01, lilas, avec ornement



30.5023

Digitales Thermo-Hygrometer

mit farbigen Komfortzonen für ein gesundes Raumklima, Max.-Min.-Funktion, Rahmen silber/Plexiglass

T in: 0...+50°C (+32...+122°F), H in: 20...95%

☐ 88 x 17 (41) x 87 mm, 50 g, ⚡ 1x 1,5V AAA, EK-EL

Digital thermo-hygrometer

with coloured comfort zones for a healthy room climate, max.-min.-function, frame silver/plexiglass

Thermo-hygromètre digital

avec zones de confort en couleur pour un climat ambiant sain, fonction max.-min., cadre argenté/plexiglas





mit Hintergrundbeleuchtung
with backlight
avec éclairage de fond

30.5047.54

EXACTO Digitales Thermo-Hygrometer

mit farbigen Komfortzonen für ein gesundes Raumklima, permanente Anzeige der täglichen Höchst- und Tiefstwerte mit automatischer Rückstellung nach 24 Stunden, zusätzlicher Max.-Min.-Speicher mit manueller Rückstellung, Trendpfeile, Kalibrierfunktion, Präzisionsensor, Hintergrundbeleuchtung, mit Magnet, Ständer und Aufhängeöse, Edelstahlrahmen

T in: -20...+70°C, (-4...+158°F), H in: 1...99%

📏 74 x 26 (48) x 90 mm, 120 g, 🔋 2x 1,5 V AAA, EK-EL

EXACTO digital thermo-hygrometer

with coloured comfort zones for a healthy room climate, permanent indication of daily highest and lowest values with auto reset after 24 hours, additional max.-min. memory with manual reset, trend arrows, calibration function, precision sensor, backlight, with magnet, table stand and hanging slot, stainless steel frame

EXACTO thermo-hygromètre digital

avec zones de confort en couleur pour un climat ambiant sain, indication permanente des valeurs maximales et minimales journalières avec réactualisation automatique (24 heures), mémorisation additionnelle des valeurs max.-min. avec réactualisation manuelle, flèches de tendance, fonction de calibrage, capteur de précision, éclairage de fond, avec aimant, support et œillet de suspension, cadre en acier inoxydable

**TFA
DESIGN
PATENT**

**SWISS
PRECISION
SENSOR**

**NEU
NEW**

CERTIFICATE

30.5047.54.K

EXACTO Digitales Thermo-Hygrometer

wie 30.5047.54, mit ISO-Zertifikat

📏 74 x 26 (48) x 90 mm, 120 g, 🔋 2x 1,5 V AAA, EK-EL

EXACTO digital thermo-hygrometer

as 30.5047.54, with ISO certificate

EXACTO thermo-hygromètre digital

comme 30.5047.54, avec certificat ISO

30.5045.54

Digitales Thermo-Hygrometer

mit farbigen Komfortzonen für ein gesundes Raumklima, Max.-Min.-Funktion mit manueller oder automatischer Rückstellung, Tendenzpfeile, Kalibrierfunktion, Hintergrundbeleuchtung, als Thermo-Hygro-Sender für Kat.-Nr. 30.3054.10, 30.3056.10 und 30.3062.10 (nur Temperatur) verwendbar, silber

T in: 0...+60°C (+32...+140°F), H in: 10...99%

📏 64 x 18 (40) x 109 mm, 65 g, 🔋 2x 1,5V AAA, EK-EL

Digital thermo-hygrometer

with coloured comfort zones for a healthy room climate, max.-min.-function with manual or automatic reset, trend arrows, calibration function, backlight, can be used as an additional thermo-hygro-transmitter for cat.-no. 30.3054.10, 30.3056.10 and 30.3062.10 (temperature only), silver

Thermo-hygromètre digital

avec zones de confort en couleur pour un climat ambiant sain, fonction max-min avec réactualisation manuelle ou automatique, flèches de tendance, fonction de calibrage, éclairage de fond, utilisable comme un émetteur thermo-hygro pour réf. 30.3054.10, 30.3056.10, 30.3062.10 (seulement la température), argenté



**TFA
DESIGN
PATENT**

30.5015.02

Digitales Thermo-Hygrometer

permanente Anzeige der täglichen Höchst- und Tiefstwerte mit automatischer Rückstellung, zusätzlicher Max.-Min.-Speicher mit manueller Rückstellung

T in: -10...+70°C (+14...+158°F), H in: 10...99%

📏 91 x 18 (75) x 134 mm, 100 g, 🔋 1x 1,5V AAA, EK-EL

Digital thermo-hygrometer

permanent indication of daily highest and lowest values with auto reset, additional max.-min. memory with manual reset

Thermo-hygromètre digital

indication permanente des valeurs maximales et minimales journalières avec réactualisation automatique, mémorisation additionnelle des valeurs maximales et minimales avec réactualisation manuelle





30.5043.01

COSY RADAR Digitales Thermo-Hygrometer

Langzeit-Radar (3h / 24h / 7 Tage / 30 Tage) erkennt andauernde Schimmelgefahr, innovative Grafik zeigt Luftfeuchtigkeit wie auf einem Radarschirm, Anzeige der aktuellen Temperatur und Luftfeuchtigkeit, Verbindung mit WeatherHub-Gateway ermöglicht zahlreiche Zusatzfunktionen

T in: -10...+60°C, H in: 1...99%

📏 104 x 20 (77) x 104 (114) mm, 84 g, 🔋 2x 1,5V AAA, EK-EL

COSY RADAR digital thermo-hygrometer

long-term radar (3h / 24h / 7 days / 30 days) detects constant risk of mould, innovative graphic shows humidity values like on a radar screen, indication of current temperature and humidity, connection with WeatherHub gateway enables numerous additional functions

COSY RADAR thermo-hygromètre digital

radar à long terme localise le risque permanent de moisissure, graphique innovateur montre l'humidité comme sur un écran radar, indication de la température et humidité actuelle, raccordement à la passerelle WeatherHub permet aux nombreuses fonctions supplémentaires



SWISS
PRECISION
SENSOR

TFA
DESIGN
PATENT

30.5032

SCHIMMEL RADAR Digitales Thermo-Hygrometer

24-Stunden-Radar erkennt Schimmelgefahr, innovative Grafik zeigt Luftfeuchtigkeit wie auf einem Radarschirm, Anzeige der aktuellen Temperatur und Luftfeuchtigkeit, Komfortzone, Höchst- und Tiefstwerte, Taupunkt, akustische und optische Alarmfunktion, mit Sensortasten

T in: -10...+60°C (+14...+140°F), H in: 10...99%

📏 98 x 23 (50) x 98 (111) mm, 87 g, 🔋 2x 1,5V AAA, EK-EL

MOULD RADAR digital thermo-hygrometer

24-hour radar detects risk of mould, innovative graphic shows humidity values like on a radar screen, indication of current temperature and humidity, comfort level, max.-min.-function, dew point, acoustic and visual alarm function, sensor buttons

RADAR MOISSURE thermo-hygromètre digital

radar 24 heures localise le risque de moisissure, graphique innovateur montre l'humidité comme sur un écran radar, indication de la température et humidité actuelle, niveau de confort, fonction max.-min., point de rosée, fonction d'alarme acoustique et visuelle, touches sensibles



HUMIDITY
PRECISION
SENSOR

TFA
DESIGN
PATENT



30.5019.10

COSY Digitales Thermo-Hygrometer

mit farbigen Komfortzonen für ein gesundes Raumklima, Max.-Min.-Funktion, grau-silber

T in: 0...+50°C (+32...+122°F), H in: 20...95%

📏 104 x 20 (77) x 104 (114) mm, 78 g, 🔋 1x 1,5V AAA, EK-EL

COSY digital thermo-hygrometer

with coloured comfort zones for a healthy room climate, max.-min.-function, grey-silver

COSY thermo-hygromètre digital

avec zones de confort en couleur pour un climat ambiant sain, fonction max.-min., gris-argenté

TFA
DESIGN
PATENT

30.5019.01

COSY Digitales Thermo-Hygrometer

wie 30.5019.10, schwarz-silber

📏 104 x 20 (77) x 104 (114) mm, 78 g, 🔋 1x 1,5V AAA, EK-EL

COSY digital thermo-hygrometer

as 30.5019.10, black-silver

COSY thermo-hygromètre digital

comme 30.5019.10, noir-argenté





30.5010

KLIMA GUARD Digitales Thermo-Hygrometer

zur Überwachung von Temperatur (Genauigkeit $\pm 0,5^\circ\text{C}$ von $0...50^\circ\text{C}$, ansonsten $\pm 1^\circ\text{C}$) und Feuchte (Genauigkeit $\pm 3\%$ von $35...75\%$, ansonsten $\pm 5\%$), Anzeige von Höchst- und Tiefstwerten, Taupunkt, Feuchtekugeltemperatur, akustische und optische Alarmfunktion für alle Parameter, ideal zur Klimakontrolle von Wohnräumen, Lagerräumen und Prüfräumen

T in: $-40...+70^\circ\text{C}$, H in: $1...99\%$

📏 106 x 24 (44) x 106 mm, 107 g, 🔌 2x 1,5V AAA, EK-EL

KLIMA GUARD digital thermo-hygrometer

for the control of temperature (precision $\pm 0,5^\circ\text{C}$ at $0...50^\circ\text{C}$, otherwise $\pm 1^\circ\text{C}$) and humidity (precision $\pm 3\%$ at $35...75\%$, otherwise $\pm 5\%$), max.-min.-function, indication of dew point, wet bulb temperature, acoustic and optical alarm function for all parameters, ideal for checking room, storage and test bench conditions

KLIMA GUARD thermo-hygromètre digital

pour le contrôle de la température (précision $0,5^\circ\text{C}$ de $0...50^\circ\text{C}$, $\pm 1^\circ\text{C}$ en outre), et humidité (précision $\pm 3\%$ de $35...75\%$, $\pm 5\%$ en outre), fonction max.-min., indication des points de rosée, température au thermomètre mouillé, signaux acoustique et optique pour tous les paramètres, idéal pour le contrôle du climat ambiant, de locaux de stockage et d'essai

SWISS
PRECISION
SENSOR

TFA
DESIGN
PATENT



NEU
NEW



30.5010.54.K

KLIMA GUARD Digitales Thermo-Hygrometer

wie 30.5010, mit ISO-Zertifikat

📏 106 x 24 (44) x 106 mm, 107 g, 🔌 2x 1,5V AAA, EK-EL

KLIMA GUARD digital thermo-hygrometer
as 30.5010, with ISO certificate

KLIMA GUARD thermo-hygromètre digital
comme 30.5010, avec certificat ISO



HUMIDITY
PRECISION
SENSOR

TFA
DESIGN
PATENT

30.5009

MUSICCONTROL Digitales Thermo-Hygrometer

zur Überwachung von Temperatur (Genauigkeit $\pm 1^\circ\text{C}$) und Feuchte (Genauigkeit $\pm 4\%$ von $35...75\%$, ansonsten $\pm 5\%$), für die optimale Aufbewahrung von Musikinstrumenten, Anzeige von Höchst- und Tiefstwerten, Notenschlüssel als Indikator für ideale Lagerbedingungen, Alarmfunktion, inkl. ausführlicher Gebrauchsanweisung

T in: $-10...+60^\circ\text{C}$ ($+14...+140^\circ\text{F}$), H in: $1...99\%$

📏 95 x 25 (65) x 95 (106) mm, 90 g, 🔌 2x 1,5V AA, EK-EL

MUSICCONTROL digital thermo-hygrometer

for the control of temperature (precision $\pm 1^\circ\text{C}$) and humidity (precision $\pm 4\%$ from $35...75\%$, otherwise $\pm 5\%$), for the best storage of musical instruments, max.-min.-function, clef as indicator for ideal storage conditions, alarm function, detailed instructions included

MUSICCONTROL thermo-hygromètre digital

pour le contrôle de la température (précision $\pm 1^\circ\text{C}$) et humidité (précision $\pm 4\%$ de $35...75\%$, $\pm 5\%$ en outre), pour le stockage optimal des instruments de musique, fonction max.-min., clé comme indicateur de conditions de stockage, alarme, mode d'emploi détaillé inclus

30.5011

COMFORT CONTROL Digitales Thermo-Hygrometer

zur Überwachung von Temperatur (Genauigkeit $\pm 1^\circ\text{C}$) und Feuchte (Genauigkeit $\pm 4\%$ von $35...75\%$, ansonsten $\pm 5\%$), in Wohnräumen, Anzeige von Höchst- und Tiefstwerten, Taupunkt, Alarmfunktion bei Schimmelgefahr, inkl. ausführlicher Gebrauchsanweisung mit vielen Tipps zum aktiven Heizen und Lüften

T in: $-10...+60^\circ\text{C}$ ($+14...+140^\circ\text{F}$), H in: $1...99\%$

📏 94 x 25 (65) x 94 (107) mm, 90 g, 🔌 2x 1,5V AA, EK-EL

COMFORT CONTROL digital thermo-hygrometer

for the control of temperature (precision $\pm 1^\circ\text{C}$) and humidity (precision $\pm 4\%$ at $35...75\%$, otherwise $\pm 5\%$), in living spaces, max.-min.-function, indication of dew point, alarm function in case of risk of mould, detailed instructions with tips for active heating and ventilation included

COMFORT CONTROL thermo-hygromètre digital

pour le contrôle de la température (précision $\pm 1^\circ\text{C}$) et humidité (précision $\pm 4\%$ de $35...75\%$, $\pm 5\%$ en outre), dans des pièces d'habitation, fonction max.-min., indication des points de rosée, alarme en cas de risque de moisissure, mode d'emploi détaillé avec d'informations sur chauffer et aérer activement inclus



95.2008

KLIMA CONTROL SET

zur Vermeidung von Schimmel im Wohnbereich bestehend aus 30.5011 COMFORT CONTROL Digitales Thermo-Hygrometer + 31.1117 EASYFLASH Infrarot-Thermometer
Zur Kontrolle des Raumklimas und zum Aufspüren von Kältebrücken an Wänden, mit ausführlicher Gebrauchsanweisung und vielen Tipps zum aktiven Heizen und Lüften

T IR: $-33...+110^\circ\text{C}$ ($-27,4...+230^\circ\text{F}$)

📏 135 x 38 x 238 (268) mm, 260 g, EK-EL

KLIMA CONTROL SET

to avoid mould in your living environment composed of 30.5011 COMFORT CONTROL Digital Thermo-Hygrometer + 31.1117 EASYFLASH Infrared-Thermometer, for checking indoor climate and to detect brittle points in thermal insulation, with detailed instructions with tips for active heating and ventilation

KLIMA CONTROL SET

pour éviter de moisissures dans la sphère habitée consistant en 30.5011 COMFORT CONTROL Thermomètre-hygromètre digital + 31.1117 EASYFLASH Thermomètre infrarouge, pour le contrôle du climat ambiant et pour détecter les ponts froids sur les murs, mode d'emploi détaillé avec d'informations sur chauffer et aérer activement





ca. 130 cm

**TFA
DESIGN
PATENT**

30.5048.01

Digitales Thermo-Hygrometer

Innentemperatur und Luftfeuchtigkeit, Außentemperatur (über Kabel), Max.-Min.-Funktion, Uhrzeit

T in: 0...+50°C (+32...+122°F),

T out: -30...+60°C (-22...+140°F), **H in:** 20...90%

☞ 72 x 16 (49) x 121 mm, 94 g, ☞ 2x 1,5V AAA, EK-EL

Digital thermo-hygrometer

indoor temperature and humidity, outdoor temperature (via cable), max.-min.-function, time

Thermo-hygromètre digital

température et humidité intérieures, température extérieure (via câble), fonction max.-min., horloge

**TFA
DESIGN
PATENT**

30.5024

Digitales Thermo-Hygrometer

Innentemperatur und Luftfeuchtigkeit, Außentemperatur (über Kabel), Max.-Min.-Funktion

T in: 0...+50°C (+32...+122°F), **T out:** -40...+70°C (-40...+158°F), **H in:** 20...99%

☞ 91 x 18 (75) x 134 mm, 110 g, ☞ 1x 1,5V AAA, EK-EL

Digital thermo-hygrometer

indoor temperature and humidity, outdoor temperature (via cable), max.-min.-function

Thermo-hygromètre digital

température et humidité intérieures, température extérieure (via câble), fonction max.-min.

200 cm



150 cm

30.5013

Digitales Innen-Außen-Thermo-Hygrometer

mit großem Display, Temperatur und Luftfeuchtigkeit für innen und außen (über Kabel), mit Max.-Min.-Funktion

T in/out: -10...+60°C (+14...+140°F), **H in/out:** 10...99%

☞ 102 x 21 (50) x 110 mm, 144 g, ☞ 1x 1,5V AAA, EK-EL

Digital indoor-outdoor-thermo-hygrometer

with large display, temperature and humidity for indoor and outdoor (via cable), with max.-min.-function

Thermo-hygromètre intérieur-extérieur digital

avec grand affichage, température et humidité pour l'intérieur et l'extérieur (via câble), avec fonction max.-min.



Digitale Fensterthermometer

Digital window thermometers

Thermomètres de fenêtre digitaux

Seite | page 198 !



ca. 290 cm

30.1024

Digitales Innen-Außen-Thermometer mit Alarm

wie 30.1009 mit frei einstellbarem oberen und unteren Außentemperatur-Alarmwert

T in: -10...+50°C (+14...+122°F), T out: -50...+70°C (-58...+158°F)

☐ 70 x 20 (70) x 110 mm, 90 g, ⚡ 1x 1,5V AAA, 5 SB

Digital indoor-outdoor-thermometer with alarm
as 30.1009 with high and low outdoor temperature alarm

Thermomètre intérieur-extérieur digital avec alarme
comme 30.1009 avec alarme de la température extérieure haute et basse

30.1009

Digitales Innen-Außen-Thermometer

Außentemperatur über Kabel, Max.-Min.-Funktion

T in: -10...+50°C (+14...+122°F), T out: -50...+70°C (-58...+158°F)

☐ 70 x 20 (70) x 110 mm, 90 g, ⚡ 1x 1,5V AAA, EK-EL

Digital indoor-outdoor-thermometer
outdoor temperature via cable, max.-min.-function

Thermomètre intérieur-extérieur digital
température extérieure via câble, fonction max.-min.



ca. 300 cm

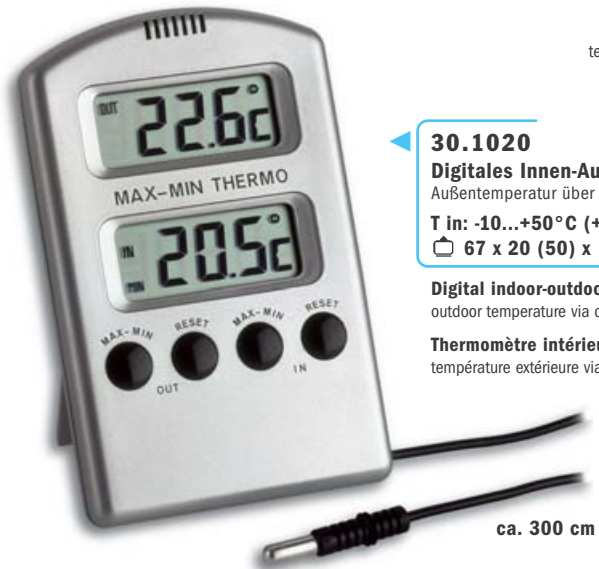

ca. 300 cm

30.1020

Digitales Innen-Außen-Thermometer

Außentemperatur über Kabel, Max.-Min.-Funktion, silber-metallic

T in: -10...+50°C (+14...+122°F), T out: -50...+70°C (-58...+158°F)

☐ 67 x 20 (50) x 104 mm, 76 g, ⚡ 1x 1,5V AA, EK, 5 SB

Digital indoor-outdoor-thermometer
outdoor temperature via cable, max.-min.-function, silver metallic

Thermomètre intérieur-extérieur digital
température extérieure via câble, fonction max.-min., métallique argenté

30.1029

Digitales Innen-Außen-Thermometer

Außentemperatur über Kabel, Max.-Min.-Funktion, silber-metallic

T in: -10...+50°C, T out: -50...+70°C

☐ 64 x 22 (58) x 98 mm, 63 g, ⚡ 1x 1,5V AA, 5 SB

Digital indoor-outdoor-thermometer
outdoor temperature via cable, max.-min.-function, silver metallic

Thermomètre intérieur-extérieur digital
température extérieure via câble, fonction max.-min., métallique argenté



ca. 300 cm



ca. 300 cm

30.1027

Digitales Innen-Außen-Thermometer

Außentemperatur über Kabel, Max.-Min.-Funktion, silber-metallic

T in: -10...+50°C, T out: -50...+70°C

☐ 64 x 22 (77) x 120 mm, 79 g, ⚡ 1x 1,5V AA, EK, 5 SB

Digital indoor-outdoor-thermometer
outdoor temperature via cable, max.-min.-function, silver metallic

Thermomètre intérieur-extérieur digital
température extérieure via câble, fonction max.-min., métallique argenté

**TFA
DESIGN
PATENT**



150 cm

TFA
DESIGN
PATENT

30.1043.02

MOXX

Digitales Innen-Außen-Thermometer

Außentemperatur über Kabel, Max.-Min.-Funktion, weiß

T in: -10...+50°C, T out: -40...+70°C

☐ 57 x 13 (33) x 69 mm, 30 g, ⚡ 1x CR2032, EK-EL, 10 SB

MOXX digital indoor-outdoor-thermometer

outdoor temperature via cable, max.-min.-function, white

MOXX thermomètre intérieur-extérieur digital

température extérieure via câble, fonction max.-min., blanc

30.1043.04

MOXX

Digitales Innen-Außen-Thermometer

wie 30.1043.02, grün/weiß

☐ 57 x 13 (33) x 69 mm, 30 g, ⚡ 1x CR2032, EK-EL

MOXX digital indoor-outdoor-thermometer

as 30.1043.02, green/white

MOXX thermomètre intérieur-extérieur digital

comme 30.1043.02, vert/blanc



150 cm

TFA
DESIGN
PATENT



150 cm

TFA
DESIGN
PATENT

30.1043.05

MOXX

Digitales Innen-Außen-Thermometer

wie 30.1043.02, rot/schwarz

☐ 57 x 13 (33) x 69 mm, 30 g, ⚡ 1x CR2032, EK-EL

MOXX digital indoor-outdoor-thermometer

as 30.1043.02, red/black

MOXX

thermomètre intérieur-extérieur digital

comme 30.1043.02, rouge/noir



150 cm

30.1044

Digitales Innen-Außen-Thermometer

Außentemperatur über Kabel, Max.-Min.-Funktion

T in: 0...+50°C (+32...+122°F), T out: -40...+70°C (-40...+158°F)

☐ 60 x 24 (46) x 83 mm, 59 g, ⚡ 2x 1,5V AAA, EK-EL

Digital indoor-outdoor-thermometer

outdoor temperature via cable, max.-min.-function

Thermomètre intérieur-extérieur digital

température extérieure via câble, fonction max.-min.

TFA
DESIGN
PATENT



ca. 300 cm

30.1012

Digitales Innen-Außen-Thermometer

Außentemperatur über Kabel, Max.-Min.-Funktion

T in: -10...+50°C (+14...+122°F), T out: -50...+70°C (-58...+158°F)

☐ 62 x 20 (55) x 85 mm, 71 g, ⚡ 1x 1,5V AAA, EK-EL, 5 SB

Digital indoor-outdoor-thermometer

outdoor temperature via cable, max.-min.-function

Thermomètre intérieur-extérieur digital

température extérieure via câble, fonction max.-min.



Digitale Thermometer

Digital thermometers | Thermomètres digitaux



300 cm

30.1011

Digitales Innen-Außen-Thermometer

mit großem Display, Innen- und Außentemperatur (über Kabel), Max.-Min.-Funktion

T in: -10...+50°C (+14...+122°F), T out: -50...+70°C (-58...+158°F)

☰ 102 x 21 (50) x 110 mm, 147 g, 🔋 1x 1,5V AAA, EK-EL, 5 SB

Digital indoor-outdoor-thermometer

with large display, indoor and outdoor temperature (via cable), max.-min.-function

Thermomètre intérieur-extérieur digital

avec grand affichage, température intérieure et extérieure (via câble), fonction max.-min.

NEU
NEW



CERTIFICATE

30.1011.K

Digitales Innen-Außen-Thermometer

wie 30.1011, mit ISO-Zertifikat

☰ 102 x 21 (50) x 110 mm, 147 g, 🔋 1x 1,5V AAA, EK-EL

Digital indoor-outdoor-thermometer

as 30.1011, with ISO certificate

Thermomètre intérieur-extérieur digital

comme 30.1011, avec certificat ISO

30.1037

ECO SOLAR Digitales Solar Thermometer

für Innentemperatur, solarbetrieben, Max.-Min.-Funktion, 5 Jahre Garantie

T in: -40...+70°C (-40...+158°F)

☰ 90 x 18 (47) x 90 mm, 58 g, 🔋 Back-up 1x 1,5V LR44, EK-EL

ECO SOLAR digital solar thermometer

for indoor temperature, solar powered, max.-min.-function, 5 year warranty

ECO SOLAR thermomètre solaire digital

pour température intérieure, à énergie solaire, fonction max.-min., garantie de 5 ans



SOLAR
SOLAIRE

TFA
DESIGN
PATENT

30.1017.10

Digitales Thermometer

für innen oder außen, Max.-Min.-Funktion, spritzwassergeschützt

T in/out: -20...+50°C (-4...+122°F),

☰ 74 x 43 x 115 mm, 110 g,

🔋 1x 1,5V AA, EK-EL, 5 SB

Digital thermometer

for indoor or outdoor use, max.-min.-function, splash water proof

Thermomètre digital

pour l'intérieur ou l'extérieur, fonction max.-min., étanche au jet d'eau



30.1039

Digitales Thermometer

für innen oder außen, Max.-Min.-Funktion, wetterfest

T in/out: -20...+70°C (-4...+158°F),

☰ 81 x 30 x 150 mm, 81 g, 🔋 1x 1,5V AAA, 5 SB

Digital thermometer

for indoor or outdoor, max.-min.-function, weather resistant

Thermomètre digital

pour l'intérieur ou l'extérieur, fonction max.-min., résistant aux intempéries





+4°C...+8°C ❄️

30.2028.01

Digitales Thermometer

für Innentemperatur und Kühlschrank, flexibler Halter zum Hängen oder Stellen, mit Befestigungsmagnet, Kühlschranksymbol von +4...+8 °C, schwarz

T in: -20...+50°C (-4...+122°F)

☐ 68 x 25 (14) x 43 (61) mm, 31 g, 🔋 1x CR2025, EK-EL

Digital thermometer

for indoor temperature and fridge, flexible support for wall mounting and table standing, with magnet, fridge symbol from +4...+8 °C (+39.2...+46.4°F), black

Thermomètre digital

pour la mesure de la température intérieure et le réfrigérateur, support flexible à accrocher ou poser, avec aimant, symbole de réfrigérateur de +4...+8 °C, noir



30.2028.02

Digitales Thermometer

wie 30.2028.01, weiß

T in: -20...+50°C (-4...+122°F)

☐ 68 x 25 (14) x 43 (61) mm, 31 g, 🔋 1x CR2025, EK-EL

Digital thermometer

as 30.2028.01, white

Thermomètre digital

comme 30.2028.01, blanc



30.2023

Digitales Thermometer

für Innentemperatur

T in: -5...+50°C (+23...+122°F)

☐ 68 x 14 (35) x 45 mm, 22 g, 🔋 1x LR1130, EK, 10 SB

Digital thermometer

for indoor temperature

Thermomètre digital

pour température intérieure



250 cm

30.2018.01

Digitales Innen-Außen-Thermometer

Außentemperatur über Kabel, schwarz

T in: -10...+60°C, T out: -40...+70°C

☐ 54 x 16 (30) x 39 mm, 38 g, 🔋 1x 1,5V LR44, EK, 5 SB

Digital indoor-outdoor-thermometer

outdoor temperature via cable, black

Thermomètre intérieur-extérieur digital

température extérieure via câble, noir



Kühlthermometer

Freezer-fridge-thermometers

Thermomètres de congélateur

Seite | page 171 ff !



250 cm

30.2018.02

Digitales Innen-Außen-Thermometer

wie 30.2018.01, weiß

T in: -10...+60°C, T out: -40...+70°C

☐ 54 x 16 (30) x 39 mm, 38 g, 🔋 1x 1,5V LR44, EK, 5 SB

Digital indoor-outdoor-thermometer

as 30.2018.01, white

Thermomètre intérieur-extérieur digital

comme 30.2018.01, blanc

30.2017.01

Digitales Thermometer

wie 30.2017.02, schwarz

T in: -10...+60°C

☐ 54 x 16 (30) x 39 mm, 22 g, 🔋 1x 1,5V LR44, EK, 10 SB

Digital thermometer

as 30.2017.02, black

Thermomètre digital

comme 30.2017.02, noir



30.2017.02

Digitales Thermometer

für Innentemperatur, weiß

T in: -10...+60°C

☐ 54 x 16 (30) x 39 mm, 22 g, 🔋 1x 1,5V LR44, EK, 10 SB

Digital thermometer

for indoor temperature, white

Thermomètre digital

pour température intérieure, blanc



WeatherHub Smarthome System

Klima- und Heimüberwachung mit dem Smartphone

Nutzen Sie Ihr Smartphone zur mobilen Klima- und Heimüberwachung. Kontrollieren Sie mit dem WeatherHub SmartHome System ganz einfach Temperatur, Wetter und andere Gegebenheiten.

- Abruf der Messwerte weltweit über Smartphone, auch von mehreren Nutzern
- Kostenlose App zur leichten Bedienung (Deutsch, Englisch, Französisch)
- Einfache Installation über Internet-Gateway
- Bis zu 50 Sensoren (868 MHz) und koppelbare Geräte anschließbar
- Kompatibilität: ab iOS 8.0 oder Android[®] 4.0 (und höher)

Climate and home monitoring via smartphone

Use your smartphone for mobile climate and home monitoring. With the WeatherHub SmartHome system you can easily control temperature, weather and other conditions.

- Check data worldwide via smartphone, also for multiple users
- Free app for easy operation (English, German, French)
- Very easy installation via internet gateway
- Up to 50 sensors (868 MHz) and connectable devices can be connected
- Compatibility: iOS 8.0 or Android[®] 4.0 (and higher)

Surveillance climatique et domestique pour smartphones

Utilisez votre smartphone pour contrôler le climat et la maison de manière mobile. Avec le système WeatherHub SmartHome, vous pouvez contrôler très simplement la température, le temps et d'autres données.

- Transmission des données au smartphone dans le monde entier, compatible avec plusieurs utilisateurs
- Application gratuite pour une utilisation facile (Anglais, Allemand, Français)
- Installation ultra-simple via passerelle
- Jusqu'à 50 capteurs (868 MHz) et dispositifs connectables peuvent être connectés
- Compatibilité: iOS 8.0 ou Android[®] 4.0 (ou plus récent)



WeatherHub Sender/transmitters/émetteurs



30.3304.02

Thermo-Hygro-Sender mit wasserfestem Kabelfühler
Temperature/humidity transmitter with waterproof cable sensor

Émetteur de température/humidité avec capteur à câble étanche



30.3311.02

Fenster- und Türen-Kontakt-Sensoren

Windows and doors contact sensors
DéTECTEURS de contact pour portes et fenêtres



30.3310.02

Thermo-Hygro-Sender mit Poolsender
Temperature/humidity transmitter with pool sensor

Émetteur de température/humidité avec émetteur de piscine



PR+ 30.3306.02

Regenmesser

Rain-gauge / Pluviomètre



30.3305.02

Thermo-Hygro-Sender mit Wassermelder

Temperature/humidity transmitter with water detector

Émetteur de température/humidité avec détecteur d'eau

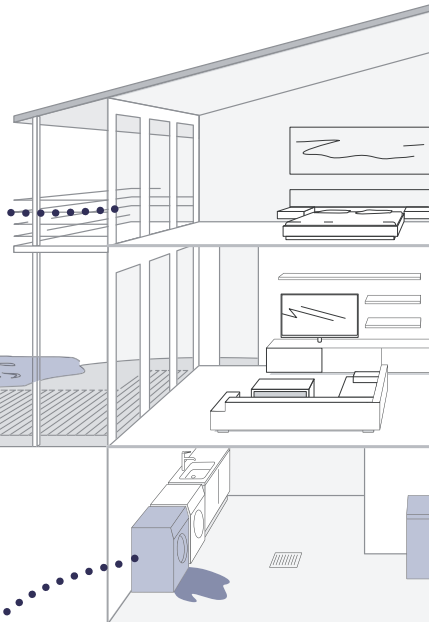



WeatherHub App

Standardfunktionen für alle Sender

- Abrufen der aktuellen Messwerte
- Alarmgrenzen einstellbar, Push-Benachrichtigung im Alarmfall
- Historie für mindestens 90 Tage

Standard functions for all transmitters

- Display of the currently measured values
- Adjustable alarm limits, push notifications in the event of alarm
- Memory of at least 90 days

Fonctions standard pour tous les émetteurs

- Indication des mesures actuelles
- Limites d'alarme réglables, messages de notification de l'alarme sur smartphone
- Mémoire jusqu'à 90 jours

PRO+



PRO+ Funktionen

- Manche Sender verfügen über verschiedene Zusatzfunktionen wie z.B. eine 18 monatige Historie, grafische Auswertung der verschiedenen Werte, Max.-Min. Funktion oder Export-Funktion.

PRO+ functions

- Some transmitters have different additional functions, e.g. 18-month history, graphical analysis of different values, maximum and minimum values or export function.

Fonctions PRO+

- Certains émetteurs disposent de différentes fonctions supplémentaires comme par ex. un historique de 18 mois, une évaluation graphique des différentes valeurs, une fonction max.-min. ou une fonction d'exportation.



Windmesser
Windmeter / Anémomètre

PRO+
30.3302.02



Thermo-Hygro-Sender mit präzisiertem Profi-Temperatur-Kabelfühler
Temperature/humidity transmitter with professional precise temperature cable sensor
Émetteur de température/humidité avec capteur précis de température professionnel à câble

PRO+
30.3312.02



Thermo-Hygro-Sender mit Präzisionsensor
Temperature/humidity transmitter with precision sensor
Émetteur de température/humidité avec capteur de précision

30.3303.02



Thermo-Hygro-Sender
Temperature/humidity transmitter
Émetteur de température/humidité



Temperatursender mit wasserfestem Kabelfühler
Temperature transmitter with waterproof cable sensor
Émetteur de température avec capteur à câble étanche

PRO+
30.3313.02



Temperatur-Sender mit wasserfestem Kabelfühler
Temperature transmitter with waterproof cable sensor
Émetteur de température avec capteur à câble étanche



Gateway-Einheit
Gateway unit / Passerelle

INTERNET
Datenübertragung
Data transmission
Transfert de données

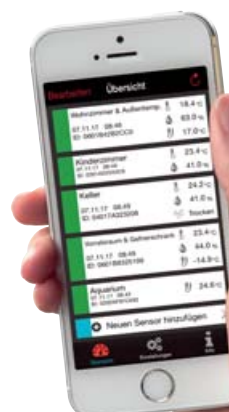



30.3301.02

Temperatursender mit wasserfestem Kabelfühler

Temperaturkontrolle von Kühlschrank, Gefriertruhe, Aquarium, Pool oder Teich, Kabellänge 1 m
T(Kabel): -30...+60°C (-22...+140°F),
 100 m, T, 33 (39) x 22 (33) x 87 (92) mm,
 31 g, 2x 1,5 V AAA, EK-EL

Temperature transmitter with waterproof cable sensor

temperature control of refrigerator, freezer, aquarium, pool or pond, cable length 1 m

Émetteur de température avec capteur à câble étanche

contrôle de la température de réfrigérateur, congélateur, aquarium, piscine ou étang, longueur de câble 1 m

100 cm



30.3302.02

Thermo-Hygro-Sender mit Profi-Temperatur-Kabelfühler

Kontrolle der Temperatur und Luftfeuchtigkeit (innen oder außen) und gleichzeitige Temperaturüberwachung von Kühl- und Klimageräten oder Flüssigkeiten über Profi-Kabelfühler, großer Messbereich (bis 110°C), hohe Genauigkeit, Datenübertragung alle 3,5 min., PRO-Funktionen (Grafiken, Max.-Min.-Funktion und Daten-Export, Speicher über 18 Monate), Kabellänge 1,5 m, kompatibel mit WeatherHub Observer

T: -40...+60°C (-40...+140°F), H: 0...99%,
T (Kabel): -50...+110°C (-58...+230°F),
 200 m, T/H, 41 (83) x 35 (61) x 129 (135) mm,
 53 g, 2x 1,5 V AAA, EK-EL

Temperature/humidity transmitter with professional temperature cable sensor

control of temperature and humidity (indoor or outdoor) and simultaneous temperature monitoring of cooling and air conditioning equipment or liquids via professional cable sensor, large measuring range (up to 110°C), high accuracy, data transmission every 3,5 min., PRO functions (graphics, max.-min.-function, data export), memory 18 months, cable length 1.5 m, compatible with WeatherHub Observer

Émetteur de température/humidité avec capteur de température professionnel à câble

contrôle de la température et humidité (intérieure ou extérieure) et surveillance simultanée de la température des installations de refroidissement et de climatisation ou des liquides via capteur à câble professionnel, grande plage de mesure (jusqu'à 110°C), haute précision, transmission de données toutes les 3,5 min., fonctions PRO (graphiques, fonction max.-min., exportation de données, mémoire 18 mois), longueur de câble 1,5 m, compatible avec WeatherHub Observer



30.3303.02

Thermo-Hygro-Sender

Kontrolle der Temperatur und Luftfeuchtigkeit, außen oder in verschiedenen Räumen (Wohn- und Schlafzimmer, Keller, Lager, Wintergarten, Gewächshaus, Server- und andere klimatisierte Räume)

T: -40...+60°C (-40...+140°F), H: 0...99%,
 200 m, T/H, 41 (83) x 35 (61) x 129 (135) mm,
 42 g, 2x 1,5 V AAA, EK-EL

Temperature/humidity transmitter

control of temperature and humidity, outdoor or in different rooms (living and bed room, cellar, storage room, conservatory or greenhouse, server and air-conditioned rooms)

Émetteur de température/humidité

contrôle de la température et humidité, en extérieur ou dans des pièces différentes (salon, chambre à coucher, sous-sol, entrepôt, jardin d'hiver, serre, salle du serveur et autres pièces climatisées)

30.3304.02

Thermo-Hygro-Sender mit wasserfestem Temperatur-Kabelfühler

Kontrolle der Temperatur und Luftfeuchtigkeit (innen oder außen) und gleichzeitige Temperaturüberwachung von Kühlschrank, Gefriertruhe, Aquarium, Pool oder Teich über Kabelfühler, Kabellänge 1,5 m, inkl. Saugnapf und Montagmaterial

T: -40...+60°C (-40...+140°F), H: 0...99%,
 200 m, T/H, 41 (83) x 35 (61) x 129 (135) mm,
 53 g, 2x 1,5 V AAA, EK-EL

Temperature/humidity transmitter with waterproof temperature cable sensor

control of temperature and humidity (indoor or outdoor) and simultaneous temperature monitoring of freezer, fridge, aquarium, pool or pond via cable sensor, cable length 1.5 m, incl. vacuum cup and mounting material

Émetteur de température/humidité avec capteur de température à câble étanche

contrôle de la température et humidité (intérieure ou extérieure) et surveillance simultanée de la température de congélateur, aquarium, piscine ou étang par capteur à câble, longueur de câble 1,5 m, ventouse et matériel pour l'assemblage inclus

150 cm



30.3305.02

Thermo-Hygro-Sender mit Wassermelder

Kontrolle der Temperatur und Luftfeuchtigkeit (innen oder außen), warnt gleichzeitig vor Wasserschäden, ideal für Küche, Bad, Hauswirtschaftsraum und Keller, Kabellänge 1,5 m

T: -40...+60°C (-40...+140°F), H: 0...99%,
 200 m, T/H, 41 (83) x 35 (61) x 129 (135) mm,
 56 g, 2x 1,5 V AAA, EK-EL

Temperature/humidity transmitter with water detector

control of temperature and humidity (indoor or outdoor), also alerts when water is detected, ideal for kitchen, bathroom, utility room and cellar, cable length 1.5 m

Émetteur de température/humidité avec détecteur d'eau

contrôle de la température et humidité (intérieure ou extérieure), mettant en garde contre les dégâts des eaux, idéal pour les cuisines, salles de bains, buanderies et caves, longueur de câble 1,5 m



30.3306.02

Funk-Regenmesser

mit vielen Infos wie Regenmenge, Anzahl der Regentage, durchschnittliche Regenmenge, PRO-Funktionen (Grafiken und Übersichten)

Messbereich: 0...300 mm/h
 100 m, R, Ø 132 x 183 mm, 310 g, 2x 1,5 V AA, EK-EL

Wireless rain-gauge

with a lot of information like amount of rainfall, number of rainy days, average amount of rainfall, PRO functions (graphics and overviews)

Pluviomètre sans fil

avec un grand nombre d'informations comme quantité des précipitations, jours de pluie, quantité moyenne de précipitations, fonctions PRO (graphiques et synthèses)



PRO+



30.3307.02

Solar-Funk-Windmesser

mit vielen Infos wie Windrichtung, Windstärke, Windböen und maximale Windstärke, PRO-Funktionen (Grafiken und Übersichten, Daten-Export)

Messbereich: 0...180 km/h,

📶 100 m, W/Solar, 250 x 150 x 195 mm, 233 g, 🔋 Akku (solar), EK-EL

Wireless solar wind meter

with a lot of information such as wind direction, wind speed, gusts and maximum wind speed, PRO functions (graphics and overviews, data export)

Anémomètre solaire sans fil

avec un grand nombre d'informations comme direction du vent, vitesse du vent, rafales et vitesse maximale du vent, fonctions PRO (graphiques et synthèses, exportation de données)

30.3310.02

Thermo-Hygro-Sender mit Poolsender

Kontrolle der Temperatur und Luftfeuchtigkeit (innen oder außen) und gleichzeitige Überwachung der Wassertemperatur von Schwimmbad, Whirlpool oder Teich

T Pool: 0...+60°C (+32...+140°F),

T in: -40...+60°C (-40...+140°F), H in: 0...99%,

📶 100 m, T/H 30.3309.02, 44 (76) x 24 (56) x 160 (165) mm, 73 g,

📶 25 m, T Pool 30.3199.IT, 110 x 115 x 135 mm, 242 g,

🔋 207 g, 🔌 4x 1,5 V AA, EK-EL

Temperature/humidity transmitter with pool sensor
control of temperature and humidity (indoor or outdoor) and simultaneous monitoring of the water temperature of swimming pool, whirl pool or pond

Émetteur de température/humidité avec émetteur de piscine

contrôle de la température et humidité (intérieure ou extérieure) et surveillance simultanée de la température de l'eau de piscine, bain bouillonnant ou étang



30.3312.02

Thermo-Hygro-Sender

Kontrolle der Temperatur und Luftfeuchtigkeit (innen oder außen), PRO-Funktionen (Grafiken und Übersichten, Max.-Min.-Funktion und Daten-Export), Genauigkeit ±0,5°C von -20...+60°C, ±3% von 20...90% bei 20°C, kompatibel mit WeatherHub Observer

T: -40...+60°C (-40...+140°F), H: 1...99%,

📶 100 m, T/H, 44 (76) x 24 (56) x 160 (165) mm, 76 g, 🔌 2x 1,5 V AA, EK-EL

Temperature/humidity transmitter

controls temperature and humidity (indoor or outdoor), PRO functions (graphics and overviews, max.-min.-function, data export), precision ±0,5°C at -20...+60°C, ±3% at 20...90% at 20°C, compatible with WeatherHub Observer

Émetteur de température/humidité

pour contrôler la température et humidité (intérieure ou extérieure), limites d'alarme réglables, messages de notification de l'alarme sur smart-phone, fonctions d'applications supplémentaires (graphiques et synthèses, fonction max.-min., exportation de données), précision ±0,5°C de -20...+60°C, ±3% de 20...90% à 20°C, compatible avec WeatherHub Observer

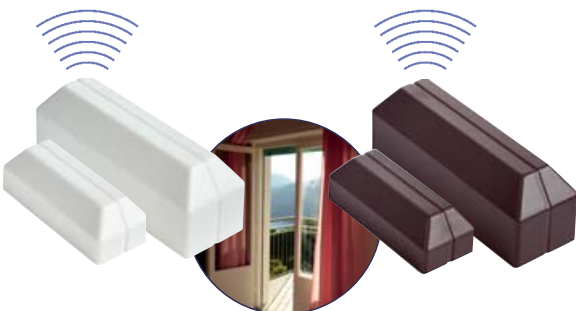

30.3311.02

Fenster- und Türen-Kontakt-Sensoren

kabellose Überwachung von Türen und Fenstern im ganzen Haus, Push-Nachricht beim Öffnen eines Fensters bzw. einer Tür, Übersicht über offene Türen oder Fenster auf einen Blick, 3er Set mit weißer oder brauner Abdeckung

📶 100 m, 18 x 20 x 54 mm, 10 g (3 Stück),

Kontakt 15 x 12 x 35 mm, 12 g (3 Stück), 🔌 6x LR44

🔋 207 g, EK-EL

windows and doors contact sensors

wireless monitoring of doors and windows throughout your home, push notification when a window or door is opened, overview of open doors and windows at a glance, set of 3 with white or brown cover

detecteurs de contact pour portes et fenêtres

pour surveiller vos fenêtres et portes dans toute la maison sans fil, une alerte est envoyée lorsqu'une fenêtre ou porte est ouverte, aperçu en un coup d'œil concernant les fenêtres et les portes ouvertes, set de 3 avec couverture blanc ou brun



30.3313.02

Temperatursender mit wasserfestem Kabelfühler

Kontrolle der Innen- oder Außentemperatur und gleichzeitige Überwachung von Kühlschrank, Gefriertruhe, Aquarium, Pool oder Teich über Kabelfühler, PRO-Funktionen (Grafiken und Übersichten, Max.-Min.-Funktion und Daten-Export), kompatibel mit WeatherHub Observer, Kabellänge 1,40 m, inkl. Saugnapf und Montagematerial

T: -30...+60°C (-22...+140°F),

📶 200 m, T, 41 (83) x 35 (61) x 129 (135) mm, 61 g,

🔌 2x 1,5 V AAA, EK-EL

Temperature transmitter with waterproof cable sensor
control of indoor or outdoor temperature and simultaneous monitoring of freezer, fridge, aquarium, pool or pond via cable sensor, PRO functions (graphics and overviews, max.-min.-function, data export), compatible with WeatherHub Observer, cable length 1.40 m, incl. vacuum cup and mounting material

Émetteur de température avec capteur à câble étanche

contrôle de la température intérieure ou extérieure et surveillance simultanée de congélateur, aquarium, piscine ou étang par capteur à câble, fonctions PRO (graphiques et synthèses, fonction max.-min., exportation de données), compatible avec WeatherHub Observer, longueur de câble 1,40 m, ventouse et matériel pour l'assemblage inclus



Sets / Kits

Starter-Sets Inhalt:

- WeatherHub Gateway
- Netzstecker
- LAN-Kabel
- Sender

Starter sets scope of delivery:

- WeatherHub Gateway, AC adapter for gateway, network cable, transmitter(s)

Contenu de la livraison kits de démarrage:

- Passerelle, adaptateur secteur pour passerelle, câble LAN, émetteur(s)



Installation

Installation in nur 3 einfachen Schritten

1. Laden Sie sich einfach die kostenlose WeatherHub App auf Ihr Smartphone
2. Verbinden Sie den Netzwerkanschluss des Gateways mit Ihrem Router
3. Legen Sie zum Schluss die Batterien in den Sender ein und scannen Sie mit der App den aufgedruckten QR-Code mit der einmaligen Seriennummer – Fertig!

Short installation in only 3 easy steps

1. Download the free WeatherHub app on your smartphone
2. Connect the network connector of the gateway to your router.
3. Place the batteries in the transmitter and use the app to scan the printed QR-code with the unique serial number – That's all!

Installation en 3 étapes seulement

1. Téléchargez simplement l'application gratuite WeatherHub sur votre smartphone
2. Reliez la connexion réseau de la passerelle avec votre routeur
3. Placez ensuite les piles dans un émetteur et scannez le code QR avec numéro de série unique avec l'application – terminé!



31.4001.02

Starter-Set mit Temperatursender

zur Kontrolle der Innen- oder Außentemperatur

T: -30...+60 °C (-22...+140 °F),

100 m, T 30.3300.02, 33 (39) x 17 (33) x 87 (92) mm, 25 g, 2x 1,5 V AAA,

Gateway 31.4000.02, 40 (44) x 28 (32) x 104 mm, 66 g, 383 g, EK-EL

Starter-set with temperature transmitter

for the control of indoor or outdoor temperature

Kit de démarrage avec émetteur de température

pour le contrôle de la température intérieure ou extérieure



31.4002.02

Starter-Set mit Temperatursender mit wasserfestem Kabelfühler

zur Überwachung von Kühlschrank, Gefriertruhe, Aquarium, Pool oder Teich über Kabelfühler, Kabellänge 1 m

T(Kabel): -30...+60 °C (-22...+140 °F),

100 m, T 30.3301.02, 33 (39) x 22 (33) x 87 (92) mm, 31 g, 2x 1,5 V AAA,

Gateway 31.4000.02, 40 (44) x 28 (32) x 104 mm, 66 g, 383 g, EK-EL

Starter-set with temperature transmitter with waterproof cable sensor

for monitoring of freezer, fridge, aquarium, pool or pond via cable sensor, cable length 1 m

Kit de démarrage avec émetteur de température avec capteur à câble étanche

pour le contrôle de congélateur, aquarium, piscine ou étang par capteur à câble, longueur de câble 1 m



31.4003.02

Starter-Set mit Funk-Regenmesser

mit vielen Infos wie Regenmenge, Anzahl der Regentage, durchschnittliche Regenmenge, PRO-Funktionen (Grafiken und Übersichten)

R: 0...300 mm/h,

100 m, R 30.3306.02, Ø 132 x 183 mm, 310 g, 2x 1,5 V AA,

Gateway 31.4000.02, 40 (44) x 28 (32) x 104 mm, 66 g, 758 g, EK-EL

Starter-set with wireless rain-gauge

with a lot of information such as the amount of rainfall, number of rainy days, average amount of rainfall, PRO functions (graphics and overviews)

Kit de démarrage avec pluviomètre sans fil

avec un grand nombre d'informations comme quantité des précipitations, jours de pluie, quantité moyenne de précipitations, limites d'alarme réglables, fonctions PRO (graphiques et synthèses)



- IT+
100 m
868MHz
- SWISS
PRECISION
SENSOR
- TFA
DESIGN
PATENT
- INKL.
3x
SENDER

31.4007.02

Starter-Set mit KLIMA@HOME Funk-Thermo-Hygrometer

zur Kontrolle von Raum- und Außenklima, Basisstation mit Innensensor und drei kabellosen Funksendern (max. 100 m), siehe S. 36, Kat.-Nr. 30.3060.01, durch Verbindung mit WeatherHub-Gateway Abruf der Temperatur- und Luftfeuchtigkeitswerte über Smartphone

T in: -10...+60°C, (+14...+140°F), **T out:** -40...+60°C (-40...+140°F), **H in/out:** 1...99%

3x T/H 30.3180.IT, je 2x 1,5 V AA

Basisstation 30.3060.01.IT, 128 x 32 (58) x 128 mm, 217 g, 3x 1,5 V AA

Gateway 31.4000.02, 40 (44) x 28 (32) x 104 mm, 66 g,

1053 g, EK

Starter-set with KLIMA@HOME wireless thermo-hygrometer

for the control of indoor and outdoor climate, base station with internal sensor and 3 wireless transmitters (max. 100 m), see p. 36, cat.-no. 30.3060.01, in connection with WeatherHub gateway it is possible to check temperature and humidity values via smartphone

Kit de démarrage avec KLIMA@HOME thermo-hygromètre radio-piloté

pour le contrôle du climat intérieur et extérieur, station base avec capteur interne et 3 émetteurs sans fil (max. 100 m) voir p. 36, réf. 30.3060.01, par la connexion à la passerelle WeatherHub on peut consulter les valeurs de température et d'humidité sur smartphone

31.4006.02

Starter-Set mit Solar-Funk-Windmesser

mit vielen Infos wie Windrichtung, Windstärke, Windböen und maximale Windstärke, PRO-Funktionen (Grafiken und Übersichten, Daten-Export)

Messbereich: 0...180 km/h,

100 m, W/Solar, 30.3307.02, 250 x 150 x 195 mm, 233 g, Akku (solar)

Gateway 31.4000.02, 40 (44) x 28 (32) x 104 mm, 66 g,

1.058 g, EK

Starter-set with wireless solar wind meter

with a lot of information such as wind direction, wind speed, gusts and maximum wind speed, PRO functions (graphics and overviews, data export)

Kit de démarrage avec anémomètre solaire sans fil

avec un grand nombre d'informations comme direction du vent, vitesse du vent, rafales et vitesse maximale du vent, fonctions PRO (graphiques et synthèses, exportation de données)



PRO+



PRO+



31.4005.02

Wetterstation-Set mit Thermo-Hygro-Sender, Funk-Regenmesser und Solar-Windmesser

Sender für Außentemperatur und Luftfeuchtigkeit, Regenmesser mit Regenmenge, Anzahl der Regentage, durchschnittlicher Regenmenge, Windmesser mit Windrichtung, Windstärke, Windböen und maximaler Windstärke, PRO-Funktionen (Grafiken und Übersichten, Max.-Min.-Funktion und Daten-Export)

T: -40...+60°C (-40...+140°F), **H:** 0...99%,

R: 0...300 mm/h, **W:** 0...180 km/h

200 m, T/H 30.3303.02, 41 (83) x 35 (61) x 129 (135) mm,

42 g, 2x 1,5 V AAA,

100 m, R 30.3306.02, Ø 132 x 183 mm, 310 g, 2x 1,5 V AA,

100 m, W/Solar, 30.3307.02, 250 x 150 x 195 mm, 233 g,

Akku (solar)

Gateway 31.4000.02, 40 (44) x 28 (32) x 104 mm, 66 g,

1.465 g, EK-EL

Weather station set with temperature/humidity transmitter, wireless rain-gauge and solar wind meter

transmitter for outdoor temperature and humidity, rain-gauge with amount of rainfall, number of rainy days, average amount of rainfall, wind meter with wind direction, wind speed, gusts and maximum wind speed, additional app functions (graphics and overviews, max.-min.-function, data export)

Kit de station météo avec émetteur de température/humidité, pluviomètre et anémomètre solaire sans fil

émetteur pour température et humidité extérieure, pluviomètre avec quantité des précipitations, jours de pluie, quantité moyenne de précipitations, anémomètre avec direction du vent, vitesse du vent, rafales et vitesse maximale du vent, fonctions d'applications supplémentaires (graphiques et synthèses, fonction max.-min., exportation de données)



31.4008.02

COSY RADAR Set mit Thermo-Hygrometer und Thermo-Hygro-Sender

zur Kontrolle des Raumklimas, COSY RADAR digitales Thermo-Hygrometer (siehe Seite 53), Kat.-Nr. 30.5043.01

Verbindung mit WeatherHub-Gateway

ermöglicht Standardfunktionen und zahlreiche zusätzliche App-Funktionen: Höchst- und Tiefstwerte, Text über Komfortstufe des Raumklimas, Alarme einstellbar, Grafiken

Erweiterung mit Thermo-Hygro-Sender

Durch die gleichzeitige Überprüfung des Außenklimas sind konkrete Empfehlungen zur aktiven Verbesserung des Raumklimas möglich (Lüften/Heizen/Entfeuchten/Befeuchten)

Inhalt: Gateway, COSY RADAR Digitales Thermo-Hygrometer, Thermo-Hygro-Sender, Netzadapter für Gateway, LAN-Kabel

T in: -10...+60 °C (+14...+140 °F), T out: -40...+60 °C (-40...+140 °F), H in/out: 0...99%

☐ 30.5043.01, 104 x 20 (77) x 104 (114) mm, 84 g, ⚡ 2x 1,5V AAA,
 📶 200 m, T/H 30.3303.02, 41 (83) x 35 (61) x 129 (135) mm, 42 g, ⚡ 2x 1,5 V AAA,
 Gateway 31.4000.02, 40 (44) x 28 (32) x 104 mm, 66 g, 📶 620 g, EK-EL

COSY RADAR set with digital thermo-hygrometer and temperature/humidity transmitter

for checking indoor climate, COSY RADAR digital thermo-hygrometer (see page 53), Cat.-No. 30.5043.01

Connection with WeatherHub gateway

enables standard functions and numerous additional app functions: max.-min.-functions, text about comfort level, adjustable alarm values, graphs

Extension with thermo-hygro transmitter

for checking outdoor conditions at the same time, concrete recommendations for actively improving the indoor climate are possible (ventilation / heating / dehumidification / humidification)

Scope of delivery: gateway, COSY RADAR digital thermo-hygrometer, temperature/humidity transmitter, AC adapter for gateway, network cable

Kit de COSY RADAR avec thermo-hygromètre digital et émetteur de température/humidité

pour le contrôle du climat ambiant, COSY RADAR thermo-hygromètre digital, (voir page 53), ref. 30.5043.01

Raccordement à la passerelle weatherHub

permet aux fonctions standard et aux nombreuses fonctions supplémentaires: fonction max.-min., texte sur le niveau de confort du climat intérieur, alarmes programmables, graphiques

Extension avec un émetteur de température/humidité

pour le contrôle simultané des données extérieures permet des recommandations concrètes pour améliorer activement le climat intérieur (ventilation / chauffage / déshumidification / humidification)

Contenu : passerelle, COSY RADAR thermo-hygromètre digital, émetteur de température/humidité, adaptateur secteur pour passerelle, câble LAN



SWISS
PRECISION
SENSOR

TFA
DESIGN
PATENT



PR+



INFO

Raumluft deutlich zu feucht.
 Lüften verbessert das Wohnraumklima nicht. Bei kalten Räumen Zimmertemperatur erhöhen. Aktiv entfeuchten. Schimmelgefahr!

Room air noticeably too humid.
 Airing doesn't improve the indoor environment. Increase temperature in cool rooms. Active dehumidification. Mould hazard!

Air ambiant beaucoup trop humide.
 Aérer n'améliore pas le climat ambiant. Élever la température dans les pièces froides. Déshumidifier. Danger de moisissures !

WeatherHub – Koppelbare Geräte
 Connectable devices | Dispositifs connectables



35.1154.01
COSY BARO
 Baro-Thermo-Hygrometer
 Seite | page 46 !



35.1143.01.IT
CONNECT
 Funk-Wetterstation
 Seite | page 25 !



30.3060.01
KLIMA@HOME
 Funk-Thermo-Hygrometer
 Seite | page 36 !



35.1147.01.IT
COLORIS
 Funk-Wetterstation
 Seite | page 31 !



35.1148.01.IT
SPHERE
 Funk-Wetterstation
 Seite | page 31 !



WeatherHub Observer

Webplattform zur professionellen Überwachung von Temperatur und Luftfeuchtigkeit

ideal geeignet für Apotheken, Labore und andere professionelle Anwender

- Einfache Installation und Bedienung, Spracheinstellung in Deutsch oder Englisch
- Darstellung der aufgezeichneten Daten als übersichtliches Diagramm, einstellbar auf feste Zeitbereiche - Tag, Woche oder Monat, Verfügbarkeit min. 90 Tage
- Export der Daten als PDF (grafisch) oder als CSV-Datei (Textdatei)
- Automatisierung der Überwachung möglich, Versand der Export-Daten via E-Mail, umfangreiche Möglichkeiten zur Alarmierung
- Kostenfrei nutzbar über Windows, Apple und Linux-PCs oder auch über Android®, iOS und Windows Phone, vollständig browserbasiert und somit nahezu plattformunabhängig

Web platform to professionally monitor the temperature and humidity

ideal for pharmacies, laboratories and other professional users

- Easy installation and operation, language setting in German or English
- Display of the recorded data as a clear diagram, adjustable to fixed time ranges - day, week or month, availability min. 90 days
- Export of data as PDF (graphic) or as CSV file (text file)
- Automation of the monitoring possible, sending of the export data via e-mail, extensive possibilities for alerting
- Usable free of charge via Windows, Apple and Linux-PCs or via Android®, iOS and Windows Phone, completely browser-based and thus almost platform-independent

Plate-forme Web pour un contrôle professionnel de la température et de l'humidité

idéal pour pharmacies, laboratoires et autres utilisations professionnelles

- Installation et utilisation faciles, langue réglable allemand ou anglais
- Représentation des données enregistrées sur diagrammes clairs, réglables pour des périodes de temps fixes - jour, semaine ou mois, disponibilité au moins 90 jours
- Export des données sur fichier PDF (graphique) ou CSV (texte)
- Possibilité d'automatiser le contrôle, envoi des données exportées par e-mail, nombreuses possibilités d'alarme
- Peut être utilisé gratuitement sous Windows, Apple et Linux ainsi que sous Android®, iOS et Windows Phone, fonctionne complètement sur navigateur et est donc pratiquement indépendant du système d'exploitation



Web Monitoring System

www.wh-observer.de



Kompatible Sender sind in den Übersichten S. 60 – 63 gekennzeichnet.

Compatible transmitters are shown in the overviews on pages 60 – 63 / Émetteurs compatibles sont indiqués dans l'aperçu de pages 60 – 63



31.4010.02

WeatherHub OBSERVER Starter-Set

inkl. 3 x Temperatursender mit wasserfestem Kabelfühler

zur Kontrolle der Innen- oder Außentemperatur und gleichzeitigen Überwachung von Kühl- und Klimageräten oder Flüssigkeiten über Kabelfühler

T in/out: - 30...+60°C (-22...+140 °F),

200 m, 3x T 30.3313.02, je 2x 1,5 V AAA

Gateway 31.4000.02, 40 (44) x 28 (32) x 104 mm, 66 g, 592 g, EK-EL

WeatherHub OBSERVER starter-set

incl. 3 x temperature transmitters with waterproof cable sensor

for the control of indoor and outdoor temperature and simultaneous monitoring of refrigerators and air conditioners or liquids via cable sensor

WeatherHub OBSERVER Kit de démarrage

avec 3 x émetteurs de température avec capteur à câble étanche

pour le contrôle de la température intérieure ou extérieure et la surveillance simultanée des installations de refroidissement et de climatisation ou des liquides via capteur à câble



140 cm

Referenzkörper
Temperaturbremse
Reference body
temperature buffer
Corps de reference
tampon de température

Seite | page 73 !

31.4011.02

WeatherHub OBSERVER Starter-Set

mit Temperatursender mit wasserfestem Kabelfühler

zur Kontrolle der Innen- oder Außentemperatur und gleichzeitigen Überwachung von Kühl- und Klimageräten oder Flüssigkeiten über Kabelfühler

T in/out: -30...+60°C (-22...+140°F),

200 m, T 30.3313.02, 2x 1,5 V AAA

Gateway 31.4000.02, 40 (44) x 28 (32) x 104 mm, 66 g, 511 g, EK

WeatherHub OBSERVER starter-set with temperature transmitter with waterproof cable sensor
for the control of indoor and outdoor temperature and simultaneous monitoring of refrigerators and air conditioners or liquids via cable sensor

WeatherHub OBSERVER kit de démarrage avec émetteur de température avec capteur à câble étanche
pour le contrôle de la température intérieure ou extérieure et la surveillance simultanée des installations de refroidissement et de climatisation ou des liquides via capteur à câble

31.4012.02

WeatherHub OBSERVER Starter-Set mit Thermo-Hygro-Sender

zur Kontrolle der Temperatur und Luftfeuchtigkeit (innen oder außen)

T: -40...+60°C (-40...+140°F), H: 1...99%

100 m, T/H 30.3312.02, 2x 1,5 V AA

Gateway 31.4000.02, 40 (44) x 28 (32) x 104 mm, 66 g, 543 g, EK

WeatherHub OBSERVER starter-set with temperature/humidity transmitter
for the control of temperature and humidity (indoor or outdoor)

WeatherHub OBSERVER kit de démarrage avec émetteur de température/humidité
pour le contrôle de la température et humidité (intérieure ou extérieure)



**SWISS
PRECISION
SENSOR**



150 cm

31.4013.02

WeatherHub OBSERVER Starter-Set

mit Thermo-Hygro-Sender mit Profi-Temperatur-Kabelfühler

zur Kontrolle der Temperatur und Luftfeuchtigkeit (innen oder außen) und gleichzeitigen Temperaturüberwachung von Kühl- und Klimageräten oder Flüssigkeiten über Profi-Kabelfühler, großer Messbereich (bis 110°C), hohe Genauigkeit, Datenübertragung alle 3,5 min.

T: -40...+60°C (-40...+140°F), H: 0...99%, T (Kabel): -50...+110°C (-58...+230°F),

200 m, T/H 30.3302.02, 2x 1,5 V AAA

Gateway 31.4000.02, 40 (44) x 28 (32) x 104 mm, 66 g, 516 g, EK

WeatherHub OBSERVER starter-set with temperature/humidity transmitter with professional temperature cable sensor
for the control of temperature and humidity (indoor or outdoor) and simultaneous temperature monitoring of cooling and air conditioning equipment or liquids via professional cable sensor, large measuring range (up to 110°C), high accuracy, data transmission every 3,5 min.

WeatherHub OBSERVER kit de démarrage avec émetteur de température/humidité avec capteur de température professionnel à câble
pour le contrôle de la température et humidité (intérieure ou extérieure) et surveillance simultanée de la température des installations de refroidissement et de climatisation ou des liquides via capteur à câble professionnel, grande plage de mesure (jusqu'à 110°C), haute précision, transmission de données toutes les 3,5 min.

31.4016.02

WeatherHub OBSERVER Starter-Set zur Heizungsüberwachung mit Thermo-Hygro-Sender und zusätzlichem Spezial-Temperatur-Kabelfühler

zur Kontrolle der Raumluft (Temperatur und Luftfeuchtigkeit) und der gleichzeitigen Temperaturüberwachung einer Heizung über extra-flachen Kabelfühler, großer Messbereich (bis 110°C), hohe Genauigkeit, Datenübertragung alle 3,5 min.

Inhalt: Gateway, Thermo-Hygro-Sender mit Profi-Temperatur-Kabelfühler, extra-flachem Temperatur-Kabelfühler, Netzadapter für Gateway, LAN-Kabel, 2 x Isolier-Klebe pads + Kabelbinder

T: -40...+60°C (-40...+140°F), H: 0...99%, T (Kabel): -50...+110°C (-58...+230°F),

200 m, T/H 30.3302.02, 2x 1,5 V AAA, T (Kabel) 30.3524,

Gateway 31.4000.02, 40 (44) x 28 (32) x 104 mm, 66 g, 528 g, EK

WeatherHub OBSERVER starter-set for heating control with temperature/humidity transmitter and additional special temperature cable sensor
for the control of the room air (temperature and humidity) and the simultaneous temperature monitoring of a heating via extra-flat cable sensor, large measuring range (up to 110°C), high accuracy, data transmission every 3.5 min.

Content: gateway, temperature/humidity transmitter with professional temperature cable sensor, extra-flat temperature cable sensor, AC adapter for gateway, network cable, 2 x insulating adhesive pads + cable ties

WeatherHub OBSERVER kit de démarrage pour la surveillance du chauffage avec émetteur de température/humidité et capteur de température à câble spécial
pour le contrôle de l'air ambiant (température et humidité) et la surveillance simultanée de la température d'un chauffage via un capteur à câble extra-plat, grande plage de mesure (jusqu'à 110°C), haute précision, transmission des données toutes les 3,5 min.

Contenu: passerelle, émetteur de température/humidité avec capteur de température professionnel à câble, capteur de température à câble extra-plat, adaptateur secteur pour passerelle, câble LAN, 2 x rubans adhésifs isolants + serre-câbles



150 cm

Spezial-Temperatur-Kabelfühler
Special temperature cable sensor | capteur de température à câble spécial





30.5035.01

SMARTHY Thermo-Hygrometer für Smartphones

Thermo-Hygro-Messfühler zum Einstecken in die Kopfhörerbuchse, misst Temperatur und Luftfeuchtigkeit, kostenlose App zur leichten Bedienung (Deutsch, Englisch), Höchst- und Tiefstwerte, graphische Verlaufsanzeige, frei einstellbare Alarmwerte, Taupunkt-Berechnung, Foto-Funktion, Logger-Funktion, Share- und Print-Funktion, keine Batterien erforderlich, schwarz

T: -20...+60°C (-4...+140°F), H: 20...95%

18 x 9 x 54 mm, 7 g, EK-EL, für/for/pour iOS + Android®

SMARTHY thermo-hygrometer for smartphones

thermo-hygro sensor to plug into the audio jack, measures temperature and humidity, free app for easy operation (English, German), maximum and minimum values, graph display, programmable alarm values, dew-point, photo function, logger function, share and print function, no battery required, black

SMARTHY thermo-hygromètre pour smartphone

capteur thermo-hygro destinée à être branché sur la prise audio, mesure la température et l'humidité, application gratuite pour une utilisation facile (Anglais, Allemand), valeurs maximales et minimales, affichage graphique, valeurs d'alarme ajustables, point de rosée, fonction photo, fonction d'enregistrement, fonction partager et imprimer, opération sans pile, noir



**TFA
DESIGN
PATENT**

30.5035.02

SMARTHY Thermo-Hygrometer für Smartphones

wie 30.5035.01, weiß/grau

18 x 9 x 54 mm, 7 g, EK-EL

SMARTHY thermo-hygrometer for smartphones
as 30.5035.01, white/grey

SMARTHY thermo-hygromètre pour smartphone
comme 30.5035.01, blanc/gris



Infos + Video



14.1505.02

THERMOWIRE® Gourmet-Thermometer für Smartphones

Universal-Küchen-Einstichthermometer, ideal zur optimalen Zubereitung von Fleisch und Geflügel durch Überwachung der Kerntemperatur, für Backofen und Grill, auch zum Garen bei Niedrigtemperatur, mit Edelstahl-Einstechfühler mit 1,1 m Kabel, zum Einstecken in die Kopfhörerbuchse, kostenlose App zur leichten Bedienung (Deutsch, Englisch), mit vorprogrammierten Fleischarten und Garstufen, Gourmet-Tipps und der Möglichkeit, eigene Kochprofile zu erstellen, 3 Alarmstufen bei Erreichen der Zieltemperatur, mit Benachrichtigungs-Funktion auf andere Mobilgeräte, graphische Verlaufsanzeige, Foto- und Share-Funktion, Timer und Stoppuhr, keine Batterien erforderlich, mit Silikonhalterung und Aufbewahrungsbox, weiß

T: -40...+250°C (-40...+482°F)

17 x 8 x 47 mm, 19 g, KB

für/for/pour iOS + Android®

THERMOWIRE® gourmet thermometer for smartphones

universal kitchen probe thermometer, ideal for the optimal preparation of meat and poultry by monitoring the core temperature, can be used for the oven or grill, also for cooking at low temperatures, stainless steel probe with 1.1 m cable to plug into the audio jack, free app for easy operation (English, German), different types of meat and doneness pre-programmed, gourmet tips, editor to create your own cooking profiles, 3 alarm levels for reaching the target temperature, with notification function for other mobile devices, graph display, photo and share function, timer and stopwatch, no battery required, with silicone holder and storage box, white

THERMOWIRE® thermomètre gourmet pour smartphone

thermomètre de cuisine universelle à sonde, idéal pour une préparation parfaite de la viande rouge et des volailles grâce au contrôle de la température à cœur, adapté pour le four ou le grill, aussi pour la cuisson à basse température, sonde en acier fin avec un câble 1,1 m destinée à être branché sur la prise audio, application gratuite pour une utilisation facile (anglais, allemand), différentes sortes de viande et de types de cuisson pré-programmés, conseils gourmandes, possibilité de créer vos propres profils de chef, trois niveaux d'alarme lorsque l'on atteint la température cible, fonctionnalité de notification sur un autre appareil mobile, affichage graphique, fonction photo et partager, minuteur et chronomètre, opération sans pile, avec support de silicone et étui, blanc

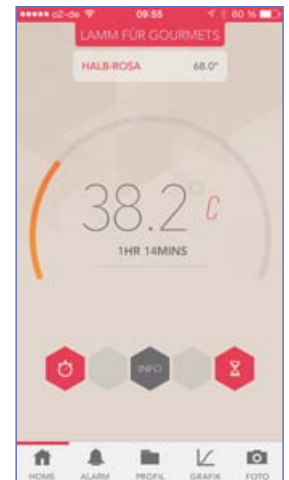

14.1505.01

THERMOWIRE® Gourmet-Thermometer für Smartphones

wie 14.1505.02, schwarz

17 x 8 x 47 mm, 19 g, KB

THERMOWIRE® gourmet thermometer for smartphones
as 14.1505.02, black

THERMOWIRE® thermomètre gourmet pour smartphone
comme 14.1505.02, noir

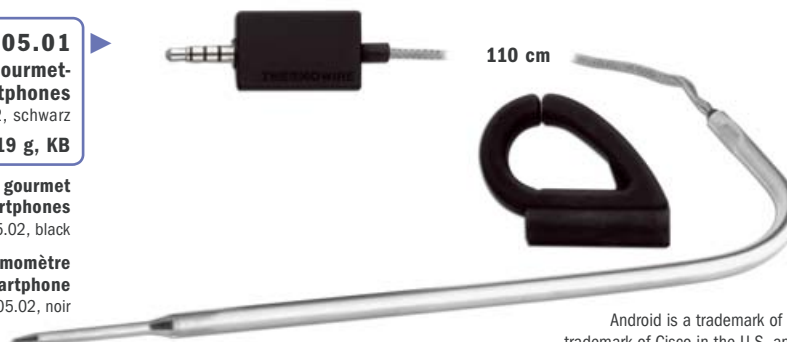

Android is a trademark of Google Inc.. iOS is a trademark or registered trademark of Cisco in the U.S. and other countries and is used under license.



Profi-Thermometer

Professional thermometers | Thermomètres professionnels

TFA
DESIGN
PATENT

CONFORM
HACCP
TESTED

EN13485
CONFORM



30.1047.02

THERMO JACK Digitales Einstichthermometer

Klappthermometer im Taschenformat, Einstechfühler 60 mm, für einfache Temperaturmessungen von flüssigen, pastösen und halbfesten Stoffen, Genauigkeit $\pm 0,5^\circ\text{C}$ bei $-20\dots 150^\circ\text{C}$, ansonsten $\pm 1^\circ\text{C}$, IP65 strahlwassergeschützt, Abschaltautomatik, gemäß EN 13485, weiß

T: $-40\dots +250^\circ\text{C}$ ($-40\dots +482^\circ\text{F}$)

116 (192) x 38 x 20 mm, 39 g, = 1x CR2032, EK-EL

THERMO JACK digital probe thermometer

fold-out thermometer in pocket-size, probe 60 mm, for easy temperature measurements of liquid, pasty and semi-solid materials, precision $\pm 0.5^\circ\text{C}$ at $-20\dots 150^\circ\text{C}$, otherwise $\pm 1^\circ\text{C}$, IP 65 jet water-proof, automatic switch off, according to EN 13485, white

THERMO JACK thermomètre digital à sonde

thermomètre de poche pliable, avec sonde 60 mm, pour mesurer la température des substances liquides, pâteuses et semi-solides, précision $\pm 0,5^\circ\text{C}$ de $-20\dots 150^\circ\text{C}$, $\pm 1^\circ\text{C}$ en outre, IP 65 protégé contre les jets d'eau, arrêt automatique, selon EN 13485, blanc

30.1047.05

THERMO JACK

Universal-Küchen-Einstichthermometer

wie 30.1047.02, brombeerfarben

116 (192) x 38 x 20 mm, 39 g, = 1x CR2032, EK-EL

THERMO JACK universal kitchen probe thermometer
as 30.1047.02, blackberry coloured

THERMO JACK thermomètre cuisine universelle à sonde
comme 30.1047.02, couleur de mûre



30.1047.01

THERMO JACK

Universal-Küchen-Einstichthermometer

wie 30.1047.02, schwarz

116 (192) x 38 x 20 mm, 39 g, = 1x CR2032, EK-EL

THERMO JACK universal kitchen probe thermometer
as 30.1047.02, black

THERMO JACK thermomètre cuisine universelle à sonde
comme 30.1047.02, noir



Digitale Bratthermometer

Digital
meat thermometers

Thermomètres
de cuisson digitaux

Seite | page 166 !

TFA
DESIGN
PATENT

CONFORM
HACCP
TESTED

EN13485
CONFORM

SUPERFAST
T90 - 4 SEC



30.1050.02

THERMO JACK PRO Digitales Einstichthermometer

Klappthermometer im Taschenformat, Thermoelement-Einstechfühler 110 mm, für einfache Temperaturmessungen von flüssigen, pastösen und halbfesten Stoffen, Genauigkeit $\pm 0,5^\circ\text{C}$ bei $-30\dots 150^\circ\text{C}$, ansonsten $\pm 1^\circ\text{C}$ oder $\pm 1\%$, sehr schnelle Messung, IP65 strahlwassergeschützt, gemäß EN 13485, weiß

T: $-50\dots +350^\circ\text{C}$

150 (260) x 40 x 19 mm, 73 g, = 1x CR2032, EK-EL

THERMO JACK PRO digital probe thermometer

fold-out thermometer in pocket-size, thermocouple probe 110 mm, for easy temperature measurements of liquid, pasty and semi-solid materials, precision $\pm 0.5^\circ\text{C}$ at $-30\dots 150^\circ\text{C}$, otherwise $\pm 1^\circ\text{C}$ or $\pm 1\%$, very fast measurement, IP 65 jet water-proof, according to EN 13485, white

THERMO JACK PRO thermomètre digital à sonde

thermomètre de poche pliable, sonde thermocouple 110 mm, pour mesurer la température des substances liquides, pâteuses et semi-solides, précision $\pm 0,5^\circ\text{C}$ de $-30\dots 150^\circ\text{C}$, $\pm 1^\circ\text{C}$ ou $\pm 1\%$ en outre, mesure très rapide, IP 65 protégé contre les jets d'eau, selon EN 13485, blanc



30.1064.02.K
Digitales Einstichthermometer

Einstechfühler 116 mm, für einfache Temperaturmessungen von flüssigen, pastösen und halbfesten Stoffen, Max.-Min.-Funktion, beleuchtetes Display, um 180° drehbar, Abschaltautomatik (deaktivierbar), wasserdicht IP67, Genauigkeit ±0,5°C bei -20...150°C, ansonsten ±1°C, geprüft mit 3 Messpunkten (0°C/100°C/150°C), mit Kunststoffhülse und Werkszertifikat

T: -40...+250°C (-40...+482°F)
206 x 31 x 18 mm, 43 g, = 1x 3 V CR2032, EK-EL

Digital probe thermometer

probe 116 mm, for easy temperature measurements of liquid, pasty and semi-solid materials, max. min. function, illuminated display, rotatable by 180°, automatic switch-off (can be deactivated), waterproof IP67, accuracy ±0.5°C at -20...150°C, otherwise ±1°C, calibrated with 3 measuring points (0°C/100°C/150°C), in plastic case, factory certificate included

Thermomètre digital à sonde

sonde 116 mm, pour mesurer la température de substances liquides, pâteuses et semi-solides, fonction max. min., écran éclairé, orientable de 180°, arrêt automatique (peut être désactivé), étanche IP67, précision ±0,5°C à -20...150°C, sinon ±1°C, calibré avec 3 points de mesure (0°C/100°C/150°C), avec étui en plastique et certificat d'usine



Beleuchtetes Display, um 180° drehbar
Illuminated display, rotatable by 180°
Écran éclairé, orientable de 180°

30.1018

POCKET-DIGITEMP Digitales Einstichthermometer

mit langem Fühler (125 mm), für einfache Temperaturmessungen in Flüssigkeiten, pulverigen und plastischen Stoffen, Genauigkeit ±0,8°C (von 0...+100°C), ±1°C (von -20...0°C), ansonsten ±1,5°C, IP65 strahlwassergeschützt, misst im Sekundentakt, Ein-Ausschalter, Hold-, Max.-Min.-Funktion, gemäß EN13485, mit Kunststoffhülse und Befestigungsklipp

T: -40...+200°C (-40...+392°F)
20 x 16 x 205 mm, 29 g, = 1x LR44, EK-EL

POCKET-DIGITEMP digital probe thermometer

with long probe (125 mm), for easy temperature measurements in liquid, powdered and plastic materials, accuracy ±0.8°C/1.8°F (from 0...+100°C/ +32...+212°F), ±1°C/1.8°F (from -20...0°C/-4...+32°F), otherwise ±1.5°C/2.7°F, IP65 jet water-proof, measures per second, ON/OFF switch, hold-, max.-min.-function, according to EN13485, in plastic case, with clip

POCKET-DIGITEMP thermomètre digital à sonde

avec sonde longue (125 mm), pour mesurer la température des substances liquides, pulvérisées et plastiques, précision ± 0,8°C (de 0...+100°C), ±1°C (de -20...0°C), ±1,5°C en outre, IP 65 protégé contre les jets d'eau, mesure chaque seconde, commutateur ON/OFF, fonction hold, max.-min., selon EN13485, avec étui en plastique et clip

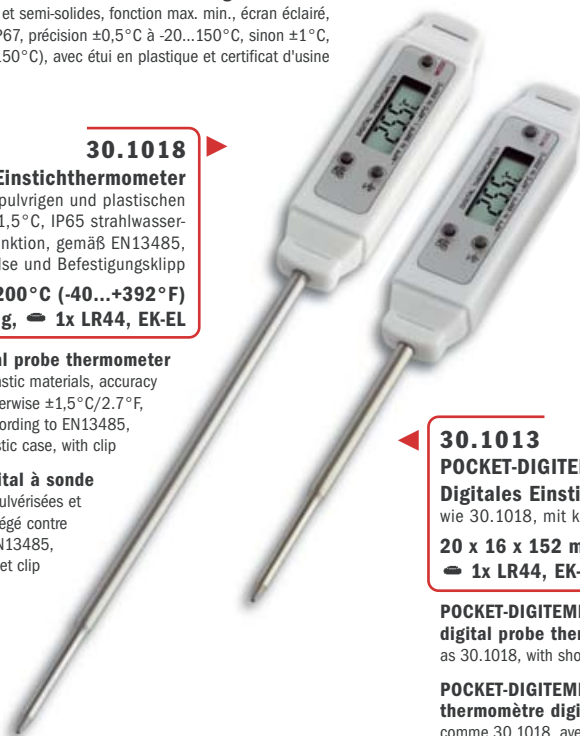

30.1013

POCKET-DIGITEMP S
Digitales Einstichthermometer

wie 30.1018, mit kurzem Fühler (75 mm)
20 x 16 x 152 mm, 23 g,
= 1x LR44, EK-EL

POCKET-DIGITEMP S

digital probe thermometer
as 30.1018, with short probe (75 mm)

POCKET-DIGITEMP S

thermomètre digital à sonde
comme 30.1018, avec sonde courte (75 mm)

30.1040

Digitales Einstichthermometer

Einstechfühler 105 mm, Ein-Ausschalter, Hold-, Max.-Min.-Funktion mit dynamischem Update, T90 Messzeit ca. 8 sec., Abschaltautomatik mit Dauermessfunktion, kalibrierfähig, wasserdicht IP67, Genauigkeit ±0,5°C (bei -10...+100°C), ±2°C (bei +200...+250°C), ansonsten ±1°C, gemäß EN13485, mit Kunststoffhülse und Befestigungsklipp

T: -40...+250°C (-40...+482°F)
24 x 19 x 218 mm, 32 g, = 1x LR44, EK-EL

Digital probe thermometer

probe 105 mm, ON/OFF switch, hold-, max.-min.-function with dynamic update, T90 measuring time about 8 sec., automatic switch off with long term measurement function, calibratable, waterproof IP67, accuracy ±0.5°C/1°F (from -10...+100°C/+14...+212°F), ±2°C/4°F (from +200...+250°C/+392...+482°F), otherwise ±1°C/2°F according to EN13485, in plastic case, with clip

Thermomètre digital à sonde

sonde 105 mm, commutateur ON/OFF, fonction hold, max.-min. avec mise à jour dynamique, T90 temps de mesure env. 8 sec., mise hors circuit automatique avec fonction de mesure à long terme, calibrage possible, étanche IP67, précision ±0,5°C (de -10...100°C), ±2°C (de +200...+250°C), ±1°C en outre, selon EN13485, avec étui en plastique et clip



30.1040.K
Digitales Einstichthermometer

wie 30.1040, mit ISO-Zertifikat

24 x 19 x 218 mm, 32 g, = 1x LR44, EK-EL

Digital probe thermometer

as 30.1040, with ISO certificate

Thermomètre digital à sonde

comme 30.1040, avec certificat ISO

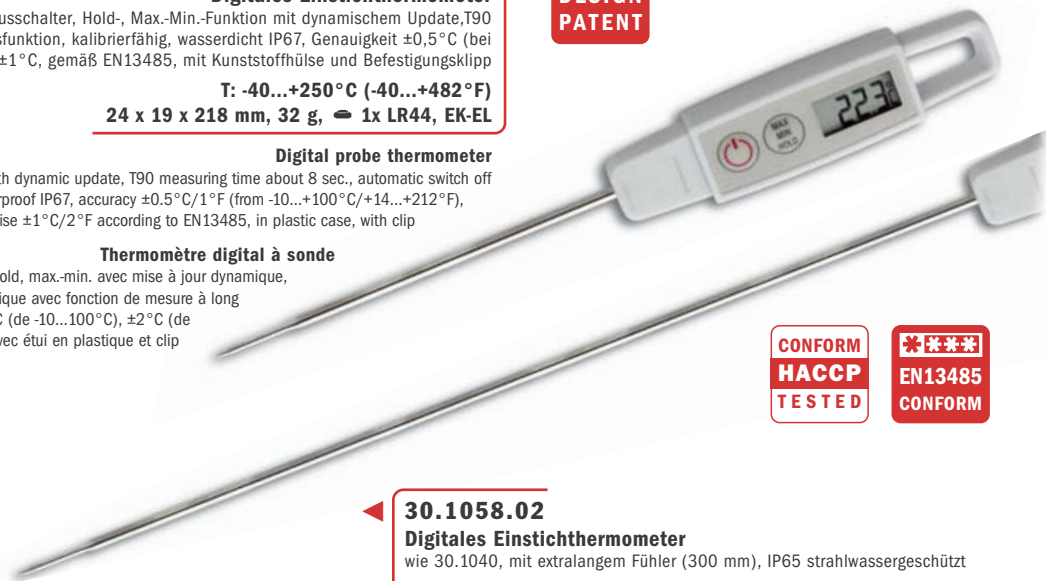

30.1058.02

Digitales Einstichthermometer

wie 30.1040, mit extralangem Fühler (300 mm), IP65 strahlwassergeschützt
24 x 19 x 400 mm, 27 g, = 1x LR44, KB

Digital probe thermometer

as 30.1040, with extra long probe (300 mm), IP65 jet water-proof

Thermomètre digital à sonde

comme 30.1040, avec sonde très longue (300 mm), IP 65 protégé contre les jets d'eau



CONFORM
HACCP
TESTED



30.1048 ▲

Digitales Einstichthermometer

mit langem Fühler (140 mm), für einfache Temperaturmessungen in Flüssigkeiten, pulverigen und plastischen Stoffen, Genauigkeit ±1°C (von -10...100°C), ±2°C (von -50...-10°C / >100...200°C), ansonsten ±3°C, spritzwassergeschützt IP55, Abschaltautomatik, mit Schutzkappe

T: -50...+300°C

25 x 17 x 235 (245) mm, 24 g, 1x LR44, SB

Digital probe thermometer

with long probe (140 mm), for easy temperature measurements in liquid, powdered and plastic materials, precision ±1°C (from -10...100°C), ±2°C (from -50...-10°C / >100...200°C), otherwise ±3°C, splash-proof IP55, automatic switch off, with protection cap

Thermomètre digital à sonde

avec sonde longue (140 mm), pour mesurer la température des substances liquides, pulvérisées et plastiques, précision ±1°C (de -10...100°C), ±2°C (de -50...-10°C / >100...200°C), ±3°C en outre, protégé contre les éclaboussures IP55, arrêt automatique, avec protection en plastique

30.1054.04 ▼

Digitales Küchen-Thermometer

mit langem Fühler (140 mm), zur Temperaturkontrolle von Speisen und Getränken, Genauigkeit ±1°C (von -10...+100°C), ±2°C (von -20...-10°C / +100...+150°C), ansonsten ±2 %, HOLD-Funktion, Abschaltautomatik, grün

T: -50...+300°C (-58...+572°F)

26 x 16 x 245 mm, 26 g, 1x LR44, SB

CONFORM
HACCP
TESTED

TFA
DESIGN
PATENT

Digital kitchen thermometer

with long probe (140 mm), for temperature control of food and drinks, precision ±1°C (at -10...+100°C), ±2°C (at -20...-10°C / +100...+150°C), otherwise ±2%, HOLD-function, automatic switch off, green

Thermomètre digital de cuisine

avec sonde longue (140 mm), pour contrôler la température des aliments et des boissons, précision ±1°C (de -10...+100°C), ±2°C de (-20...-10°C / +100...+150°C), ±2% en outre, fonction HOLD, arrêt automatique, vert

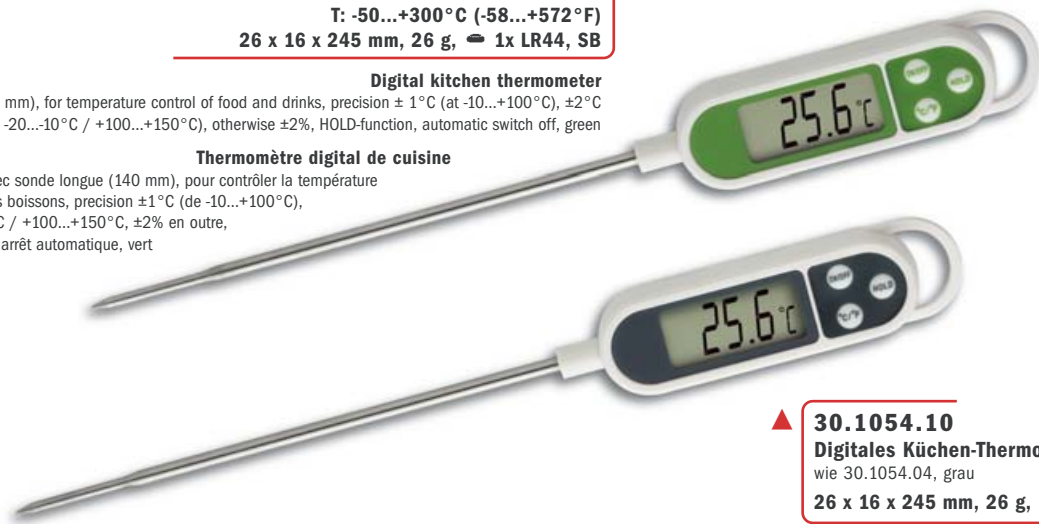

30.1054.10 ▲

Digitales Küchen-Thermometer

wie 30.1054.04, grau

26 x 16 x 245 mm, 26 g, 1x LR44, SB

Digital kitchen thermometer

as 30.1054.04, grey

Thermomètre digital de cuisine

comme 30.1054.04, gris

30.1055.02 ▼

Digitales Einstichthermometer

T-Form mit Einstechfühler (120 mm), für sichere Temperaturmessungen auch bei festeren Stoffen, Genauigkeit ±1°C (von -30...150°C), ansonsten ±2°C, strahlwassergeschützt IP65, Abschaltautomatik, Max.-Min.-Funktion, gemäß EN13485, mit Schutzkappe

T: -50...+150°C

84 x 26 x 175 (201) mm, 38 g, 1x LR44, SB

Digital probe thermometer

T-shape with probe (120 mm), for safe temperature measurements even in more solid materials, precision ±1°C (at -30...150°C), otherwise ±2°C, jet water-proof IP65, automatic switch off, max.-min.-function, according to EN13485, with protection cap

Thermomètre digital à sonde

style T avec sonde (120 mm), pour les mesures de température fiables, même des matériaux plus solides, précision ±1°C (de -30...150°C), ±2°C en outre, protégé contre les jets d'eau IP65, arrêt automatique, fonction max.-min., selon EN13485, avec protection en plastique

EN13485
CONFORM



30.1056.02 ◀

Gefriergut-Eindrehthermometer

wie 30.1055.02, T-Form mit Eindrehspitze (120 mm)

100 x 30 x 160 mm, 78 g, 1x LR44, SB

Digital probe thermometer for frozen products

as 30.1055.02, T-shape with screw tip (120 mm)

Thermomètre digital à sonde pour aliments congelés

comme 30.1055.02, style T avec sonde à visser (120 mm)





TFA
DESIGN
PATENT

CONFORM
HACCP
TESTED



30.1034.K

LT-102 Digitales Kontrollthermometer
wie 30.1034, mit ISO-Zertifikat
☐ 87 x 17 (29) x 52 (57) mm, 79 g,
🔋 1x CR2032, EK-EL

LT-102 digital control thermometer
as 30.1034, with ISO certificate

LT-102 thermomètre de contrôle digital
comme 30.1034, avec certificat ISO



160 cm

30.1033

LT-101 Digitales Einstichthermometer

Anzeige der aktuellen Temperatur, Höchst- und Tiefsttemperatur, Hold-Funktion, optischer und akustischer Alarm bei Unter-/Überschreiten von frei einstellbaren Temperaturwerten, strahlwassergeschützt IP65, Genauigkeit $\pm 0.5^\circ\text{C}$ bei $0...50^\circ\text{C}$, $\pm 1^\circ\text{C}$ bei $-20...0^\circ\text{C}$, $51...70^\circ\text{C}$, $\pm 2^\circ\text{C}$ bei $-40...-20^\circ\text{C}$, $70...200^\circ\text{C}$, mit Ständer und Magnet, inkl. Einstechfühler

T: $-40...+200^\circ\text{C}$ ($-40...+392^\circ\text{F}$)

☐ 87 x 17 (29) x 52 (57) mm, 89 g, 🔋 1x CR2032, EK-EL

LT-101 digital probe thermometer

display of current, highest and lowest temperature, hold function, optical and acoustic alarm at freely adjustable temperature values (upper/lower limit), IP 65 jet water-proof, accuracy $\pm 0.5^\circ\text{C}$ at $0...50^\circ\text{C}$, $\pm 1^\circ\text{C}$ at $-20...0^\circ\text{C}$, $51...70^\circ\text{C}$, $\pm 2^\circ\text{C}$ at $-40...-20^\circ\text{C}$, $70...200^\circ\text{C}$, with table stand and magnet, insertion probe included

LT-101 thermomètre à sonde digital

affichage de la température momentanée, maximale ou minimale, fonction hold, alarme optique et acoustique à une température ajustable (limite supérieur/inférieur), IP 65 protégé contre les jets d'eau, précision $\pm 0.5^\circ\text{C}$ de $0...50^\circ\text{C}$, $\pm 1^\circ\text{C}$ de $-20...0^\circ\text{C}$, $51...70^\circ\text{C}$, $\pm 2^\circ\text{C}$ de $-40...-20^\circ\text{C}$, $70...200^\circ\text{C}$, avec support et aimant, sonde incluse



300 cm

EN13485
CONFORM

30.1034

LT-102 Digitales Kontrollthermometer

wie 30.1033, Genauigkeit $\pm 0.5^\circ\text{C}$ bei $-20...+25^\circ\text{C}$, ansonsten $\pm 1^\circ\text{C}$, gemäß EN13485, inkl. Kabelfühler

T: $-40...+70^\circ\text{C}$ ($-40...+158^\circ\text{F}$)

☐ 87 x 17 (29) x 52 (57) mm, 79 g, 🔋 1x CR2032, EK-EL

LT-102 digital control thermometer

as 30.1033, accuracy $\pm 0.5^\circ\text{C}$ at $0...50^\circ\text{C}$, otherwise $\pm 1^\circ\text{C}$, according to EN13485, cable probe included

LT-102 thermomètre de contrôle digital

comme 30.1033, précision $\pm 0.5^\circ\text{C}$ de $0...50^\circ\text{C}$, $\pm 1^\circ\text{C}$ en plus, selon EN13485, capteur à câble inclus



30.3529

Referenzkörper

Temperaturbremse zur Verringerung der Reaktionsgeschwindigkeit eines Temperatur-Kabelfühlers in einem Kühl- oder Gefrierschrank, vermeidet größere Temperaturschwankungen (und damit Fehlalarme) z. B. durch häufiges Öffnen der Kühlschranktür, für Temperatur-Fühler mit 5 mm Durchmesser, Aluminium

Ø 40 x 20 mm, 69 g, PB

Reference body

temperature buffer to reduce the reaction speed of a temperature cable probe in a refrigerator or freezer, avoids false alarms due to large temperature fluctuations, e.g. by frequent opening of the refrigerator or freezer door, for temperature probe sensors with 5 mm diameter, aluminium

Corps de reference

tampon de température pour réduire la vitesse de réaction d'un capteur de température dans un réfrigérateur ou un congélateur, utile pour éviter de fausses alarmes en raison de grandes variations de température, par ex. lors de l'ouverture fréquente de la porte du frigo, convient aux senseurs de température de 5 mm de diamètre, aluminium



31.1026

USB-TEMP PC Thermometer

Temperatursensor zum Anschluß an einen PC via USB-Schnittstelle, Sensor im schwarzen Aluminiumgehäuse, Genauigkeit $\pm 0.5^\circ\text{C}$ (kalibrierfähig), Auflösung besser 0.01°C , superleichte Installation per CD / Thermometer einfach über USB-Schnittstelle einstecken, Alarm via SMS oder E-Mail, Datei-Export (für Excel...), Programmschnittstelle (DLL und ActiveX) zur Integration eigener Applikationen

T: $-20...+80^\circ\text{C}$, Software CD-Rom (D) (GB), USB, 25 x 38 x 16 mm, 69 g, EK

USB-TEMP PC thermometer

temperature sensor for connecting to a PC via the USB interface, sensor in black aluminium housing, tolerance $\pm 0.5^\circ\text{C}$ (can be calibrated), resolution better than 0.01°C , very easy installation with CD-ROM, just connect the thermometer to the USB interface, alarm via SMS or e-mail, file export (for Excel...), programming interface (DLL and ActiveX) for integrating own applications

USB-TEMP thermomètre de PC

détecteur de température à raccorder à un PC par port USB, détecteur placé dans un boîtier en aluminium noir, précision $\pm 0.5^\circ\text{C}$ (capte au calibrage), meilleure résolution 0.01°C , installation super facile grâce au CD / placer simplement le thermomètre sur le port USB, alarme via SMS ou e-mail, exportation des dates (pour Excel ...), interface de programme (DLL et ActiveX) pour intégration aux propres applications



200 cm



300 cm

30.2025

Digitales Einbauthermometer

mit schwarzem Abdeckrahmen, Fühler mit Edelstahlspitze, Silikonkabel, Genauigkeit $\pm 1^\circ\text{C}$ bei $-20...+70^\circ\text{C}$, ansonsten $\pm 2^\circ\text{C}$

T: $-40...+110^\circ\text{C}$ ($-40...+230^\circ\text{F}$)

65 x 33 x 20 mm, 70 g, 🔋 1x 1,5V LR43, EK

Digital built-in thermometer

with black frame, probe with stainless steel tip, 3 m silicone cable, accuracy $\pm 1^\circ\text{C}$ at $-20...+70^\circ\text{C}$, otherwise $\pm 2^\circ\text{C}$

Thermomètre encastrable digital

avec cadre noir, sonde avec pointe en acier fin, câble en silicone, précision $\pm 1^\circ\text{C}$ de $-20...+70^\circ\text{C}$, $\pm 2^\circ\text{C}$ en outre



Profi-Thermometer

Professional thermometers | Thermomètres professionnels



30.1015

P200 Profi-Digitalthermometer

mit Einstechfühler (NTC), 110 mm, zur Temperaturbestimmung von Luft, Gasen, Flüssigkeiten und plastischen Stoffen, ideal für Lebensmittel (HACCP), Handwerk, Industrie, Landwirtschaft und Hobby, Auflösung 0,1°C, Genauigkeit ±1°C (bei -25...+150°C), sonst ±1,5°C, Hold-, Max.-Min.-Funktion, strahlwassergeschützt IP65, Fühler mit ca. 60 cm Kabel, mit Befestigungsklipp und Tischständer

T: -40...+200°C (-40...+392°F)

66 x 20 (36) x 109 mm, 93 g, 2x 1,5V AAA, EK-EL

P200 professional digital thermometer

with insertion probe (NTC), 110 mm, for temperature measurement of air, gas, liquids and plastic substances, ideal for food (HACCP), craftsmen, industry, agriculture and hobby, resolution 0.1°C, precision ±1°C (-25...+150°C), otherwise ±1.5°C, hold-, max.-min.-function, IP 65 jet water-proof, probe with 60 cm cable, with clip for fixing or table stand

P200 thermomètre digital professionnel

avec sonde (NTC), 110 mm, pour la mesure de la température de l'air, gaz, liquides et substances plastiques, idéal pour des aliments (HACCP), le métier, l'industrie, agriculture et les loisirs, résolution 0,1°C, précision ±1°C (de -25...+150°C), ±1,5°C en outre, fonction hold-, max.-min., IP 65 protégé contre les jets d'eau, sonde avec câble env. 60 cm, avec clip pour fixer ou pied rétractable



31.1020

P300 Profi-Digitalthermometer

Genauigkeit ±0,5°C (0...+100°C, ansonsten ±1,5°C), Hold-, Max.-Min.-Funktion, Displaybeleuchtung, spritzwassergeschützt IP54, gemäß EN13485, inkl. Einstechfühler (NTC), 120 mm

T: -40...+200°C (-40...+392°F)

93 x 25 x 260 mm, 147 g, 2x 1,5V AA, EK

P300 professional digital thermometer

precision ±0.5°C (0...+100°C, otherwise ±1.5°C), hold-, max.-min.-function, illuminated display, splash proof IP54, according to EN13485, insertion probe (NTC), 120 mm included

P300 thermomètre digital professionnel

précision ±0,5°C (0...+100°C, ±1,5°C en outre), fonction hold-, max.-min., affichage illuminé, étanche au jet d'eau IP54, selon EN13485, sonde (NTC), 120 mm inclus



31.1020.K

Profi-Digitalthermometer

wie 31.1020, mit ISO-Zertifikat, geprüft mit 2 Messpunkten (0°C/+60°C)

93 x 25 x 260 mm, 147 g,

2x 1,5V AA, EK

Professional digital thermometer

as 31.1020, with ISO certificate, calibrated with 2 measuring points (0°C/+60°C)

thermomètre digital professionnel

comme 31.1020, avec certificat ISO, calibré avec 2 points de mesure (0°C/+60°C)



31.1034

MINI-K Thermoelementmessgerät

zur Temperaturmessung für alle Typ K - Fühler mit Miniaturstecker (z.B. 30.3500, 30.3503), Hold-, Auto-Off-Funktion, strahlwassergeschützt IP65, Genauigkeit ± 1°C oder ±1%, Magnethalter

T: -64...+1370°C (-83...+1999°F)

42 x 20 x 78 mm, 47 g, 1x 3V CR2032, EK

MINI-K thermocouple measuring device

for temperature measuring by all type K - sensors with miniature connector (e.g. 30.3500 and 30.3503), hold-, auto-off-function, IP 65 jet water-proof, accuracy ±1°C or ±1%, magnet holder

MINI-K thermomètre a thermocouple

pour la mesure de la température avec tous les senseurs type K avec fiche miniature (p.ex. 30.3500, 30.3503), fonction hold/auto-off, IP 65 protégé contre les jets d'eau, précision ±1°C ou ±1 %, support aimant

30.3500

Thermolementfühler

Typ K - Fühler mit Miniaturstecker zur Temperaturmessung (z.B. für 31.1034, 31.1060.02, 31.1061.02, 31.1116, 31.1123), Klasse 1

T: -40...+400°C

18 x 8 x 40 mm, 7 g, Polybeutel

Thermocouple sensor

type K - sensor with miniature connector for temperature measuring (e.g. for 31.1034, 31.1060.02, 31.1061.02, 31.1116, 31.1123), class 1

Senseur thermocouple

capteur type K avec fiche miniature pour la mesure de la température (p.ex. pour 31.1034, 31.1060.02, 31.1061.02, 31.1116, 31.1123), classe 1



30.3503

Thermolementfühler

Typ K - Einstechfühler mit Miniaturstecker zur Temperaturmessung (z.B. für 31.1034, 31.1060.02, 31.1061.02, 31.1116, 31.1123), Klasse 2

T: -40...+400°C

23 x 29 x 255 mm, 70 g, EK

Thermocouple sensor

type K - immersion probe with miniature connector for temperature measuring (e.g. for 31.1034, 31.1060.02, 31.1061.02, 31.1116, 31.1123), class 2

Senseur thermocouple

sonde type K avec fiche miniature pour la mesure de la température (p.ex. pour 31.1034, 31.1060.02, 31.1061.02, 31.1116, 31.1123), classe 2





30.5036.13

KLIMA BEE Digitales Profi-Thermo-Hygrometer

ideal zur schnellen und präzisen Messung von Temperatur und Luftfeuchtigkeit (für Haushalt, Handwerk, Industrie und Hobby, z.B. zur Klimakontrolle von Wohn- und Lagerräumen, Gewächshäusern etc.), Hold-, Max.-Min.-Funktion, Genauigkeit Temperatur $\pm 0,5^{\circ}\text{C}$ von -10°C ... $+70^{\circ}\text{C}$, Luftfeuchtigkeit $\pm 3\%$ von 30...80% @ 23°C , Hintergrundbeleuchtung, mit Stativgewinde

T: -30 ... $+70^{\circ}\text{C}$ (-22 ... $+158^{\circ}\text{F}$), H: 0 ... 100%

52 x 35 x 165, 115 g, 1x 9V, EK-EL

KLIMA BEE digital professional thermo-hygrometer

ideal for the fast and precise measurement of temperature and humidity (for household, craftsmen, industry and hobby, e.g. for the climate control of living and store rooms, green houses etc.), MAX/MIN/HOLD function, precision temperature $\pm 0,5^{\circ}\text{C}$ from -10°C ... $+70^{\circ}\text{C}$, humidity $\pm 3\%$ from 30...80% @ 23°C , backlight, with tripod screw

KLIMA BEE thermo-hygromètre professionnel digital

idéal pour la mesure vite et précise de la température et de l'humidité (pour le ménage, le bricolage, l'industrie et les loisirs, p.ex. pour le contrôle de la température dans les chambres, les espaces de dépôt, la serre etc.), fonction MAX/MIN/HOLD, précision température $\pm 0,5^{\circ}\text{C}$ de -10°C ... $+70^{\circ}\text{C}$, humidité $\pm 3\%$ de 30...80% @ 23°C , éclairage de fond, avec filetage de trépied



30.5007

Pocket Thermo-Hygrometer

gleichzeitige Anzeige von Temperatur und Luftfeuchtigkeit, Max.-Min.-Funktion, Genauigkeit $\pm 1^{\circ}\text{C}$, $\pm 5\%$ von 30...80%

T: -10 ... $+50^{\circ}\text{C}$ ($+14$... $+122^{\circ}\text{F}$), H: 20...90%

20 x 16 x 151 mm, 21 g, 1x 1,5V LR44, EK-EL

Pocket thermo-hygrometer

simultaneous display of temperature and humidity, max.-min.-function, accuracy $\pm 1^{\circ}\text{C}$, $\pm 5\%$ from 30...80%

Thermo-hygromètre de poche

affichage de la température et humidité en même temps, fonction max.-min., précision $\pm 1^{\circ}\text{C}$, $\pm 5\%$ de 30...80%

**SWISS
PRECISION
SENSOR**



31.1028

DEWPOINT PRO Digitales Thermo-Hygrometer

zur Überwachung von Temperatur (Genauigkeit $\pm 0,5^{\circ}\text{C}$) und Feuchte (Genauigkeit $\pm 3\%$ von 20...90%, ansonsten $\pm 4\%$), Hold-, Max.-Min.-Funktion, Taupunkt, Feuchtkugeltemperatur, ideal für Raumklimamessungen (HVAC), mit Befestigungsklipp

T: -40 ... $+70^{\circ}\text{C}$ (-40 ... $+158^{\circ}\text{F}$), H: 0...99%

50 x 20 (50) x 173 mm, 71 g, 2x 1,5V AAA, EK-EL

DEWPOINT PRO digital thermo-hygrometer

for the control of temperature (precision $\pm 0,5^{\circ}\text{C}$) and humidity (precision $\pm 3\%$ at 20...90%; otherwise $\pm 4\%$), hold-, max.-min.-function, indication of dew point, wet bulb temperature, ideal for checking room conditions, with clip for fixing

DEWPOINT PRO thermo-hygromètre digital

pour le contrôle de la température (précision $\pm 0,5^{\circ}\text{C}$) et humidité (précision $\pm 3\%$ de 20 à 90 %, $\pm 4\%$ en plus), fonction hold, max.-min., indication des points de rosée, température au thermomètre mouillé, idéal pour le contrôle du climat ambiant, avec clip pour fixer

Professionelle Klimaüberwachung

Professional climate monitoring / Contrôle professionnel du climat

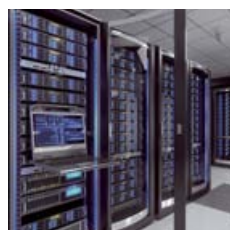

Web Monitoring System
siehe Seite | page 67 !



Datenlogger

Data loggers | Enregistreurs de données



30.3039.IT

KLIMALOGG PRO

Profi-Thermo-Hygrometer mit Datenlogger-Funktion

zur Überwachung von Temperatur (Genauigkeit $\pm 1^\circ\text{C}$) und Feuchte (Genauigkeit $\pm 3\%$ von 35...75%), Anzeige von Taupunkt, Höchst- und Tiefstwerte mit Zeit und Datum der Speicherung, Alarm bei Unter/Überschreitung von frei einstellbaren Temperatur- und Feuchtwerten, Alarmevent-Funktion, Datenlogger mit bis zu 50.000 Datensätzen, abrufbar über Display oder am PC mit USB Schnittstelle, Diagramm-Funktion, Schaltausgang, Funkuhr mit Sekunden, Datum, Zeitzone, ± 12 Std.

T in: 0...+50°C (+32...+122°F), H: 1...99%

100 m, T/H 30.3180.IT / T 30.3181.IT optional (max. 8).

Software , USB-Transceiver

98 x 25 (77) x 137 mm, 147 g, 3x 1,5V AA, EK-EL

KLIMALOGG PRO

professional thermo-hygrometer with data logger

for the control of temperature (precision $\pm 1^\circ\text{C}$) and humidity (precision $\pm 3\%$ from 35...75%), indication of dew point, max.-min.-function with time and date of recording, alarm at freely adjustable temperature and humidity values (upper/lower limit), alarm event function, data logger with up to 50,000 measured values, recallable via display or PC USB interface, graph display, switching output, radio-controlled clock with seconds, date, time zone ± 12 hrs.

KLIMALOGG PRO

thermo-hygromètre digital professionnel avec data logger

pour le contrôle de la température (précision $\pm 1^\circ\text{C}$) et humidité (précision $\pm 3\%$ de 35...75%), indication du point de rosée, fonction max.-min. indiquant l'heure et date de la mémorisation, alarme à une température et humidité ajustable (limite supérieure/inférieure), fonction événement d'alarme, enregistrement des dates jusqu'à 50.000 valeurs mémorisées, disponible via display ou PC USB interface, affichage graphique, sortie de commutation, horloge radio-pilotée avec secondes, date, fuseau horaire ± 12 hrs



Diagramm-Funktion (30.3039.IT)
graph display
affichage graphique

**SWISS
PRECISION
SENSOR**

**TFA
DESIGN
PATENT**

CERTIFICATE

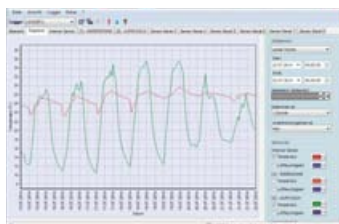
**NEU
NEW**



**SWISS
PRECISION
SENSOR**

**IT+
100 m
868MHz**

Optional erhältlich | sold separately | en option
Funksender | Wireless transmitters | émetteurs

Kat.-Nr. 30.3180.IT Thermo-Hygro

Kat.-Nr. 30.3181.IT Thermo
mit Kabel / with cable / avec câble
max. 8 x

30.3039.K

KLIMALOGG PRO

wie 30.3039.IT, mit ISO-Zertifikat

98 x 25 (77) x 137 mm, 147 g,
 3x 1,5V AA, EK-EL

KLIMALOGG PRO
as 30.3039.IT, with ISO certificate

KLIMALOGG PRO
comme 30.3039.IT, avec certificat ISO

31.1055

LOG32 T Datenlogger für Temperatur

zur Überwachung der Temperatur (Genauigkeit abhängig vom Messbereich ab $\pm 0,5^\circ\text{C}$), Status- und Alarm-LED, Datenspeicher für 60.000 Datensätze, Speicherintervall einstellbar (30 Sekunden bis 24 Stunden), ohne Software nutzbar (vorprogrammiert), automatische Ausgabe als PDF-Datei, USB Schnittstelle, gemäß EN 12830, mit Halter und ISO-Zertifikat

T: -40...+70°C (-40...+158°F), Software Download

22 (30) x 21 (28) x 102 mm, 32 g, 1x 3,6V 1/2 AA, EK

LOG32 T data logger for temperature

for the control of temperature (precision depending on the measuring range from $\pm 0,5^\circ\text{C}$), status and alarm LED, memory for 60,000 records, adjustable recording (30 seconds up to 24 hours), usable without software (pre-programmed) automatic output as PDF file, USB port, according to EN 12830, with holder and ISO certificate

LOG32 T data logger pour température

pour le contrôle de la température (précision dépendant de la plage de mesure à partir de $\pm 0,5^\circ\text{C}$), témoins DEL d'état et d'alarme, enregistrement des données jusqu'à 60.000 ensembles mémorisés, intervalle de mémoire réglable (30 secondes jusqu'à 24 heures), utilisable sans logiciel (pré-programmé), édition automatique de fichiers PDF, port USB, selon EN 12830, avec support et certificat ISO

31.1054

LOG32 TH Datenlogger für Temperatur und Feuchte

wie 31.1055, mit Feuchte (Genauigkeit abhängig vom Messbereich ab $\pm 3\%$), ohne EN 12830

T: -40...+70°C (-40...+158°F), H: 0...99%, Software Download

22 (30) x 21 (28) x 102 mm, 32 g, 1x 3,6V 1/2 AA, EK

LOG32 TH data logger for temperature and humidity
as 31.1055, with humidity (precision depending on the measuring range from $\pm 3\%$), without EN 12830

LOG32 TH data logger pour température et humidité
comme 31.1055, avec humidité (précision dépendant de la plage de mesure à partir de $\pm 3\%$), sans EN 12830



CERTIFICATE

31.1056

LOG32 THP Datenlogger für Temperatur, Feuchte und Luftdruck

wie 31.1054, mit Luftdruck (Genauigkeit abhängig vom Messbereich $\pm 1\text{hPa}$)

T: -40...+70°C (-40...+158°F), H: 0...99%, Software Download

22 (30) x 21 (28) x 102 mm, 32 g, 1x 3,6V 1/2 AA, EK

LOG32 THP data logger for temperature, humidity and pressure

as 31.1054, with atmospheric pressure (precision depending on the measuring range from $\pm 1\text{hPa}$)

LOG32 THP data logger pour température, humidité et pression

comme 31.1054, avec pression atmosphérique (précision dépendant de la plage de mesure à partir de $\pm 1\text{hPa}$)



CERTIFICATE



31.1046

LOG10 Datenlogger für Temperatur

MAX/MIN/AVG Funktion, optische Alarmfunktion bei Über/Unterschreitung der Temperatur, Speicher für 20.000 Messwerte bei 1 Messgröße, Speicherintervall einstellbar (30 Sekunden bis 24 Stunden), IP 65 strahlwassergeschützt, USB-Schnittstelle, Genauigkeit: $\pm 0,5^{\circ}\text{C}$ bei $-20...+50^{\circ}\text{C}$, ansonsten $\pm 0,7^{\circ}\text{C}$, gemäß EN12830, mit Werkszertifikat

T: $-30...+60^{\circ}\text{C}$ ($-22...+140^{\circ}\text{F}$)

60 x 21 x 89 mm, 53 g, = 1x CR2032, EK

LOG10 data logger for temperature

MAX/MIN/AVG function, visual HI/LO/Alarm, memory for 20,000 measurements at 1 parameter, adjustable logging interval (30 seconds to 24 hours), IP 65 jet water-proof, USB interface, accuracy: $\pm 0.5^{\circ}\text{C}$ at $-20...+50^{\circ}\text{C}$, otherwise $\pm 0.7^{\circ}\text{C}$, according to EN12830, with factory certificate

LOG10 data logger pour température

fonction MAX / MIN / AVG, alarme optique HI / LO, mémoire de 20.000 mesures à 1 paramètre, intervalle d'enregistrement réglable (de 30 secondes à 24 heures), IP 65 protégé contre les jets d'eau, interface USB, précision: $\pm 0,5^{\circ}\text{C}$ à $-20...+50^{\circ}\text{C}$, sinon $\pm 0,7^{\circ}\text{C}$, selon EN12830, avec certificat d'usine



31.1052

LOG20

Datenlogger für Temperatur und Feuchte

wie 31.1046, mit Feuchte, Speicher für 20.000 Messwerte bei 2 Messgrößen, Auflösung 0,1 % rF, Genauigkeit ± 3 % rF, ohne IP 65 & EN12830

T in: $-30...+60^{\circ}\text{C}$ ($-22...+140^{\circ}\text{F}$), **H:** $0...99\%$

60 x 21 x 89 mm, 57 g, = 1x CR2032, EK

LOG20 data logger for temperature and humidity

as 31.1046, with humidity, memory for 20,000 measurements at 2 parameters, resolution 0.1 % rF, accuracy ± 3 % rF, without IP 65 & EN12830

LOG20 data logger pour température et humidité

comme 31.1046, avec humidité, mémoire de 20.000 mesures à 2 paramètres, résolution 0,1 % rF, précision ± 3 % rF, sans IP 65 & EN12830

31.1039

LOG100 Datenlogger für Temperatur

wie 31.1046, mit externem Anschluss für Temperaturfühler, optische und akustische Alarmfunktion, Speicher für 60.000 Messwerte bei 2 Messgrößen, Speicherintervall einstellbar (1 Sekunde bis 24 Stunden)

T in: $-30...+70^{\circ}\text{C}$ ($-22...+158^{\circ}\text{F}$), **T ex:** $-50...+125^{\circ}\text{C}$ ($-58...+257^{\circ}\text{F}$)

60 x 21 x 89 mm, 57 g, = 1x CR2032, EK

LOG100 data logger for temperature

as 31.1046, with external temperature probe input, visual and acoustic HI/LO/Alarm, memory for 60,000 measurements at 2 parameters, adjustable logging interval (1 second to 24 hours)

LOG100 data logger pour température

comme 31.1046, avec entrée sonde de température externe, alarme optique et acoustique HI / LO, mémoire de 60.000 mesures à 2 paramètres, intervalle d'enregistrement réglable (de 1 seconde à 24 heures)

31.1045

LOG110-EXF Datenlogger für Temperatur und Feuchte

wie 31.1040, mit externem Fühler (fest verbunden)

60 x 21 x 89 mm, 81 g, = 1x CR2032, EK

LOG110-EXF data logger for temperature and humidity

as 31.1040, with external sensor (fix connection)

LOG110-EXF data logger pour température et humidité

comme 31.1040, avec sonde externe (connexion fixe)



200 cm



31.1040

LOG110 Datenlogger für Temperatur und Feuchte

wie 31.1039, Speicher für 60.000 Messwerte bei 3 Messgrößen, mit Feuchte, Auflösung 0,1 %rF, Genauigkeit ± 3 %rF, ohne IP 65 & EN12830

T in: $-30...+70^{\circ}\text{C}$ ($-22...+158^{\circ}\text{F}$), **T ex:** $-50...+125^{\circ}\text{C}$ ($-58...+257^{\circ}\text{F}$), **H:** $0...99\%$

60 x 21 x 89 mm, 57 g, = 1x CR2032, EK

LOG110 data logger for temperature and humidity

as 31.1039, memory for 60,000 measurements at 3 parameters, with humidity, resolution: 0.1%rF, accuracy: ± 3 %rF, without IP 65 & EN12830

LOG110 data logger pour température et humidité

comme 31.1039, mémoire de 60.000 mesures à 3 paramètres, avec humidité, humidité: 0...99%rF, résolution: 0,1 %rF, précision: ± 3 %rF, sans IP 65 & EN12830

DE Graph Software

nr. / no. / n°. für / for / pour

31.1041 LOG10 (31.1046) / LOG20 (31.1052) / LOG100 (31.1039) / LOG110 (31.1040) / LOG110EXF (31.1045)



Windows Software mit USB Kabel zum Programmieren und Auslesen der Datenlogger

Windows software with USB cable for programming and reading out the data loggers

Logiciel de Windows avec câble USB pour la programmation et la lecture des enregistreurs

Ø 80mm, 7 g, EK, Software

Sets / sets

nr. / no. / n°. inhalt / content

31.1048 LOG10 (31.1046) DE Graph Software (31.1041)

31.1043 LOG100 (31.1039) DE Graph Software (31.1041)

31.1044 LOG110 (31.1040) DE Graph Software (31.1041)

31.1053 LOG20 (31.1052) DE Graph Software (31.1041)



+



+



Datenlogger-Set mit LOG GRAPH Software und USB-Kabel

Data logger set with LOG Graph software and USB cable

Data logger set avec logiciel LOG Graph et câble USB

107 x 30 x 119 mm, 144 g, EK

Fühler / sensor / senseur

nr. / no. / n°. länge / length / longueur

30.3504 3 m Silikonkabel / 3 m silicon cable / 3 m câble de silicone

30.3505 8 m Silikonkabel / 8 m silicon cable / 8 m câble de silicone



Temperaturfühler, NTC-Kabelsensor für 31.1039, 31.1040 und 31.1045, 3 m / 8 m Silikonkabel

Temperature probe, NTC-cable sensor for 31.1039, 31.1040 and 31.1045, 3 m / 8 m silicon cable

Sonde de température, NTC-câble senseur pour 31.1039, 31.1040 et 31.1045, 3 m / 8m câble de silicone

T: $-50...+125^{\circ}\text{C}$, Sensor 40 x Ø 3 mm, (3 m 55 g / 8 m 140 g), Polybeutel



31.1057.02

LOG200 Datenlogger für Temperatur

zur Überwachung der Temperatur (Genauigkeit abhängig vom Messbereich ab $\pm 0,5^{\circ}\text{C}$), Status- und Alarm-LED, Speicher für 150.000 Datensätze, MAX/MIN/AVG Funktion, Time-Marker, ohne Software nutzbar (15-Minuten-Messintervall vorprogrammiert), automatische Ausgabe als PDF-Datei, optionaler Software-Download zur Konfiguration, Speicherintervall einstellbar (10 Sekunden bis 24 Stunden), Alarm bei Über-/Unterschreitung von Grenzwerten, Bewegungssensor dokumentiert Erschütterungen z.B. Ortswechsel oder Öffnen von Fenstern oder Türen, IP 65 strahlwassergeschützt, USB Schnittstelle, mit Wandhalter, ISO-Zertifikat, gemäß EN 12830

T: $-40...+70^{\circ}\text{C}$

43 (49) x 21 (30) x 92 (98) mm, 60 g, 1x 3,6 V 1/2 AA, EK

LOG200 data logger for temperature

for the control of temperature (precision depending on the measuring range from $\pm 0,5^{\circ}\text{C}$), status and alarm LED, memory for 150,000 records, MAX/MIN/AVG function, time marking function, usable without software (pre-programmed 15 minutes interval), automatic output as PDF file, optional configuration software download, selectable storage interval (10 seconds up to 24 hours), HI/LO alarm, motion sensor for shock recording e.g. change of location or door and windows opening, IP 65 jet water-proof, USB interface, with wall holder, ISO certificate, according to EN 12830

LOG200 data logger pour température

pour le contrôle de la température (précision dépendant de la plage de mesure à partir de $\pm 0,5^{\circ}\text{C}$), état et alarme DEL, enregistrement des dates jusqu'à 150.000 valeurs mémorisées, fonction MAX/MIN/AVG, marquage de temps, utilisable sans logiciel (intervalle de 15 minutes pré-programmé), édition automatique comme fichier PDF, logiciel à télécharger pour la configuration, intervalle de mémoire réglable (10 secondes jusqu'à 24 heures), alarme à une limite supérieure/inférieure, capteur de mouvement pour la détection de chocs, p. ex. le changement de lieu ou l'ouverture des portes et fenêtres, IP 65 protégé contre les jets d'eau, interface USB, avec support mural, certificat ISO, selon EN 12830



31.1058.02

LOG210 Datenlogger für Temperatur und Feuchte

wie 31.1057.02, mit Feuchte (Genauigkeit abhängig vom Messbereich ab $\pm 3\%$), Speicher für 100.000 Datensätze, 5-Minuten-Messintervall vorprogrammiert, Taupunkt, ohne IP 65 und EN-Kennzeichen

T: $-40...+70^{\circ}\text{C}$, H: $0...100\%$

43 (49) x 21 (30) x 92 (98) mm, 60 g, 1x 3,6 V 1/2 AA, EK

LOG210 data logger for temperature and humidity

as 31.1057.02, with humidity (precision depending on the measuring range from $\pm 3\%$), memory for 100.000 records, pre-programmed 5 minutes interval, dew point, without IP 65 and EN marking

LOG210 data logger pour température et humidité

comme 31.1057.02, avec humidité (précision dépendant de la plage de mesure à partir de $\pm 3\%$), enregistrement des dates jusqu'à 100.000 valeurs mémorisées, intervalle de 5 minutes pré-programmé, point de rosée, sans IP 65 et marquage EN



31.1059.02

LOG220 Datenlogger für Temperatur, Feuchte und Luftdruck

wie 31.1058.02, mit Luftdruck (Genauigkeit abhängig vom Messbereich ab $\pm 1\text{hPa}$), Speicher für 60.000 Datensätze

T: $-40...+70^{\circ}\text{C}$, H: $0...100\%$, 300-1100hPa

43 (49) x 21 (30) x 92 (98) mm, 60 g, 1x 3,6 V 1/2 AA, EK

LOG220 data logger for temperature, humidity and pressure

as 31.1058.02, with atmospheric pressure (precision depending on the measuring range from $\pm 1\text{hPa}$), memory for 60,000 records

LOG220 data logger pour température, humidité et pression

comme 31.1058.02, avec pression atmosphérique (précision dépendant de la plage de mesure à partir de $\pm 1\text{hPa}$), enregistrement des dates jusqu'à 60.000 valeurs mémorisées



Wandhalter

Wall holder
Support mural





31.1060.02

LOG200 TC Datenlogger für Temperatur

mit zwei externen Anschlüssen für Typ K Fühler (-150°C...+1370°C) und internem Sensor zur Überwachung der Temperatur (Genauigkeit abhängig vom Messbereich ab ±0,5°C), Status- und Alarm-LED, Speicher für 60.000 Datensätze, MAX/MIN Funktion, Time-Marker, ohne Software nutzbar (5-Minuten-Messintervall vorprogrammiert), automatische Ausgabe als PDF-Datei, optionaler Software-Download zur Konfiguration, Speicherintervall einstellbar (2 Sekunden bis 24 Stunden), Alarm bei Über-/Unterschreitung von Grenzwerten, Bewegungssensor dokumentiert Erschütterungen z.B. Ortswechsel oder Öffnen von Fenstern oder Türen, USB-Schnittstelle, mit Wandhalter, ISO-Zertifikat, inkl. 2 Thermoelementfühler, Kabellänge 100 cm

T in: -40...+70°C, T ex: -40...+150°C

91,5 x 42 x 20 mm, 83 g, 1x 1 x 3,6 V 1/2 AA, EK

LOG200 TC data logger for temperature

with 2 external inputs for type K probes (-150...+1370°C) and internal sensor for the control of temperature (precision depending on the measuring range from ±0.5°C), status and alarm LED, memory for 60,000 records, MAX/MIN function, time marking function, usable without software (pre-programmed 5 minutes interval), automatic output as PDF file, optional configuration software download, selectable storage interval (2 seconds up to 24 hours), HI/LO alarm, motion sensor for shock recording e.g. change of location or door and windows opening, USB interface, with wall holder, ISO certificate, 2 thermocouple sensors, cable length 100 cm

LOG200 TC data logger pour température

avec connexions pour deux sondes externes type K (-150...+1370°C) et un capteur interne pour le contrôle de la température (précision dépendant de la plage de mesure à partir de ± 0,5°C), état et alarme DEL, enregistrement des dates jusqu'à 60.000 valeurs mémorisées, fonction MAX/MIN, marquage de temps, utilisable sans logiciel (intervalle de 5 minutes préprogrammé), édition automatique comme fichier PDF, logiciel à télécharger pour la configuration, intervalle de mémoire réglable (2 secondes jusqu'à 24 heures), alarme à une limite supérieure/inférieure, capteur de mouvement pour la détection de chocs, p. ex. le changement de lieu ou l'ouverture des portes et fenêtres, interface USB, avec support mural, certificat ISO, 2 capteurs thermocouples inclus, longueur de câble 100 cm



31.1061.02

LOG210 TC Datenlogger für Temperatur und Feuchte

wie 31.1060.02, mit internem Sensor für Temperatur und Luftfeuchtigkeit (Genauigkeit abhängig vom Messbereich ab ±0,5°C/±3%rF)

T in: -40...+70°C, T ex: -40...+150°, H in: 0...100 %

91,5 x 42 x 20 mm, 83 g, 1x 1 x 3,6 V 1/2 AA, EK

LOG210 TC data logger for temperature and humidity

as 31.1060.02, with internal sensor for temperature and humidity (precision depending on the measuring range from ±0.5°C/±3%rF)

LOG210 TC data logger pour température et humidité

comme 31.1060.02, avec capteur interne pour température et humidité (précision dépendant de la plage de mesure à partir de ±0,5°C/±3%rF)



**31.1119.K
DUALTEMP PRO**

Einstich-Infrarot-Thermometer

Temperaturmessung wahlweise berührungslos mit Infrarot oder mit Einstechfühler, Anzeige der aktuellen Temperatur, Höchst- oder Tiefsttemperatur während der Messung, Hold- und Lock-Funktion, HACCP-LED informiert bei Grenzwertüberschreitung, Infrarot: Genauigkeit abhängig vom Messbereich ab ±1°C, einstellbarer Emissionsgrad, LED-Messfleckanzeige, Verhältnis Messentfernung/Messfleckgröße 2,5:1, Einstechfühler: Genauigkeit abhängig vom Messbereich ab ±0,5°C, geprüft mit 2 Messpunkten (-18°C/+2°C), strahlwassergeschützt IP65, gemäß EN13485, inkl. Befestigungsklipp, Tasche und Werkzertifikat

T: -55...+250°C (-67...+482°F)

39 x 22 x 160 (275) mm, 82 g, 2x 1,5V AAA, EK-EL

DUALTEMP PRO infrared-probe thermometer

temperature measurement optional contact-free with infrared or with probe, display of current, highest or lowest temperature during the measurement, hold and lock function, HACCP-LED indicates HI/LO-level, infrared: accuracy depending on the measuring range ±1°C, settable emission ratio, LED spot size indicator, relation measuring distance/spot size 2,5:1, probe: accuracy depending on the measuring range from ±0.5°C, calibrated with 2 measuring points (-18°C/+2°C), IP 65 jet water-proof, according to EN13485, clip for fixing, bag and factory certificate included

DUALTEMP PRO thermomètre infrarouge - à sonde

mesure de température facultativement sans contact à infrarouge ou à sonde, affichage de la température momentanée, maximale ou minimale pendant la mesure, fonction hold et lock, HACCP-LED informe si la valeur limite est supérieure ou inférieure, infrarouge: précision dépendant de la plage de mesure à partir de ±1°C, émissivité réglable, indicateur de la grandeur de point de mesure à LED, relation distance/grandeur de point de mesure 2,5 :1, à sonde: précision dépendant de la plage de mesure à partir de ±0,5°C, calibré avec 2 points de mesure (-18°C/+2°C), IP 65 protégé contre les jets d'eau, selon EN13485, clip pour fixer, étui et certificat d'usine inclus

Infrarot-Thermometer

Infrared thermometers | Thermomètres infrarouge



Infrared-Thermometer

Infrared thermometers | Thermomètres infrarouge

31.1126

FLASH STICK Infrarot-Thermometer

zum berührungslosen Messen der Oberflächentemperatur, Messdauer: 1 sec., wasserdicht IP 67, mit Kordel

T: -55...+220°C

18 x 83 x 18 mm, 18 g, 2x LR44, KB

FLASH STICK infrared-thermometer

for contact-free measuring of surface temperature, response time: 1 sec., water proof IP 67, with cord

FLASH STICK thermomètre infrarouge

pour la mesure de la température des surfaces sans contact, temps de réaction: 1 sec., étanche IP67, avec cordon



31.1125

FLASH PEN Infrarot-Thermometer

zum berührungslosen Messen der Oberflächentemperatur, Messdauer: 1 sek., Genauigkeit ±2°C oder ±2%, robustes Metallgehäuse mit Klipp, Metallbox, Ersatzbatterien

T: -33...+220°C (-27,4...+428°F)

19 x 87 x 15 mm, 36 g, 2x 2 LR44, EK

FLASH PEN infrared-thermometer

for contact-free measuring of surface temperature, response time: 1 sec., accuracy ±2°C or ±2%, metal housing with clip, metal box, replacement batteries

FLASH PEN thermomètre infrarouge

pour la mesure de la température des surfaces sans contact, temps de réaction: 1 sec., précision ±2°C ou ±2%, boîtier en métal avec clip, boîte en métal, piles de rechange



CONFORM
HACCP
TESTED

31.1108

MINI FLASH Infrarot-Thermometer

zum berührungslosen Messen der Oberflächentemperatur, klein, einfach zu bedienen, Messdauer: 1 sec., Anzeige der aktuellen Temperatur, Höchst- oder Tiefsttemperatur während der Messung, Hold- und Lock-Funktion, Genauigkeit ±2%, mit Ständer

T: -33...+220°C (-27...+428°F)

37 x 17 x 68 mm, 31 g, 1x CR2032, EK-EL, 5 SB

MINI FLASH infrared-thermometer

for contact-free measuring of surface temperature, small, easy to use, response time 1 sec., display of current, highest or lowest temperature during the measurement, hold and lock function, accuracy ±2%, with support

MINI FLASH thermomètre infrarouge

pour la mesure de la température des surfaces sans contact, petit, facile à manier, temps de mesure: 1 sec., affichage de la température momentanée, maximale ou minimale pendant la mesure, fonction hold et lock, précision ±2%, avec support



CONFORM
HACCP
TESTED

31.1128

SLIM FLASH Infrarot-Thermometer

zum berührungslosen Messen der Oberflächentemperatur, Messdauer 1 sec., Genauigkeit ±2% oder 2°C

T: -33...+199°C

36 x 12 x 91 mm, 28 g, 1x CR2032, EK-EL

SLIM FLASH infrared thermometer

for contact-free measuring of surface temperature, response time 1 second, precision ±2% or 2°C

SLIM FLASH thermomètre infrarouge

pour la mesure de la température des surfaces sans contact, temps de mesure 1 sec., précision ±2% or 2°C

TFA
DESIGN
PATENT

CONFORM
HACCP
TESTED



31.1114

FLASH III Infrarot-Thermometer

zum berührungslosen Messen der Oberflächentemperatur, besonders robustes Gehäuse, einfach zu bedienen, mit Laservisier, Messdauer: 1 Sekunde, Anzeige der aktuellen Temperatur, Höchst- und Tiefsttemperatur während der Messung, Hold-, Lock-Funktion, Genauigkeit 2% vom Messwert oder ±2°C, einstellbarer Emissionsgrad, Verhältnis Messentfernung/ Messfleckgröße 6:1

T: -55...+250°C (-67...+482°F)

52 x 21 x 104 mm, 57 g, 2x CR2032, 10 SB

FLASH III infrared thermometer

for contact-free measuring of surface temperature, very robust housing, with laser sighting, easy to use, measuring time: 1 second, display of current, highest and lowest temperature during the measurement, hold and lock function, accuracy ±2% or ±2°C, settable emission ratio, ratio of measuring distance/spot size 6:1

FLASH III thermomètre infrarouge

pour la mesure de la température des surfaces sans contact, boîtier solide, facile à manier, avec visée laser, temps de mesure: 1 sec., affichage de la température momentanée, maximale ou minimale pendant la mesure, fonction lock et hold, précision ±2°C ou 2%, émissivité réglable, relation distance/grandeur de point de mesure 6:1



CONFORM
HACCP
TESTED



**NEU
NEW**

**CONFORM
HACCP
TESTED**

31.1136.20

RAY Infrarot-Thermometer

zum berührungslosen Messen der Oberflächentemperatur, mit Laservisier, Messdauer < 1 sec., Hintergrundbeleuchtung, Genauigkeit $\pm 1,5^{\circ}\text{C}$ bis $\pm 3^{\circ}\text{C}$ abhängig vom Messbereich, Verhältnis Messentfernung/Messfleckgröße 12:1

T: $-50...+500^{\circ}\text{C}$ ($-58...+932^{\circ}\text{F}$)

39 x 110 x 144 mm, 108 g, 2x 1,5V AAA, 10 SB

RAY infrared thermometer

for contact-free measuring of surface temperature, with laser sighting, measuring time < 1 second, backlight, precision $\pm 1,5^{\circ}\text{C}$ to $\pm 3^{\circ}\text{C}$ depending on the measuring range, ratio of measuring distance/spot size 12:1

RAY thermomètre infrarouge

pour la mesure de la température des surfaces sans contact, avec visée laser, temps de mesure < 1 seconde, éclairage de fond, précision $\pm 1,5^{\circ}\text{C}$ à $\pm 3^{\circ}\text{C}$ dépendant de la plage de mesure, relation distance/grandeur de point de mesure 12:1



mit Hintergrundbeleuchtung
with backlight
avec éclairage de fond



**CONFORM
HACCP
TESTED**

31.1132

BEAM Infrarot-Thermometer

zum berührungslosen Messen der Oberflächentemperatur, mit kreisförmigem Laservisier (zeigt den tatsächlichen Messfleck an), Messdauer 1 Sekunde, Anzeige der aktuellen Temperatur und der Höchsttemperatur, Hintergrundbeleuchtung, Genauigkeit $\pm 1,5^{\circ}\text{C}$ bis $\pm 3^{\circ}\text{C}$ abhängig vom Messbereich, Verhältnis Messentfernung/ Messfleckgröße 12:1

T: $-38...+365^{\circ}\text{C}$ ($-36...+689^{\circ}\text{F}$)

40 x 85 x 175 mm, 151 g, 2x 1,5V AAA, EK-EL

BEAM infrared thermometer

for contact-free measuring of surface temperature, with circular laser sighting (shows the exact spot size area), measuring time: 1 second, display of current and highest temperature, backlight, precision $\pm 1,5^{\circ}\text{C}$ to $\pm 3^{\circ}\text{C}$ depending on measuring range, ratio of measuring distance/spot size 12:1

BEAM thermomètre infrarouge

pour la mesure de la température des surfaces sans contact, avec visée laser circulaire (montre la grandeur de point de mesure exacte), temps de mesure: 1 sec., affichage de la température momentanée et maximale, éclairage de fond, précision $\pm 1,5^{\circ}\text{C}$ to $\pm 3^{\circ}\text{C}$ selon la plage de mesure, relation distance/grandeur de point de mesure 12:1

31.1115

SCANTEMP 410 Infrarot-Thermometer

zum berührungslosen Messen der Oberflächentemperatur, mit Laservisier, Messdauer 1 Sekunde, Anzeige der aktuellen Temperatur und der Höchsttemperatur, Hintergrundbeleuchtung, Genauigkeit 2% vom Messwert oder $\pm 2^{\circ}\text{C}$, Verhältnis Messentfernung/Messfleckgröße 12:1, inkl. Gürteltasche

T: $-60...+500^{\circ}\text{C}$ ($-76...+932^{\circ}\text{F}$)

40 x 72 x 174 mm, 143 g, 2x 1,5V AAA, EK-EL

SCANTEMP 410 infrared thermometer

for contact-free measuring of surface temperature, with laser sighting, measuring time: 1 second, display of current and highest temperature, backlight, accuracy $\pm 2\%$ or $\pm 2^{\circ}\text{C}$, ratio of measuring distance/spot size 12:1, belt bag included

SCANTEMP 410 thermomètre infrarouge

pour la mesure de la température des surfaces sans contact, avec visée laser, temps de mesure: 1 sec., affichage de la température momentanée et maximale, éclairage de fond, précision $\pm 2^{\circ}\text{C}$ ou 2%, relation distance/grandeur de point de mesure 12:1, sac de ceinture inclus



**CONFORM
HACCP
TESTED**

31.1134.06

SCANTEMP 330 Infrarot-Thermometer

zum berührungslosen Messen der Oberflächentemperatur, mit Laservisier, Messdauer: 1 Sekunde, Hintergrundbeleuchtung, Genauigkeit $\pm 2^{\circ}\text{C}$ von $0...+330^{\circ}\text{C}$, Verhältnis Messentfernung/Messfleckgröße 12:1

T: $-50...+330^{\circ}\text{C}$ ($-58...+626^{\circ}\text{F}$)

32 x 78 x 133 mm, 97 g, 1x 9V, SB

SCANTEMP 330 infrared thermometer

for contact-free measuring of surface temperature, with laser sighting, measuring time: 1 second, backlight, accuracy $\pm 2^{\circ}\text{C}$ from $0...+330^{\circ}\text{C}$, ratio of measuring distance/spot size 12:1

SCANTEMP 330 thermomètre infrarouge

pour la mesure de la température des surfaces sans contact, avec visée laser, temps de mesure: 1 seconde, éclairage de fond, précision $\pm 2^{\circ}\text{C}$ de $0...+330^{\circ}\text{C}$, relation distance/grandeur de point de mesure 12:1



**CONFORM
HACCP
TESTED**



Infrarot-Thermometer

Infrared thermometers | Thermomètres infrarouge



CONFORM
HACCP
TESTED

31.1139.05

CIRCLE-PEN Infrarot-Thermometer

zum berührungslosen Messen der Oberflächentemperatur, mit kreisförmigem Laservisier (zeigt den tatsächlichen Messfleck an), Messdauer: 1 sec., Anzeige der aktuellen Temperatur und Höchst- oder Tiefsttemperatur, Hintergrundbeleuchtung, Verhältnis Messentfernung/Messfleckgröße 9:1, Taschenformat mit Clip

T: -33...+500°C (-27...+932°F)

26 x 30 x 150 mm, 64 g, 1x 1,5V AA, EK-EL

CIRCLE-PEN infrared thermometer

for contact-free measuring of surface temperature, with circular laser sighting (shows the exact spot size area), measuring time: 1 second, display of current, highest and lowest temperature, backlight, ratio of measuring distance/spot size 9:1, pocket-size with clip

CIRCLE-PEN thermomètre infrarouge

pour la mesure de la température des surfaces sans contact, avec visée laser circulaire (montre la grandeur de point de mesure exacte), temps de mesure: 1 seconde, affichage de la température momentanée et maximale ou minimale, éclairage de fond, relation distance/grandeur de point de mesure 9:1, format de poche avec clip

31.1137.10

SCANTEMP 450 Infrarot-Thermometer

zum berührungslosen Messen der Oberflächentemperatur, mit kreisförmigen Laservisier (zeigt den tatsächlichen Messfleck an), Messdauer: 1 Sekunde, Anzeige der aktuellen Temperatur, Höchst- und Tiefsttemperatur, LOCK/DIF/AVG-Funktion, Alarm bei Unter-/Überschreiten von frei einstellbaren Temperaturwerten, Hintergrundbeleuchtung, Genauigkeit ±2% vom Messwert oder ±2°C, Verhältnis Messentfernung/Messfleckgröße 12:1, Thermoelementfühler (Typ K) anschließbar (Messbereich -64...+1400°C, Genauigkeit ±1% vom Messwert oder ±1°C), inkl. Gürteltasche,

T: -60...+500°C (-76...+932°F)

42 x 82 x 182 mm, 164 g, 2x 1,5V AAA, EK

SCANTEMP 450 infrared thermometer

for contact-free measuring of surface temperature, with circular laser sighting (shows the exact spot size area), measuring time: 1 second, display of current, highest and lowest temperature, LOCK/DIF/AVG function, alarm with freely adjustable temperature values (upper/lower limit), backlight, accuracy ±2% or ±2°C, ratio of measuring distance/spot size 12:1, connection for thermocouple sensor (type k, measuring range -64...+1400°C, accuracy ±1% or ±1°C), belt bag included

SCANTEMP 450 thermomètre infrarouge

pour la mesure de la température des surfaces sans contact, avec visée laser circulaire (montre la grandeur de point de mesure exacte), temps de mesure: 1 sec., affichage de la température momentanée, maximale et minimale, fonction LOCK/DIF/AVG, alarme à une température ajustable (limite supérieure/inférieure), éclairage de fond, précision: ±2°C ou 2%, relation distance/grandeur de point de mesure 12:1, connexion pour sonde thermocouple (type k, plage de mesure -64...+1400°C, précision ±1% ou ±1°C), étui en fixation ceinture inclus



CONFORM
HACCP
TESTED



CONFORM
HACCP
TESTED

31.1124

SCANTEMP 485 Infrarot-Thermometer

zum berührungslosen Messen der Oberflächentemperatur, höchste Genauigkeit durch spezielle Präzisionsglaslinse, mit Doppel-Laservisier (zeigt den tatsächlichen Messfleck an), Messdauer: < 0,5 Sekunden, Anzeige der aktuellen Temperatur, Höchsttemperatur oder Grenzwerte, HOLD/ LOCK-Funktion, optischer und akustischer Alarm bei Unter-/Überschreiten von frei einstellbaren Temperaturwerten, Hintergrundbeleuchtung, Genauigkeit ±2°C oder 2%, einstellbarer Emissionsgrad, Verhältnis Messentfernung/ Messfleckgröße 20:1, inkl. Gürteltasche

T: -50...+800°C (-58...+1472°F)

42 x 85 x 152 mm, 140 g, 1x 9V, EK

SCANTEMP 485 infrared thermometer

for contact-free measuring of surface temperature, highest precision due to special glass lens, with double-laser sighting (shows the exact spot size area), measuring time: < 0,5 seconds, display of current, highest temperature or upper/lower limits, HOLD/LOCK function, visual and acoustic alarm with freely adjustable temperature values (upper/lower limit), backlight, accuracy ±2°C or ±2%, adjustable emission ratio, ratio of measuring distance/spot size 20:1, belt bag included

SCANTEMP 485 thermomètre infrarouge

pour la mesure de la température des surfaces sans contact, haute précision grâce à une lentille de verre spéciale, avec visée laser double (montre la grandeur de point de mesure exacte), temps de mesure: < 0,5 sec., affichage de la température momentanée, maximale ou limite inférieur/supérieur, fonction HOLD/LOCK, alarme optique et acoustique à une température ajustable (limite supérieure/inférieure), éclairage de fond, précision ±2°C ou 2%, émissivité réglable, relation distance/grandeur de point de mesure 20:1, sac de ceinture inclus



31.1141.06

SCHIMMELDETEKTOR

Infrarot-Thermometer mit Taupunktermittlung

erkennt Schimmelgefahr einfach und schnell, Messung der Oberflächentemperatur (von Wänden, Fußböden, Zimmerdecken) berührungslos, Kontrolle der Umgebungstemperatur und der relativen Luftfeuchtigkeit, Ermittlung des Taupunktes (weitere Abkühlung der Luft führt zu Kondensat), Ampelanzeige und Balkengrafik, exakte Messfeldmarkierung durch Doppellaser, Hintergrundbeleuchtung, Verhältnis Messentfernung/Messfleckgröße 12:1

T: -50 °C...+260 °C (-58 °F ...+500 °F), H: 0 ... 100 %

83 x 60 x 184 mm, 176 g, 1x 9V, EK-EL

MOLD DETECTOR infrared thermometer with dew point

risk of mold can be located simply and fast, contact-free measuring of surface temperature (of walls, floors, ceilings), measuring of the ambient temperature and relative humidity, calculation of the dew point (further cooling of air leads to condensation), LED indicator lights and bar graph, double laser sighting shows the exact spot size area, backlight, ratio of measuring distance/spot size 12:1

DETECTEUR DE MOISSURES thermomètre infrarouge avec point de rosée

un danger de moisissure peut être détecté simplement et vite, mesure la température des surfaces sans contact (murs, planchers, plafond), contrôle de la température et de l'humidité ambiantes, détermination du point de rosée (si l'air continue de se refroidir au-delà de ce point, une condensation aura lieu), voyant LED et diagramme en barres, viseur laser double montre la taille exacte du point de mesure, éclairage de fond, relation distance/grandeur de point de mesure 12:1

31.1123.K

SCANTEMP 490 Infrarot-Thermometer

zum berührungslosen Messen der Oberflächentemperatur, höchste Genauigkeit durch spezielle Präzisionsglaslinse, mit Doppel-Laservisier (zeigt den tatsächlichen Messflecken an), Messdauer: < 1 Sekunde, Anzeige der aktuellen Temperatur, Höchst- und Tiefsttemperatur oder Grenzwerten, HOLD/LOCK/DIF/AVG-Funktion, optischer und akustischer Alarm bei Unter-/Überschreiten von frei einstellbaren Temperaturwerten, Hintergrundbeleuchtung, Genauigkeit ±2°C oder 2%, einstellbarer Emissionsgrad, Verhältnis Messentfernung/Messfleckgröße 50:1, für alle Typ K-Fühler mit Miniaturstecker (z.B. 30.3500, 30.3503), max. Messbereich -64...+1400°C, Genauigkeit 1 % vom Messwert oder ± 1°C), geprüft mit 3 Messpunkten (0°C/+100°C/+450°C), inkl. Koffer und Werkszertifikat

T: -60...+1000°C (-76...+1832°F),
48 x 130 x 245 mm, 375 g, 2x 1,5V AAA, EK

SCANTEMP 490 infrared thermometer

for contact-free measuring of surface temperature, highest precision due to special glass lens, with double-laser sighting (shows the exact spot size area), measuring time: < 1 second, display of current, highest and lowest temperature or upper/lower limits, HOLD/LOCK/DIF/AVG function, visual and acoustic alarm with freely adjustable temperature values (upper/lower limit), backlight, accuracy ±2°C or ±2%, adjustable emission ratio, ratio of measuring distance/spot size 50:1, for all type K-sensors with miniature connector (e.g. 30.3500 and 30.3503), max. measuring range -64...+1400°C, accuracy ± 1% or ± 1°C, calibrated with 3 measuring points (0°C/+100°C/+450°C), box and factory certificate included

SCANTEMP 490 thermomètre infrarouge

pour la mesure de la température des surfaces sans contact, haute précision grâce à une lentille de verre spéciale, avec visée laser double (montre la grandeur de point de mesure exacte), temps de mesure:< 1 sec., affichage de la température momentané, maximale et minimale ou limite inférieur/supérieur, fonction HOLD/LOCK/DIF/AVG, alarme optique et acoustique à une température ajustable (limite supérieure/ inférieure), éclairage de fond, précision ±2°C ou 2%, émissivité réglable, relation distance/ grandeur de point de mesure 50:1, pour tous les senseurs type K avec fiche miniature (p.ex. 30.3500, 30.3503), plage de mesure -64...+1400°C, précision ±1°C ou 1%), calibré avec 3 points de mesure (0°C/+100°C/+450°C), coffre et certificat d'usine inclus





31.5000

AIRCO2NTROL 3000 CO2-Monitor

zur Überwachung der CO₂-Konzentration in Gebäuden, in denen sich Personen aufhalten, z.B. Schulen, Büros, öffentliche Einrichtungen, mit Temperaturanzeige, 24 Stunden Datenlogger, einstellbarer akustischer Alarm, Schaltausgang, Genauigkeit ±50 ppm oder 5 %

CO₂: 0...3000 ppm

☐ 165 x 26 (55) x 81 mm, 183 g, Ⓢ, 🔌 4x 1,5V AA, EK

AIRCO2NTROL 3000 carbon dioxide monitor

for the monitoring of CO₂ concentration in buildings, where people are present, e.g. schools, offices and public facilities, with temperature indication, 24 hours data logger, adjustable acoustic alarm, open collector, accuracy ±50 ppm or 5 %

AIRCO2NTROL 3000 moniteur CO₂

pour la surveillance de la concentration de CO₂ dans des batiments occupés par des personnes, comme des écoles, bureaux, facilités publics, avec affichage de température, enregistrement des dates pour 24 heures, alarme acoustique ajustable, open collector, précision ±50 ppm ou 5 %

31.5006.02

AIRCO2NTROL MINI CO2-Monitor

zur Überwachung der CO₂-Konzentration in Gebäuden, Anzeige von CO₂-Konzentration und Raumtemperatur im Wechsel, LED Ampel-Anzeige, inklusive USB Kabel (Stromversorgung)

CO₂: 0...3000 ppm, T in: 0 ...+50°C

☐ 116 x 24 x 42 mm, 65 g, USB, EK

AIRCO2NTROL MINI carbon dioxide monitor

for the monitoring of CO₂ concentration in rooms, indication of CO₂ concentration and indoor temperature alternately, LED indicator lamps, including USB cable (power source)

AIRCO2NTROL MINI moniteur CO₂

pour la surveillance de la concentration de CO₂ dans les espaces, indication de la concentration de CO₂ et température en alternance, voyants tricolores à LED, câble USB (alimentation) inclus



31.5003

AIRCO2NTROL LIFE CO2-Monitor

Display mit LED-Leuchtziffern und Ampelanzeige zur Überwachung der CO₂-Konzentration in Gebäuden, mit Anzeige von Temperatur und Luftfeuchtigkeit, Alarm

CO₂: 0...3000 ppm, T: 0...+50°C, H: 20...90%

☐ 138 x 29 (51) x 100 mm, 188 g, Ⓢ, EK

AIRCO2NTROL LIFE carbon dioxide monitor

display with LED digits and traffic light indication for the monitoring of CO₂ concentration in rooms, with temperature and humidity indication, alarm

AIRCO2NTROL LIFE moniteur CO₂

affichage avec chiffres lumineux et voyants tricolores à LED pour la surveillance de la concentration de CO₂ dans des espaces, avec affichage de température et humidité, alarme

**XL
DESIGN**

31.5002

AIRCO2NTROL OBSERVER CO2-Monitor

weit sichtbares Display mit LED-Leuchtziffern und farbiger Smiley-Anzeige zur Überwachung der CO₂-Konzentration in Gebäuden, mit Anzeige von Temperatur und Luftfeuchtigkeit, automatische Helligkeitsanpassung

CO₂: 0...3000 ppm, T in: 0...+40°C, H in: 20...90%

☐ 298 x 44 (122) x 213 mm, 1075 g, Ⓢ, EK-EL

AIRCO2NTROL OBSERVER carbon dioxide monitor
widely visible display with LED digits and coloured "Smiley" indication for the monitoring of CO₂ concentration in rooms, with temperature and humidity indication, automatic brightness adjustment

AIRCO2NTROL OBSERVER moniteur CO₂

affichage bien visible avec chiffres lumineux à LED et voyant coloré « Smiley » pour la surveillance de la concentration de CO₂ dans des espaces, avec affichage de température et humidité, ajustement automatique de la luminosité





31.5008.02

AIRCO₂NTR0L 5000 CO₂-Monitor mit Datenlogger

zur Überwachung der CO₂-Konzentration in Gebäuden, in denen sich Personen aufhalten, z.B. Schulen, Büros, öffentliche Einrichtungen, CO₂-Messwert mit LED Ampelanzeige, Anzeige von Uhrzeit, Raumtemperatur und Luftfeuchtigkeit, übersichtliche Grafik mit Vergangenheitswerten (Minute, Stunde, Tag, Woche), Max.-Min.-Funktion, einstellbarer Alarm, Loggerfunktion speichert mehr als 1 Mio. Datensätze als CSV-Datei auf der Micro-SD Karte (inklusive), Stromversorgung über Micro-USB Kabel (inklusive)

CO₂: 0...5000 ppm, T: 0...+50°C, H: 5...95%

120 x 33 x 66 mm, 103 g, USB, EK

AIRCO₂NTR0L 5000 carbon dioxide monitor with data logger

for the monitoring of CO₂ concentration in buildings, where people are present, e.g. schools, offices, public facilities, CO₂ level measurement with traffic light indicator, time, indoor temperature and humidity display, clear chart of historical values (minute, hour, day, week), max.-min.-function, adjustable alarm, logger function saves more than 1 million records as a CSV file on the micro SD card (included), power supply via micro-USB cable (included)

AIRCO₂NTR0L 5000 moniteur CO₂ avec data logger

pour la surveillance de la concentration de CO₂ dans les bâtiments occupés par des personnes comme écoles, bureaux, établissements publics, valeur mesurée de la concentration de CO₂ avec voyants tricolores à LED, affichage de l'heure, de la température et de l'humidité ambiantes, graphique clair avec les valeurs passées (minute, heure, jour, semaine), fonction max.-min., alarme ajustable, enregistrement des plus d'un million de données sous forme de fichier CSV sur la carte micro SD (compris), alimenté par câble micro-USB (compris)

31.5009.02

AIRCO₂NTR0L COACH CO₂-Monitor

zur Überwachung der CO₂-Konzentration in Gebäuden, in denen sich Personen aufhalten, z.B. Schulen, Büros, öffentliche Einrichtungen, CO₂-Messwert mit 24-Stunden-Grafik, Farbe der Beleuchtung signalisiert CO₂-Niveau, Alarmzustand oder ist frei einstellbar, Anzeige von Uhrzeit, Raumtemperatur und Luftfeuchtigkeit, Stromversorgung über Micro-USB Kabel (inklusive)

CO₂: 0...9999 ppm, T: 0...+50°C, H: 1...95%

105 x 33 x 56 mm, 86,5 g, USB, EK

AIRCO₂NTR0L COACH carbon dioxide monitor

for the monitoring of CO₂ concentration in buildings, where people are present, e.g. schools, offices, public facilities, CO₂ level measurement with 24-hours-graph, backlight colour shows CO₂ level, alarm or preferred colour, indication of time, indoor temperature and humidity, power supply via micro-USB cable (included)

AIRCO₂NTR0L COACH moniteur CO₂

pour la surveillance de la la concentration de CO₂ dans les bâtiments occupés par des personnes comme écoles, bureaux, établissements publics, concentration de CO₂ avec graphique 24 heures, la couleur de fond indique le niveau de CO₂, l'alarme ou affiche la couleur souhaitée, affichage de l'heure, de la température et de l'humidité ambiantes, alimenté par câble micro-USB (compris)



TFA
DESIGN
PATENT

31.2003.13

SOUND BEE Schallpegelmessgerät

ideal zur Lärmkontrolle für Umwelt, Arbeitsplatz und Freizeit, Schallpegelmessung mit Frequenzbewertung A (dBA), Hold-, Max.-Min.-Funktion, Genauigkeit ±1,4 dB, Hintergrundbeleuchtung, mit Windschutz und Stativgewinde, gemäß IEC 61672-1 Klasse 2

dB: 35...130

52 x 35 x 155, 115 g, 1x 9V, EK-EL

SOUND BEE sound level meter

ideal for the simple measurement of noise levels in your environment, at work or during different leisure activities, equivalent A-weighted sound level (dBA), MAX/MIN/HOLD function, precision ±1,4 dB, backlight, with windshield and tripod screw, according to IEC 61672-1 class 2

SOUND BEE sonomètre

idéal pour la simple mesure des niveaux sonores dans votre environnement, au travail ou pendant les différentes activités de loisirs, niveau de pression acoustique pondérée A - (dBA), fonction MAX/MIN/HOLD, précision ±1,4 dB, éclairage de fond, avec bonnette anti-vent et filetage de trépied, selon EN 61672-1 classe 2



31.2001

Schallpegelmessgerät SL328

handlich, einfach zu bedienen, automatische Bereichsumschaltung (30-130 dB), MAX/HOLD-Funktion, Genauigkeit gemäß EN 60651/IEC 651 Klasse 2 (94 dB/1 kHz ±1.4 dB), Auflösung 0,1 dB, interne Kalibrierung, Zubehör: Windschutz und Schraubenzieher

dB: 32...130

42 x 25 x 215 mm, 85 g, 2x 1,5V AAA, EK

Sound level meter SL328

handy, easy to use, auto ranging (30-130 dB), MAX/HOLD- function, precision according to EN 60651/IEC 651 class 2 (94 dB/1 kHz ±1.4 dB), resolution 0,1 dB, internal calibrator, equipment: wind protection and screwdriver

Sonomètre SL328

facile à manier, niveaux sonores (de 35 à 130 dB) avec permutation automatique, fonction MAX/HOLD, précision selon EN 60651/IEC 651 classe 2 (94 dB/1 kHz ±1.4 dB), résolution 0,1 dB, calibration interne, accessoires: protection contre le vent et tournevis





30.5505

Materialfeuchtemessgerät

zur Holz- und Baufeuchtemessung, z.B. zur einfachen Kontrolle von Brennholz, mit LED-Ampelanzeige, Temperatur, automatische Abschaltung, Hintergrundbeleuchtung, inkl. Schutzkappe

H \uparrow : 6...48%, H \Rightarrow : 0,1...11%, T: 0...+50°C (+32...+122°F)

56 x 27 x 98 mm, 56 g, \ominus 3x LR44, EK-EL

Moisture measuring instrument

for moisture measuring of wood and construction material, e.g. for easy control of firewood, with LED traffic light display, indication of temperature, automatic switch-off, backlight, protection cap included

Humidimètre

pour la mesure de l'humidité du bois et des matériaux de construction, par ex. pour le contrôle facile de bois de chauffage, avec voyants tricolores à LED, affichage de température, mise hors circuit automatique, éclairage de fond, capuchon de protection inclus

30.5502

HUMIDCHECK MINI Materialfeuchtemessgerät

zur Holz- und Baufeuchtemessung, z.B. zur einfachen Kontrolle von Brennholz, mit Temperaturanzeige, automatische Abschaltung, inkl. Handschleife

H \uparrow : 6...42%, H \Rightarrow : 0,2...2%, T: 0...+40°C (+32...+104°F)

40 x 20 x 80 mm, 41 g, \ominus 4x LR44, SB

HUMIDCHECK MINI moisture measuring instrument

for moisture measuring of wood and construction material, e.g. for easy control of firewood, with indication of temperature, automatic switch-off, incl. wrist strap

HUMIDCHECK MINI humidimètre

pour la mesure de l'humidité du bois et des matériaux de construction, par ex. pour le contrôle facile de bois de chauffage, avec affichage de température, mise hors circuit automatique, lanière pour le poignet inclus



**NEU
NEW**



30.5506.01

Materialfeuchtemessgerät

zur Holz- und Baufeuchtemessung, z.B. zur einfachen Kontrolle von Brennholz, mit Temperaturanzeige, automatische Abschaltung, Beleuchtungs-LED, mit Schutzkappe und Befestigungsklipp

H \uparrow : 6...44%, H \Rightarrow : 0,2...2%, T: 0...+40°C (+32...+104°F)

44 x 34 x 144 mm, 103 g, \ominus 4x 1,5 V AAA, EK-EL

Moisture measuring instrument

for moisture measuring of wood and construction material, e.g. for easy control of firewood, with indication of temperature, automatic switch-off, illumination LED, with protection cap and clip for fixing

Humidimètre

pour la mesure de l'humidité du bois et des matériaux de construction, par ex. pour le contrôle facile de bois de chauffage, avec affichage de température, mise hors circuit automatique, illumination à LED, avec capuchon de protection et clip pour fixer

30.5503

HUMIDCHECK CONTACT Materialfeuchtemessgerät

zur Feuchtemessung von Holz und Baustoffen, ideal zur Vorortkontrolle auf der Baustelle, einfach das Messobjekt mit der Messkugel berühren, misst bis zu 40 mm tief, ohne das Objekt zu beschädigen, MAX-MIN-Funktion, Hintergrundbeleuchtung, Messprinzip: kapazitiv

H \uparrow \Rightarrow : 0...100 digits

48 x 34 x 200 mm, 139 g, \ominus 1x 9V, EK-EL

HUMIDCHECK CONTACT moisture measuring instrument

for measuring of wood and construction material, ideal for the control at building sites, just touch the object with the metal ball, depth of measurement 40 mm without damaging the object, MAX-MIN function, backlight, capacitive measuring principle

HUMIDCHECK CONTACT humidimètre

pour la mesure de l'humidité du bois et des matériaux de construction, idéal pour le contrôle de chantier, seulement toucher l'objet avec la boule en métal, profondeur de mesure 40 mm sans abîmer l'objet, fonction MAX-MIN, éclairage de fond, principe de mesure capacitive



30.5501

HUMIDCHECK PRO Holzfeuchtemessgerät

robust und einfach zu handhaben, Auswahl von 8 Kennlinien für ca. 150 Holzsorten, mit externem Temperatur- und Feuchtesensor, automatische Temperaturkompensation, inkl. Tasche

H \uparrow : 6...99,9%, T: -35...+80°C

50 x 32 x 180 mm, 119 g, \ominus 2x 1,5V AAA, EK

HUMIDCHECK PRO moisture measuring instrument

robust and easy to use, 8 different calibration scales for 150 wood species, with external temperature and moisture sensor, automatic temperature compensation, incl. pouch

HUMIDCHECK PRO humidimètre

solide et facile à manier, 8 gammes de calibration pour 150 sortes de bois, avec senseur de température et d'humidité externe, compensation de température automatique, sac inclus





42.6003.13

WIND BEE Windmessgerät

ideal zur einfachen Messung der Windgeschwindigkeit (am Arbeitsplatz oder bei verschiedenen Freizeitaktivitäten), Maximal- und Minimalwerte, Anzeige der Temperatur, Genauigkeit ±3%, Hintergrundbeleuchtung, mit Stativgewinde

T: -30...+60 °C (-22...+140 °F),

W: 0,4...30 m/s (1,4...108 Km/h; 0,9...67,0 Mph, 0,8...58,0 Knots)

52 x 35 x 175, 115 g, 1x 9V, EK-EL

WIND BEE anemometer

ideal for the simple measurement of wind velocity (at work or for leisure), maximum and minimum values, indication of temperature, precision ±3%, backlight, with tripod screw

WIND BEE anémomètre

idéal pour la simple mesure de la vitesse du vent (au travail ou pour les différentes activités de loisirs), valeurs maximales et minimales, affichage de la température, précision ±3%, éclairage de fond, avec filetage de trépied



31.3001.06

PH CHECK pH Messgerät

zur Messung von pH-Wert und Temperatur, HOLD-Funktion, IP65 spritzwasser-geschützt, Kalibrierfunktion, Batterie-Statusanzeige, automatische Temperaturkompensation, inkl. Behälter mit Aufbewahrungslösung für Elektrode

pH: 0...14,00, T: 0...+50 °C (+32...+122 °F)

225 x 35 x 20 mm, 69 g, 2x CR2032, EK

PH CHECK pH meter

for measuring pH and temperature, HOLD function, IP65 splash-proof, calibration function, battery status display, automatic temperature compensation, incl. container with storage solution for electrode

PH CHECK pH metre

pour la mesure du PH et de la température, fonction HOLD, protection contre les éclaboussures IP65, fonction d'étalonnage, affichage du niveau de batterie, compensation automatique de la température, récipient avec solution de conservation pour l'électrode compris



31.3000

LM37 Luxmeter

zur Kontrolle der Lichtverhältnisse an Arbeitsplätzen, in öffentlichen Gebäuden, Industrie- und Wohngebäuden, Lagerhallen, Film- und Fotostudios, automatische und manuelle Bereichumschaltung, HOLD Funktion, Messrate 2 mal pro Sekunde, automatische Nullpunkt-Kalibrierung, Auflösung 0,01 lx bzw. 0,001 fc

lx: 0,00...40.000, fc: 0,000...4000

50 x 30 x 190 mm, 147 g, 1x 9V, EK

LM37 lightmeter

for checking light levels at workplaces, in public, industrial and private buildings, warehouses, film and photographic studios, automatic/manual selection of range, HOLD function, measuring interval 0.5 sec., automatic zero adjustment, resolution 0,01 lx / 0,001 fc

LM37 luxmetre

pour le contrôle de la surveillance de l'éclairage des postes de travail, des bâtiments publics, industriels et privés, des dépôts, des studios photographiques et cinématographiques, gammes automatiques / manuelles, fonction HOLD, interval de mesure 0,5 s, calibration automatique zéro, résolution 0,01 lx / 0,001 fc

**NEU
NEW**

31.3302.06

DEC 91 3in1 Detektor

zur Erkennung von stromführenden Leitungen, Metall- und Holzteilen durch Trockenbauwände oder andere gängige Baumaterialien, einfache Handhabung durch Eintastenbedienung, Ortungstiefe einstellbar (12, 25 und 38 mm), LED-Warnlicht und Signalton, automatische Abschaltfunktion, IP54 spritzwassergeschützt

145 x 60 x 28 mm, 150 g, 1x 9V, EK

DEC 91 3in1 location device

for detection of live wires, metal or wooden studs through drywall or other common building materials, easy handling by one-button operation, search depth adjustable (12, 25 and 38 mm), LED warning light and signal tone, automatic switch-off function, IP54 splash-proof

DEC 91 dispositif de localisation 3 en 1

pour l'identification des câbles sous tension, structures en métal et en bois à travers des cloisons sèches ou d'autres matériaux de construction courants, manipulation facile grâce à un seul bouton, profondeur de recherche variable (12, 25 et 38 mm), voyant lumineux LED et signal sonore, fonction d'arrêt automatique, IP54 protégé contre les éclaboussures





60.1035.10
Elektronischer Wecker
analoge Anzeige, pastellgrau
□ 52 x 52 x 23 mm, 35 g, ⚡ 1x LR44, EK-EL

Electronic alarm clock
analogue display, pastel grey
Réveil électronique
affichage analogique, gris pastel



**NEU
NEW**

60.1035.04
Elektronischer Wecker
wie 60.1035.10, pastellgrün
□ 52 x 52 x 23 mm, 35 g, ⚡ 1x LR44, EK-EL

Electronic alarm clock
as 60.1035.10, pastel green
Réveil électronique
comme 60.1035.10, vert pastel

60.1035.16
Elektronischer Wecker
wie 60.1035.10, pastellrosa
□ 52 x 52 x 23 mm, 35 g, ⚡ 1x LR44, EK-EL

Electronic alarm clock
as 60.1035.10, pastel pink
Réveil électronique
comme 60.1035.10, rose pastel



98.1079
Elektronischer Wecker
analoge Anzeige, fluoreszierende Zeiger
□ 56 x 32 x 57 mm, 46 g, ⚡ 1x 1,5V AA, EK-EL

Electronic alarm clock
analogue display, fluorescent hands
Réveil électronique
affichage analogique, aiguilles fluorescentes

60.1019
Elektronischer Wecker
analoge Anzeige, geräuscharmes Sweep-Uhrwerk, fluoreszierende Zeiger
□ 57 x 29 x 57 mm, 40 g, ⚡ 1x 1,5V AA, EK-EL

Electronic alarm clock
analogue display, silent "Sweep" movement, fluorescent hands
Réveil électronique
affichage analogique, mouvement silencieux « Sweep », aiguilles fluorescentes



**TICK
TACK**

60.1020.53
Elektronischer Wecker
analoge Anzeige, Snooze-Funktion, Hintergrundbeleuchtung, fluoreszierende Zeiger, champagnerfarben
□ 61 x 33 x 61 mm, 45 g, ⚡ 1x 1,5V AA, EK-EL

Electronic alarm clock
analogue display, snooze function, backlight, fluorescent hands, champagne
Réveil électronique
affichage analogique, fonction snooze, éclairage de fond, aiguilles fluorescentes, de couleur champagne



60.1020.06
Elektronischer Wecker
wie 60.1020.53, blau-metallisch
□ 61 x 33 x 61 mm, 45 g, ⚡ 1x 1,5V AA, EK-EL

Electronic alarm clock
as 60.1020.53, metallic blue
Réveil électronique
comme 60.1020.53, métallique bleu



60.1008
Elektronischer Wecker
analoge Anzeige, Alarm mit Snooze-Funktion, Hintergrundbeleuchtung, fluoreszierende Zeiger und Ziffern
□ 56 x 35 x 56 mm, 45 g, ⚡ 1x 1,5V AA, EK-EL

Electronic alarm clock
analogue display, alarm with snooze function, backlight, fluorescent hands and numerals
Réveil électronique
affichage analogique, alarme avec fonction snooze, éclairage de fond, aiguilles et chiffres fluorescentes





60.1000.01

MINI-NOSTALGIE Elektronischer Wecker

analoge Anzeige, Gehäuse, Ziffern und Zeiger Metall verchromt, schwarzes Ziffernblatt

□ 41 x 20 x 60 mm, 38 g, ⚡ 1x LR44, KB

MINI-NOSTALGIA electronic alarm clock

analoge display, housing, digits and hands - chrome-plated metal, black scale

MINI-NOSTALGIE réveil électronique

affichage analogique, boîtier, chiffres et aiguilles en métal chromé, cadran noir



POP-UP

60.1000.05

MINI-NOSTALGIE Elektronischer Wecker

wie 60.1000.01, rotes Ziffernblatt

□ 41 x 20 x 60 mm, 38 g, ⚡ 1x LR44, KB

MINI-NOSTALGIA electronic alarm clock
as 60.1000.01, red scale

MINI-NOSTALGIE réveil électronique
comme 60.1000.01, cadran rouge



60.1012

Elektronischer Wecker

in Metallbox - ideal für unterwegs, klappt sich automatisch auf (POP-UP), analoge Anzeige

□ 65 x 70 x 27 (70) mm, 75 g, ⚡ 1x LR44, EK-EL

Electronic alarm clock

in metal box - ideal for travelling, pops up automatically (POP-UP), analogue display

Réveil électronique

dans boîte en métal - idéal en route, se rabat automatiquement (POP-UP), affichage analogique



60.1017.01

Elektronischer Wecker

analoge Anzeige, Alarm mit Snooze-Funktion, Hintergrundbeleuchtung

□ 110 x 60 x 92 mm, 166 g, ⚡ 1x 1,5V C, EK-EL

Electronic alarm clock

analoge display, alarm with snooze function, backlight

Réveil électronique

affichage analogique, alarme avec fonction snooze, éclairage de fond

60.1021.04

Elektronischer Wecker

Retro-Look, analoge Anzeige, geräuscharmes Sweep-Uhrwerk, Alarm mit Snooze-Funktion, Hintergrundbeleuchtung, fluoreszierende Zeiger, grün

□ 87 x 55 x 90 mm, 104 g, ⚡ 1x 1,5V AA, EK-EL

Electronic alarm clock

Retro look, analogue display, silent "Sweep" movement, alarm with snooze function, backlight, fluorescent hands, green

Réveil électronique

style retro, affichage analogique, mouvement silencieux « Sweep », alarme avec fonction snooze, éclairage de fond, aiguilles fluorescentes, vert



60.1021.09

Elektronischer Wecker

wie 60.1021.04, beige

□ 87 x 55 x 90 mm, 104 g, ⚡ 1x 1,5V AA, EK-EL

Electronic alarm clock

as 60.1021.04, beige

Réveil électronique

comme 60.1021.04, beige



**SNOOZE
LIGHT**



60.1031.01

LOOM Elektronischer Wecker

analoge Anzeige, Alarm mit Snooze-Funktion, automatische Hintergrundbeleuchtung mit Lichtsensor, gummibeschichtete Standfläche, schwarz/grün

☐ 81 x 42 x 83 mm, 120 g, 🔋 2x 1,5V AAA, EK-EL

LOOM electronic alarm clock

analogue display, alarm with snooze function, automatic backlight with light sensor, rubber-coated base, black/green

LOOM réveil électronique

affichage analogique, alarme avec fonction snooze, rétro-éclairage automatique avec capteur de lumière, base caoutchoutée, noir/vert

**NEU
NEW**

**Eco
Light
Sensor**

**TFA
DESIGN
PATENT**



60.1031.10

LOOM Elektronischer Wecker

wie 60.1031.01, grau/gelb

☐ 81 x 42 x 83 mm, 120 g, 🔋 2x 1,5V AAA, EK-EL

LOOM electronic alarm clock

as 60.1031.01, grey/yellow

LOOM réveil électronique

comme 60.1031.01, gris/jaune



60.1013.01

PUSH Elektronischer Wecker

analoge Anzeige, Alarm mit Snooze-Funktion, geräuscharmes Sweep-Uhrwerk, ansteigender Alarmton (Crescendo), Hintergrundbeleuchtung, fluoreszierende Zeiger, schwarz

☐ 70 x 37 x 70 mm, 83 g, 🔋 1x 1,5V AA, EK-EL

PUSH electronic alarm clock

analogue display, alarm with snooze function, silent "Sweep" movement, increasing alarm level (crescendo), backlight, fluorescent hands, black

PUSH réveil électronique

affichage analogique, alarme avec fonction snooze, mouvement silencieux « Sweep », volume progressif de l'alarme (crescendo), éclairage de fond, aiguilles fluorescentes, noir

**TICK
TACK**

**TFA
DESIGN
PATENT**



60.1013.54

PUSH Elektronischer Wecker

wie 60.1013.01, silber

☐ 70 x 37 x 70 mm, 83 g, 🔋 1x 1,5V AA, EK-EL

PUSH electronic alarm clock

as 60.1013.01, silver

PUSH réveil électronique

comme 60.1013.01, argenté

98.1051.10

**PICK ME UP
Elektronischer Wecker**

wie 98.1051.54, graphit

☐ 77 x 40 x 90 mm, 117 g,
🔋 1x 1,5V AA, EK-EL

**PICK ME UP
electronic alarm clock**
as 98.1051.54, graphite

**PICK ME UP
réveil électronique**
comme 98.1051.54, graphite



98.1051.54

PICK ME UP Elektronischer Wecker

analoge Anzeige, leuchtet für 5 Sekunden, wenn man ihn anhebt, Alarm mit Snooze-Funktion, leises Uhrwerk, fluoreszierendes Ziffernblatt, silber

☐ 77 x 40 x 90 mm, 117 g,
🔋 1x 1,5V AA, EK-EL

PICK ME UP electronic alarm clock

analogue display, illuminates for 5 seconds, if you pick it up, alarm with snooze function, silent movement, fluorescent dial, silver

PICK ME UP réveil électronique

affichage analogique, s'allume pendant 5 secondes, si on le soulève, alarme avec fonction snooze, mouvement silencieux, cadran fluorescent, argenté



60.1032.04

Elektronischer Wecker

Retro-Look, analoge Anzeige, Alarm mit Snooze-Funktion, Hintergrundbeleuchtung, mint

☐ 110 x 60 x 92 mm, 164 g, ⚡ 1x 1,5V C, EK-EL

Electronic alarm clock

retro look, analogue display, alarm with snooze function, backlight, mint

Réveil électronique

style rétro, affichage analogique, alarme avec fonction snooze, rétro-éclairage, menthe

**NEU
NEW**

60.1032.05

Elektronischer Wecker

wie 60.1032.04, rot

☐ 110 x 60 x 92 mm, 164 g, ⚡ 1x 1,5V C, EK-EL

Electronic alarm clock

as 60.1032.04, red

Réveil électronique

comme 60.1032.04, rouge



60.1034.01

Elektronischer Wecker

analoge Anzeige, geräuscharmes Sweep-Uhrwerk, Alarm mit Snooze-Funktion, automatische Hintergrundbeleuchtung mit Lichtsensor, schwarz

☐ 99 x 39 x 103 mm, 136 g, ⚡ 2x 1,5V AA, EK-EL

Electronic alarm clock

analogue display, silent "Sweep" movement, alarm with snooze function, automatic backlight with light sensor, black

Réveil électronique

affichage analogique, mouvement silencieux « Sweep », alarme avec fonction snooze, éclairage de fond automatique avec capteur de lumière, noir

60.1034.04

Elektronischer Wecker

wie 60.1034.01, mint

☐ 99 x 39 x 103 mm, 136 g, ⚡ 2x 1,5V AA, EK-EL

Electronic alarm clock

as 60.1034.01, mint

Réveil électronique

comme 60.1034.01, menthe



**NEU
NEW**

**TICK
TACK**

**Eco
Light
Sensor**



60.1034.05

Elektronischer Wecker

wie 60.1034.01, granatapfel-rot

☐ 99 x 39 x 103 mm, 136 g,

⚡ 2x 1,5V AA, EK-EL

Electronic alarm clock

as 60.1034.01, pomegranate red

Réveil électronique

comme 60.1034.01, rouge grenade

**NEU
NEW**

**TICK
TACK**

**Eco
Light
Sensor**



60.1034.07

Elektronischer Wecker

wie 60.1034.01, sonnengelb

☐ 99 x 39 x 103 mm, 136 g, ⚡ 2x 1,5V AA, EK-EL

Electronic alarm clock

as 60.1034.01, sunshine yellow

Réveil électronique

comme 60.1034.01, jaune soleil



60.1033.06

Elektronischer Kinder-Wecker

analoge Anzeige, geräuscharmes Sweep-Uhrwerk, Alarm mit Snooze-Funktion, automatische Hintergrundbeleuchtung mit Lichtsensor, Motiv „Rakete“

☐ 105 x 41 x 105 mm, 131 g, ⚡ 2x 1,5V AA, EK-EL

Electronic children's alarm clock

analogue display, silent "Sweep" movement, alarm with snooze function, automatic backlight with light sensor, "rocket" print

Réveil électronique pour enfants

affichage analogique, mouvement silencieux « Sweep », alarme avec fonction snooze, éclairage de fond automatique avec capteur de lumière, motif « fusée »



60.1033.12

Elektronischer Kinder-Wecker

wie 60.1033.06, Motiv „Einhorn“

☐ 105 x 41 x 105 mm, 131 g, ⚡ 2x 1,5V AA, EK-EL

Electronic children's alarm clock

as 60.1033.06, "unicorn" print

Réveil électronique pour enfants

comme 60.1033.06, motif « licorne »

**NEU
NEW**

**TICK
TACK**

**Eco
Light
Sensor**

**TFA
DESIGN
PATENT**



98.1080

Elektronischer Wecker

analoge Anzeige, Alarm mit Snooze-Funktion, Hintergrundbeleuchtung, fluoreszierende Zeiger

☐ 105 x 62 x 85 mm, 152 g, ⚡ 1x 1,5V C, EK-EL

Electronic alarm clock

analogue display, alarm with snooze function, backlight, fluorescent hands

Réveil électronique

affichage analogique, alarme avec fonction snooze, éclairage de fond, aiguilles fluorescentes

60.1030.04

Elektronischer Wecker

Retro-Look, analoge Anzeige, geräuscharmes Sweep-Uhrwerk, Alarm mit Snooze-Funktion, Hintergrundbeleuchtung, mint

☐ 83 x 53 x 92 mm, 86 g, ⚡ 1x 1,5V AA, EK-EL

Electronic alarm clock

Retro look, analogue display, silent "Sweep" movement, alarm with snooze function, backlight, mint

Réveil électronique

style rétro, affichage analogique, mouvement silencieux « Sweep », alarme avec fonction snooze, éclairage de fond, menthe



**TICK
TACK**

**TICK
TACK**



60.1030.16

Elektronischer Wecker

wie 60.1030.04, rosa

☐ 83 x 53 x 92 mm, 86 g, ⚡ 1x 1,5V AA, EK-EL

Electronic alarm clock

as 60.1030.04, rose

Réveil électronique

comme 60.1030.04, rose



60.1030.09

Elektronischer Wecker

wie 60.1030.04, beige

☐ 83 x 53 x 92 mm, 86 g, ⚡ 1x 1,5V AA, EK-EL

Electronic alarm clock

as 60.1030.04, beige

Réveil électronique

comme 60.1030.04, beige



60.1011.05

TATÜ-TATA Elektronischer Kinder-Wecker

mit Feuerwehrsirene als Wecksignal (Tatü-tata), analoge Anzeige, große, gut ablesbare Ziffern und Minutenmarkierungen, fluoreszierende Zeiger, Gehäuse aus stoßsicherem Kunststoff

☐ 130 x 52 x 132 mm, 186 g, ⚡ 2x 1,5V AA, EK-EL

TATÜ-TATA electronic children's alarm clock

with fire brigade siren as alarm sound (weo-weo), analogue display, large easy to read hours and minutes marks, fluorescent hands, housing made of shock-resistant plastic

TATÜ-TATA réveil électronique pour enfants

avec sirène de pompiers comme son de réveil (Tatu-tata), affichage analogique, avec de grands chiffres facilement lisibles et des repères pour les minutes, aiguilles fluorescentes, boîtier en plastique résistant aux chocs



60.1011.12

HÜ-Ü-Ü Elektronischer Kinder-Wecker

wie 60.1011.05, mit Pferdewiehern als Wecksignal (Hü-ü-ü)

☐ 130 x 52 x 132 mm, 186 g, ⚡ 2x 1,5V AA, EK-EL

HÜ-Ü-Ü electronic children's alarm clock

as 60.1011.05, with horse neighing as alarm sound (hiiii)

HÜ-Ü-Ü réveil électronique pour enfants

comme 60.1011.05, avec hennissements de chevaux comme son de réveil (hiiii)



60.1004

BEST FRIENDS Elektronischer Kinder-Wecker

analoge Anzeige, gut ablesbare Ziffern, geräuscharmes Sweep-Uhrwerk, fluoreszierende Zeiger, Hintergrundbeleuchtung

☐ 81 x 55 x 81 mm, 86 g, ⚡ 1x 1,5V AA, EK-EL

BEST FRIENDS electronic children's alarm clock

analogue display, easy to read numbers, silent "Sweep" movement, fluorescent hands, backlight

BEST FRIENDS réveil électronique pour enfants

affichage analogique, cadran bien lisible, mouvement silencieux « Sweep », aiguilles fluorescentes, éclairage de fond

60.1015.06

Elektronischer Kinder-Wecker

analoge Anzeige, geräuscharmes Sweep-Uhrwerk, Hintergrundbeleuchtung, Motiv „Bär“

☐ 102 x 46 x 92 mm, 152 g, ⚡ 1x 1,5V AA, EK-EL

Electronic children's alarm clock

analogue display, silent "Sweep" movement, backlight, "bear" print

Réveil électronique pour enfants

affichage analogique, mouvement silencieux « Sweep », éclairage de fond, motif « ours »



60.1015.12

Elektronischer Kinder-Wecker

wie 60.1015.06, Motiv „Einhorn“

☐ 102 x 46 x 92 mm, 152 g, ⚡ 1x 1,5V AA, EK-EL

Electronic children's alarm clock

as 60.1015.06, "unicorn" print

Réveil électronique pour enfants

comme 60.1015.06, motif « licorne »



60.1023.06

Elektronischer Wecker

analoge Anzeige, Design im Retro-Look, nostalgisches Zifferblatt, Metallgehäuse, Glasabdeckung, zartblau

□ 125 x 85 x 160 mm, 263 g, ⚡ 1x 1,5V AA, EK-EL

Electronic alarm clock

analogue display, retro look design, vintage dial, housing made of metal, glass cover, light blue

Réveil électronique

affichage analogique, design rétro, cadran nostalgique, boîtier en métal, couvercle en verre, bleu pastel



60.1025.01

Elektronischer Glockenwecker

analoge Anzeige, geräuscharmes Sweep Uhrwerk, extra-lauter Alarm mit Doppelglocke, Metallgehäuse, Glasabdeckung, Hintergrundbeleuchtung

□ 117 x 56 x 159 mm, 265 g, ⚡ 1x 1,5V AA, EK-EL

Electronic bell alarm clock

analogue display, silent "Sweep" movement, very loud twin bell alarm, metal case, glass cover, backlight

Réveil cloche électronique

affichage analogique, mouvement silencieux « Sweep », alarme très forte avec deux cloches, boîtier en métal, couvercle en verre, éclairage de fond

60.1023.09

Elektronischer Wecker

wie 60.1023.06, beige

□ 125 x 85 x 160 mm, 263 g,

⚡ 1x 1,5V AA, EK-EL

Electronic alarm clock

as 60.1023.06, beige

Réveil électronique

comme 60.1023.06, beige



60.1029.02

Elektronischer Wecker

analoge Anzeige, geräuscharmes Sweep-Uhrwerk, Alarm mit Snooze-Funktion, automatische Hintergrundbeleuchtung mit Lichtsensor

□ 105 x 41 x 105 mm, 131 g, ⚡ 2x 1,5V AA, EK-EL

Electronic alarm clock

analogue display, silent "Sweep" movement, alarm with snooze function, automatic backlight with light sensor

Réveil électronique

affichage analogique, mouvement silencieux « Sweep », alarme avec fonction snooze, éclairage de fond automatique avec capteur de lumière



60.1026.10

Elektronischer Wecker

analoge Anzeige, geräuscharmes Sweep-Uhrwerk, Alarm mit Snooze-Funktion, Metallgehäuse, Glasabdeckung, Hintergrundbeleuchtung

□ 95 x 50 x 100 mm, 275 g, ⚡ 1x 1,5V AA, EK-EL

Electronic alarm clock

analogue display, silent «Sweep» movement, alarm with snooze function, metal housing, glass cover, backlight

Réveil électronique

affichage analogique, mouvement silencieux « Sweep », alarme avec fonction snooze, boîtier en métal, couvercle en verre, éclairage de fond



ALARM-SET



60.1010

Elektronischer Wecker

analoge Anzeige, geräuscharmes Sweep-Uhrwerk, große, gut ablesbare Ziffern, komfortable Einstellung der Weckzeit mit Drehring, extra lauter Weckalarm mit mechanischem Glockenton, Snooze-Funktion, Hintergrundbeleuchtung, fluoreszierende Zeiger

□ 107 x 78 x 110 mm, 205 g, ⚡ 2x 1,5V AA, EK-EL

Electronic alarm clock

analogue display, silent "Sweep" movement, large and easy to read numbers, easy alarm time setting by means of rotating dial, very loud alarm with mechanical bell sound, snooze function, backlight, fluorescent hands

Réveil électronique

affichage analogique, mouvement silencieux « Sweep », grands chiffres bien lisibles, réglage de l'heure de l'alarme pratique par anneau rotatif, alarme très forte avec réveil mécanique à cloche, fonction snooze, éclairage de fond, aiguilles fluorescentes





60.1014

Elektronischer Glockenwecker

analoge Anzeige, Alarm mit Doppelglocke aus Metall, geräuscharmes Sweep-Uhrwerk, Snooze-Funktion, Hintergrundbeleuchtung

☐ 87 x 60 x 120 mm, 170 g, ⚡ 1x 1,5V AA, EK-EL

Electronic bell alarm clock

analogue display, double alarm bells made of metal, silent "Sweep" movement, snooze function, backlight

Réveil cloche électronique

affichage analogique, réveil deux cloches en métal, mouvement silencieux « Sweep », fonction snooze, éclairage de fond



**SNOOZE
LIGHT**



98.1043

NOSTALGIE Elektronischer Glockenwecker

analoge Anzeige, Alarm mit Doppelglocke, Gehäuse Metall verchromt

☐ 117 x 57 x 172 mm, 292 g, ⚡ 1x 1,5V AA, EK-EL

NOSTALGIA electronic bell alarm clock

analogue display, double bells alarm, metal case chrome finish

NOSTALGIE réveil cloche électronique

affichage analogique, réveil deux cloches, boîtier en métal chromé



60.1022.02

BIG BELL XXL-Glockenwecker

analoge Anzeige, Alarm mit Doppelglocke, geräuscharmes Sweep-Uhrwerk, Rahmen und Glocken aus Metall, Glasabdeckung, auch zum Aufhängen geeignet

☐ 218 x 90 x 285 mm, 968 g, ⚡ 1x 1,5V C, EK-EL

BIG BELL XXL-bell alarm clock

analogue display with second hand, double bells alarm, silent "Sweep" movement, frame and bells made of metal, glass cover, also suitable for hanging

BIG BELL XXL-réveil cloche

affichage analogique avec aiguille des secondes, alarme avec deux cloches, mouvement silencieux « Sweep », cadre et cloches en métal, couvercle en verre, aussi pour accrocher au mur



60.1503

NOSTALGIE Funk-Glockenwecker

analoge Anzeige, Alarm mit Doppelglocke aus Metall, Snooze-Funktion, Hintergrundbeleuchtung, fluoreszierende Zeiger

☐ 130 x 70 x 180 mm, 367 g, ⚡ 1x 1,5V C, EK-EL

NOSTALGIA radio-controlled bell alarm clock

analogue display, double alarm bells made of metal, snooze function, backlight, fluorescent hands

NOSTALGIE réveil cloche radio-piloté

affichage analogique, réveil deux cloches en métal, fonction snooze, éclairage de fond, aiguilles fluorescentes



60.1517.01

Funkwecker

analoge Anzeige, leises Uhrwerk, Alarm mit Snooze-Funktion, Hintergrundbeleuchtung, fluoreszierende Zeiger, schwarz

☐ 81 x 31 x 84 mm, 74 g, 🔋 1x 1,5V AAA, EK-EL

Radio-controlled alarm clock

analoge display, quiet movement, alarm with snooze function, backlight, fluorescent hands, black

Réveil radio-piloté

affichage analogique, mouvement silencieux, alarme avec fonction snooze, éclairage de fond, aiguilles fluorescentes, noir

60.1517.54

Funkwecker

wie 60.1517.01, silber

☐ 81 x 31 x 84 mm, 74 g, 🔋 1x 1,5V AAA, EK-EL

Radio-controlled alarm clock

as 60.1517.01, silver

Réveil radio-piloté

comme 60.1517.01, argenté



60.1516.04

Funkwecker

analoge Anzeige, Alarm mit Snooze-Funktion, ansteigender Alarmton (Crescendo), Tick-Stopp: Sekundenzeiger stoppt bei aktiviertem Alarm, Hintergrundbeleuchtung, weiß/grün

☐ 77 x 43 x 78 mm, 104 g, 🔋 1x 1,5V AA, EK-EL

Radio-controlled alarm clock

analoge display, alarm with snooze function, increasing alarm level (crescendo), tick-stop function – no disturbing ticking when alarm is activated, backlight, white/green

Réveil radio-piloté

affichage analogique, alarme avec fonction snooze, volume progressif de l'alarme (crescendo), stop du tic-tac: la trotteuse s'arrête lorsque l'alarme est activée, éclairage de fond, blanc/vert

**TFA
DESIGN
PATENT**

60.1507.12

Funkwecker

wie 60.1516.04, weiß/pink

☐ 75 x 40 x 77 mm, 112 g, 🔋 1x 1,5V AA, EK-EL

Radio-controlled alarm clock

as 60.1516.04, white/pink

Réveil radio-piloté

comme 60.1516.04, blanc/rose



**TFA
DESIGN
PATENT**



60.1516.10

Funkwecker

wie 60.1516.04, grau/silber

☐ 77 x 43 x 78 mm, 104 g, 🔋 1x 1,5V AA, EK-EL

Radio-controlled alarm clock

as 60.1516.04, grey/silver

Réveil radio-piloté

comme 60.1516.04, gris/argenté

**TFA
DESIGN
PATENT**



60.1511.01.05

COMBO Funkwecker

analoge Anzeige, digitale Alarmerstellung (minutengenau), Snooze-Funktion, weiße rundumlaufende Hintergrundbeleuchtung, fluoreszierende Zeiger, schwarz/rot

☐ 91 x 41 x 115 mm, 172 g, 🔋 3x 1,5V AA, EK-EL

COMBO radio-controlled alarm clock

analogue display, digital alarm setting (to the minute), snooze function, white circular backlight, fluorescent hands, black/red

COMBO réveil radio-piloté

affichage analogique, réglage d'alarme digital (à la minute), fonction snooze, éclairage de fond périphérique blanche, aiguilles fluorescentes, noir/rouge



Rundumlaufende Hintergrundbeleuchtung
circular backlight
éclairage de fond périphérique

**TFA
DESIGN
PATENT**



60.1511.01.07

COMBO Funkwecker

wie 60.1511.01.05, gelbe Hintergrundbeleuchtung, schwarz/gelb

☐ 91 x 41 x 115 mm, 172 g,

🔋 3x 1,5V AA, EK-EL

COMBO radio-controlled alarm clock

as 60.1511.01.05, yellow backlight, black/yellow

COMBO réveil radio-piloté

comme 60.1511.01.05, éclairage de fond jaune, noir/jaune



**TFA
DESIGN
PATENT**



60.1511.02.04

COMBO Funkwecker

wie 60.1511.01.05, weiß/grün

☐ 91 x 41 x 115 mm, 172 g,

🔋 3x 1,5V AA, EK-EL

COMBO radio-controlled alarm clock

as 60.1511.01.05, white/green

COMBO réveil radio-piloté

comme 60.1511.01.05, blanc/vert



**TFA
DESIGN
PATENT**

60.1510.01

PICCO Funkwecker

analoge Anzeige, leises Uhrwerk, Alarm mit Snooze-Funktion, Hintergrundbeleuchtung, fluoreszierende Zeiger, schwarz

☐ 75 x 31 x 75 mm, 81 g, 🔋 1x 1,5V AAA, EK-EL

PICCO radio-controlled alarm clock

analogue display, quiet movement, alarm with snooze function, backlight, fluorescent hands, black

PICCO réveil radio-piloté

affichage analogique, mouvement silencieux, alarme avec fonction snooze, éclairage de fond, aiguilles fluorescentes, noir



60.1510.02

Picco Funkwecker

wie 60.1510.01, weiß

☐ 75 x 31 x 75 mm, 81 g,

🔋 1x 1,5V AAA, EK-EL

PICCO radio-controlled alarm clock

as 60.1510.01, white

PICCO réveil radio-piloté

comme 60.1510.01, blanc



**TICK
TACK**



60.1506

Funkwecker

analoge Anzeige, geräuscharmes Sweep-Uhrwerk, Alarm mit Snooze-Funktion, ansteigender Alarmton (Crescendo), Hintergrundbeleuchtung, fluoreszierende Zeiger

☐ 110 x 52 x 107 mm, 131 g, ⚡ 1x 1,5V AA, EK-EL

Radio-controlled alarm clock

analogue display, silent "Sweep" movement, alarm with snooze-function, increasing alarm level (crescendo), backlight, fluorescent hands

Réveil radio-piloté

affichage analogique, mouvement silencieux « Sweep », alarme avec fonction snooze, volume progressif de l'alarme (crescendo), éclairage de fond, aiguilles fluorescentes

60.1514.02

Funkwecker

analoge Anzeige, Alarm mit Snooze-Funktion, fluoreszierende Zeiger, Hintergrundbeleuchtung

☐ 98 x 98 x 94 mm, 178 g, ⚡ 1x 1,5V AA, EK-EL

Radio-controlled alarm clock

analogue display, alarm with snooze function, fluorescent hands, backlight

Réveil radio-piloté

affichage analogique, alarme avec fonction snooze, aiguilles fluorescentes, éclairage de fond



60.1512.01

Funkwecker

analoge Anzeige, Alarm mit Snooze-Funktion, automatische Hintergrundbeleuchtung mit Lichtsensor, fluoreszierende Zeiger

☐ 90 x 34 x 94 mm, 102 g, ⚡ 2x 1,5V AAA, EK-EL

Radio-controlled alarm clock

analogue display, alarm with snooze function, automatic backlight with light sensor, fluorescent hands

Réveil radio-piloté

affichage analogique, alarme avec fonction snooze, éclairage automatique avec capteur de lumière, aiguilles fluorescentes

**Eco
Light
Sensor**

98.1036

Funkwecker

analoge Anzeige, Alarm mit Snooze-Funktion, Hintergrundbeleuchtung, fluoreszierende Zeiger

☐ 109 x 50 x 112 mm, 132 g, ⚡ 1x 1,5V AA, EK-EL

Radio-controlled alarm clock

analogue display, alarm with snooze function, backlight, fluorescent hands

Réveil radio-piloté

affichage analogique, alarme avec fonction snooze, éclairage de fond, aiguilles fluorescentes



98.1037

Funkwecker

analoge Anzeige, Alarm mit Snooze-Funktion, Hintergrundbeleuchtung, fluoreszierende Zeiger

☐ 110 x 48 x 101 mm, 115 g, ⚡ 1x 1,5V AA, EK-EL

Radio-controlled alarm clock

analogue display, alarm with snooze function, backlight, fluorescent hands

Réveil radio-piloté

affichage analogique, alarme avec fonction snooze, éclairage de fond, aiguilles fluorescentes





60.1513.01

SUNRISE Funkwecker

analoge Anzeige, geräuscharmes Sweep-Uhrwerk, Snooze-Funktion, ansteigender Alarmton (Crescendo), leuchtet für 5 Sekunden, wenn man ihn anhebt, fluoreszierende Zeiger, schwarz

☐ 102 x 46 x 110 mm, 186 g, 🔌 2x 1,5V AAA, EK-EL

SUNRISE radio-controlled alarm clock

analoge display, silent "Sweep" movement, snooze function, increasing alarm level (crescendo), illuminates for 5 seconds, if you pick it up, fluorescent hands, black

SUNRISE réveil radio-piloté

affichage analogique, mouvement silencieux « Sweep », fonction snooze, volume progressif de l'alarme (crescendo), s'allume pendant 5 secondes, si on le soulève, aiguilles fluorescentes, noir

TFA
DESIGN
PATENT

TICK
TACK

60.1513.02

SUNRISE Funkwecker

wie 60.1513.01, weiß

☐ 102 x 46 x 110 mm, 186 g, 🔌 2x 1,5V AAA, EK-EL

SUNRISE radio-controlled alarm clock
as 60.1513.01, white

SUNRISE réveil radio-piloté
comme 60.1513.01, blanc



60.1502.10

Funkwecker mit Temperatur

analoge Anzeige, digitale Anzeige von Sekunden, Datum oder Temperatur, Alarm mit Snooze-Funktion, helle rundumlaufende Hintergrundbeleuchtung
T in: -10...+60 °C (+14...+140 °F)

☐ 120 x 51 x 120 mm, 206 g, 🔌 2x 1,5V AA, EK-EL

Radio-controlled alarm clock with thermometer

analoge display, digital display of seconds, date or temperature, alarm with snooze function, bright circular backlight

Réveil radio-piloté avec thermomètre

affichage analogique, affichage digital des secondes, date ou température, alarme avec fonction snooze, éclairage de fond lumineux périphérique

98.1040.54

Funkwecker

wie 98.1040.01, fluoreszierende Zeiger, silber

☐ 96 x 55 x 116 mm, 130 g, 🔌 1x 1,5V AA, EK-EL

Radio-controlled alarm clock

as 98.1040.01, fluorescent hands, silver

Réveil radio-piloté

comme 98.1040.01, aiguilles fluorescentes, argenté



98.1040.01

Funkwecker

analoge Anzeige, digitale Sekunden- oder Datumsanzeige, Alarm mit Snooze-Funktion, Hintergrundbeleuchtung, schwarz

☐ 96 x 55 x 116 mm, 130 g, 🔌 1x 1,5V AA, EK-EL

Radio-controlled alarm clock

analoge display, digital display of seconds or date, alarm with snooze-function, backlight, black

Réveil radio-piloté

affichage analogique, affichage digital des secondes ou date, alarme avec fonction snooze, éclairage de fond, noir



60.2013.01

Digitaluhr

gummibeschichtet mit Befestigungsmagnet und Ständer, schwarz

☞ 59 x 14 (30) x 42 mm, 25 g, ⚡ 1x CR2032, EK-EL

Clock

rubber coated with magnet for fixing and support, black

Horloge

gainage en caoutchouc avec aimant de fixation et support, noir

**TFA
DESIGN
PATENT**



60.2014.02

Digitalwecker mit Timer und Stoppuhr

wie 60.2014.01, weiß

☞ 59 x 14 (30) x 42 mm, 27 g, ⚡ 1x CR2032, EK-EL

Digital alarm clock with timer and stopwatch

as 60.2014.01, white

Réveil digital avec minuteur et chronomètre

comme 60.2014.01, blanc



60.2014.01

Digitalwecker mit Timer und Stoppuhr

Weckalarm mit ansteigendem Alarmton, Timer und Stoppuhr, gummibeschichtet, mit Befestigungsmagnet und Ständer, schwarz

☞ 59 x 14 (30) x 42 mm, 27 g, ⚡ 1x CR2032, EK-EL

Digital alarm clock with timer and stopwatch

alarm with increasing sound level (crescendo), timer and stop watch, rubber coated, with magnet for fixing and support, black

Réveil digital avec minuteur et chronomètre

alarme avec volume progressif de l'alarme (crescendo), minuteur et chronomètre, gainage en caoutchouc, avec aimant de fixation et support, noir

**TFA
DESIGN
PATENT**



98.1054

Elektronischer Multifunktions-Wecker

ideal für unterwegs, Anzeige von Innentemperatur, Wochentag und Datum, Weckalarm mit Snooze-Funktion, Timer und Stoppuhr, Aluminiumfront

T in: -10...+50°C (+14...+122°F)

☞ 73 x 12 (63) x 63 (58) mm, 45 g, ⚡ 1x CR2025, EK-EL

Multi-functional digital alarm clock

ideal for travelling, display of indoor temperature, date and weekday, alarm with snooze function, timer and stop watch, aluminium surface

Réveil digital multifonctions

idéal en route, affichage de température intérieure, date et jour de la semaine, alarme avec fonction snooze, minuteur et chronomètre, surface d'aluminium



60.2016.05

Digitaler Glockenwecker

wie 60.2016.01, rot/silber

☞ 106 x 73 x 108 mm, 172 g, ⚡ 3 x 1,5 V AAA, EK-EL

Digital bell alarm clock

as 60.2016.01, red/silver

Réveil cloche digital

comme 60.2016.01, rouge/argenté

60.2016.01

Digitaler Glockenwecker

Weckalarm mit zwei Alarmzeiten (M-F; S-S), Alarm mit Doppelglocke, Snooze-Funktion, Anzeige von Wochentag und Datum, Hintergrundbeleuchtung, schwarz/silber

☞ 106 x 73 x 108 mm, 172 g, ⚡ 3 x 1,5 V AAA, EK-EL

Digital bell alarm clock

alarm with two alarm times (M-F; S-S), double bells alarm, snooze function, indication of date and weekday, backlight, black/silver

Réveil cloche digital

réveil avec 2 heures d'alarme (L-V; S-D), réveil deux cloches, fonction snooze, affichage de la date et jour de la semaine, éclairage de fond, noir/argenté





mit Hintergrundbeleuchtung
with backlight
avec éclairage de fond

60.2018.01

LUMIO Digitalwecker mit Temperatur

großes LCD Display, Anzeige von Innentemperatur und Datum, Weckalarm mit Snooze-Funktion, automatische Hintergrundbeleuchtung mit Lichtsensor, schwarz

T in: 0...+50°C (+32...+122°F)

□ 138 x 48 x 79 mm, 155 g, 🔌 3x 1,5V AAA, EK-EL

LUMIO digital alarm clock with thermometer

large LCD display, indication of indoor temperature and date, alarm with snooze function, automatic backlight with light sensor, black

LUMIO réveil digital avec thermomètre

grand écran LCD, affichage de la température intérieure et date, alarme avec fonction snooze, éclairage automatique avec capteur de lumière, noir



60.2018.02

LUMIO Digitalwecker mit Temperatur

wie 60.2018.01, weiß

T in: 0...+50°C (+32...+122°F)

□ 138 x 48 x 79 mm, 155 g, 🔌 3x 1,5V AAA, EK-EL

LUMIO digital alarm clock with thermometer

as 60.2018.01, white

LUMIO réveil digital avec thermomètre

comme 60.2018.01, blanc



60.2553.01

LUMIO PLUS Funkwecker mit Temperatur

großes LCD Display, Anzeige von Innentemperatur und Datum, Weckalarm mit Snooze-Funktion, automatische Hintergrundbeleuchtung mit Lichtsensor, schwarz/silber

T in: -9...+50°C (+16...+122°F)

□ 138 x 48 x 79 mm, 147 g, 🔌 3x 1,5V AAA, EK-EL

LUMIO PLUS radio controlled alarm clock with thermometer

large LCD display, indication of indoor temperature and date, alarm with snooze function, automatic backlight with light sensor, black/silver

LUMIO PLUS réveil radio-piloté avec thermomètre

grand écran LCD, affichage de la température intérieure et date, alarme avec fonction snooze, éclairage automatique avec capteur de lumière, noir/argenté



60.2553.02

LUMIO PLUS Funkwecker mit Temperatur

wie 60.2553.01, weiß/silber

T in: -9...+50°C (+16...+122°F)

□ 138 x 48 x 79 mm, 147 g, 🔌 3x 1,5V AAA, EK-EL

LUMIO PLUS radio controlled alarm clock with thermometer

as 60.2553.01 white/silver

LUMIO PLUS réveil radio-piloté avec thermomètre

comme 60.2553.01, blanc/argenté



mit Hintergrundbeleuchtung
with backlight
avec éclairage de fond



60.2545.01

Funkwecker mit Temperatur

Anzeige von Innentemperatur und Datum, Alarm mit Snooze-Funktion, Hintergrundbeleuchtung, schwarz

T in: -9...+50°C (+14...+122°F)

□ 66 x 22 x 68 mm, 64 g, ⚡ 2x 1,5V AAA, EK-EL

Radio-controlled alarm clock with thermometer

indication of indoor temperature and date, alarm with snooze function, backlight, black

Réveil radio-piloté avec thermomètre

affichage de la température intérieure et date, alarme avec fonction snooze, éclairage de fond, noir

60.2545.54

Funkwecker mit Temperatur

wie 60.2545.01, mit Aluminiumfront, silber/weiß

T in: -9...+50°C (+14...+122°F)

□ 66 x 22 x 68 mm, 64 g, ⚡ 2x 1,5V AAA, EK-EL

Radio-controlled alarm clock with thermometer

as 60.2545.01, with aluminium front, silver/white

Réveil radio-piloté avec thermomètre

comme 60.2545.01, avec surface d'aluminium, argenté/blanc



60.2542.10

Funkwecker mit Temperatur

Anzeige von Innentemperatur, Wochentag und Datum, Alarm mit Snooze-Funktion, Zeitzone, Hintergrundbeleuchtung, anthrazit

T in: 0...+50°C (+32...+122°F)

□ 78 x 30 x 78 mm, 71 g, ⚡ 2x 1,5V AAA, EK-EL

Radio-controlled alarm clock with thermometer

indication of indoor temperature, weekday and date, alarm with snooze function, time zone, backlight, anthracite

Réveil radio-piloté avec thermomètre

affichage de la température intérieure, jour de la semaine et date, alarme avec fonction snooze, fuseau horaire, éclairage de fond, anthracite

60.2542.54

Funkwecker mit Temperatur

wie 60.2542.10, silber

T in: 0...+50°C (+32...+122°F)

□ 78 x 30 x 78 mm, 71 g, ⚡ 2x 1,5V AAA, EK-EL

Radio-controlled alarm clock with thermometer

as 60.2542.10, silver

Réveil radio-piloté avec thermomètre

comme 60.2542.10, argenté



60.2513.01

Funkwecker

Anzeige von Wochentag und Datum, Alarm mit Snooze-Funktion, Zeitzone ±12 Std., Hintergrundbeleuchtung, schwarz

□ 93 x 48 x 60 mm, 86 g,

⚡ 2x 1,5V AAA, EK-EL*

60.2513.54

Funkwecker

wie 60.2513.01, silber

□ 93 x 48 x 60 mm, 86 g, ⚡ 2x 1,5V AAA, EK-EL*



* nur deutsch / german only / seulement en allemand



60.2525.01

Funkwecker mit Temperatur

Anzeige von Innentemperatur, Wochentag und Datum, Alarm mit Snooze-Funktion, Hintergrundbeleuchtung

T in: 0...+50°C (+32...+122°F)

☐ 94 x 37 x 94 mm, 116 g, 🔌 1x 1,5V AA, EK-EL

Radio-controlled alarm clock with thermometer

indication of indoor temperature, date and weekday, alarm with snooze function, backlight

Réveil radio-piloté avec thermomètre

affichage de la température intérieure, date et jour de la semaine, alarme avec fonction snooze, éclairage de fond

60.2558.01

Funkwecker mit Temperatur

Weckalarm mit Snooze-Funktion, Datum mit ausgeschriebenen Wochentag (10 Sprachen), Innentemperatur, Hintergrundbeleuchtung, Zeitzone, Tastensperre-Funktion, kompakte Form, ideal als Reisewecker, schwarz/rot

T in: -9,9...+50°C (+14...+122°F)

☐ 72 x 27 x 77 mm, 92 g, 🔌 2x 1,5V AAA, EK-EL

Radio-controlled alarm clock with thermometer

alarm with snooze function, date with week days written in full letters (in 10 languages), backlight, time zone, lock function, compact design, ideal as a travel alarm clock, black/red

Réveil radio-piloté avec thermomètre

alarme avec fonction snooze, date avec jour de la semaine affiché en toutes lettres (en 10 langues), éclairage de fond, fuseau horaire, fonction de verrouillage, forme compacte, idéal comme réveil de voyage, noir/rouge



**TFA
DESIGN
PATENT**



60.2555.01

Funkwecker

LCD-Display mit analoger Zeitanzeige, Weckalarm mit Snooze-Funktion, Hintergrundbeleuchtung, Zeitzone, Tastensperre-Funktion, kompakte Form, ideal als Reisewecker, schwarz/rot

☐ 72 x 27 x 77 mm, 92 g, 🔌 2x 1,5V AAA, EK-EL

Radio-controlled alarm clock

LCD with analogue time display, alarm with snooze function, backlight, time zone, lock function, compact design, ideal as a travel alarm clock, black/red

Réveil radio-piloté

écran LCD avec affichage de l'heure analogique, alarme avec fonction snooze, éclairage de fond, fuseau horaire, fonction de verrouillage, forme compacte, idéal comme réveil de voyage, noir/rouge

**TFA
DESIGN
PATENT**

**Eco
Light
Sensor**

60.2556.02

Funkwecker

wie 60.2555.01, automatische Hintergrundbeleuchtung mit Lichtsensor, weiß/grün

☐ 72 x 27 x 77 mm, 93 g,

🔌 2x 1,5V AAA, EK-EL

Radio-controlled alarm clock

as 60.2555.01, automatic backlight with light sensor, white/green

Réveil radio-piloté

comme 60.2555.01, éclairage automatique avec capteur de lumière, blanc/vert



60.2535.54

Funkwecker mit Temperatur

LCD-Display mit analoger Zeitanzeige, Anzeige von Innentemperatur, Wochentag und Datum, Weckalarm mit zwei Alarmzeiten, Snooze-Funktion, Hintergrundbeleuchtung, silber

T in: -10...+50°C (+14...+122°F)

☐ 72 x 45 x 93 mm, 104 g, 🔌 2x 1,5V AAA, EK-EL

Radio-controlled alarm clock with thermometer

LCD with analogue time display, indication of indoor temperature, date and weekday, two alarm times, snooze function, backlight, silver

Réveil radio-piloté avec thermomètre

écran LCD avec affichage de l'heure analogique, affichage de la température intérieure, date et jour de la semaine, réveil avec deux heures d'alarmes, fonction snooze, éclairage de fond, argenté



60.2529.54

Funkwecker mit Monatskalender

Anzeige des gesamten aktuellen Kalendermonats, Vor- und Zurückblättern der Monate möglich, Wochentag, Kalenderwoche und Datum, Weckalarm mit Snooze-Funktion, Erinnerungsfunktion, Innentemperatur und Mondphase, Hintergrundbeleuchtung

T in: -10...+50°C (+14...+122°F)

☐ 176 x 50 x 120 mm, 265 g, ⚡ 2x 1,5V AA, EK-EL

Radio-controlled alarm clock with monthly calendar

indication of the whole current month, possibility of scrolling up and down the calendar, weekday, calendar week and date, alarm with snooze function, memory function, indoor temperature, moon phase, backlight

Réveil radio-piloté avec calendrier mensuel

affichage complet du mois en cours, possibilité de passer à l'affichage des mois suivants et précédents, jour de la semaine, semaine calendaire et date, alarme avec fonction snooze, fonction de rappel, température intérieure, phase lunaire, éclairage de fond

98.1071
SOLAR Funkwecker mit Temperatur
Solarbetrieben, Anzeige von Innentemperatur, Wochentag und Datum, Weckalarm mit Snooze-Funktion, fluoreszierendes Display

T in: 0...+50°C (+32...+122°F)

☐ 156 x 52 x 81 mm, 177 g, EK-EL

SOLAR radio-controlled alarm clock with thermometer

solar powered, display of indoor temperature, date and weekday, alarm with snooze function, fluorescent display

SOLAR réveil radio-piloté avec thermomètre

à énergie solaire, affichage de température intérieure, date et jour de la semaine, alarme avec fonction snooze, écran fluorescent



60.2532.01

SIESTA Funkwecker mit Temperatur

Kurzschlaf-Timer mit Quick-Start-Einstellung, Alarm mit Snooze-Funktion, Anzeige der Innentemperatur, Hintergrundbeleuchtung

T in: -10...+50°C (+14...+122°F)

☐ 138 x 70 x 70 mm, 168 g, ⚡ 2x 1,5V AA, EK-EL

SIESTA radio-controlled alarm clock with thermometer

nap timer with quick start, alarm with snooze function, indoor temperature indication, backlight

SIESTA réveil radio-piloté avec thermomètre

minuterie pour sieste avec démarrage rapide, alarme avec fonction snooze, affichage de la température intérieure, éclairage de fond

60.2511
Funkwecker
Anzeige von Wochentag und Datum, Zeitzone, Weckalarm, Snooze-Funktion, Hintergrundbeleuchtung
☐ 128 x 43 x 55 mm, 83 g, ⚡ 2x 1,5V AAA, EK-EL

Radio-controlled alarm clock
indication of day and date, time zone, alarm with snooze function, backlight

Réveil radio-piloté
affichage du jour de la semaine et date, fuseau horaire, alarme avec fonction snooze, éclairage de fond



98.1030

Funkwecker mit Temperatur

Anzeige von Innentemperatur, Wochentag und Datum, Sekundenanzeige, Weckalarm mit Snooze-Funktion, Hintergrundbeleuchtung

T in: 0...+50°C (+32...+122°F)

☐ 140 x 38 x 63 mm, 104 g, ⚡ 2x 1,5V AA, EK-EL

Radio-controlled alarm clock with thermometer

display of indoor temperature, day and date, display of seconds, alarm with snooze function, backlight

Réveil radio-piloté avec thermomètre

affichage de température intérieure, jour et date, affichage de secondes, alarme avec fonction snooze, éclairage de fond



TFA
DESIGN
PATENT

Charged
by
USB

Eco
Light
Sensor

60.2554.01

BOXX Funkwecker mit Temperatur

zwei Alarmzeiten, einstellbarer Weck-Rhythmus (täglich, Werktag, Wochenende), Snooze-Funktion, Anzeige von Innentemperatur, Wochentag und Datum, automatische Hintergrundbeleuchtung mit Lichtsensor, Ein-Aus-Schalter, Aufladen per Micro-USB Kabel (inklusive)

T in: 0...+50°C (+32...+122°F)

□ 142 x 45 x 73 mm, 181 g, Akku Li-Ion 1200 mAh, Micro-USB Anschluss (Kabel inklusive), EK-EL

BOXX radio-controlled alarm clock with thermometer

two alarms times, adjustable alarm frequency (daily, weekday, weekend), snooze function, indication of indoor temperature, date and weekday, automatic backlight with light sensor, on-off switch, charging via micro-USB cable (included)

BOXX réveil radio-piloté avec thermomètre

deux heures d'alarme, réglable en mode quotidien, semaine ou week-end, fonction snooze, affichage de la température intérieure, date et jour de la semaine, éclairage automatique avec capteur de lumière, interrupteur on / off, chargement par câble micro-USB (compris)



mit Hintergrundbeleuchtung
with backlight
avec éclairage de fond

60.2544.02

CHANGE Funkwecker mit Raumklima

komfortable Einstellung mit Drehknopf, Anzeige (auch im Wechsel) von Uhrzeit mit Sekunden, Datum und Wochentag oder Innentemperatur und Luftfeuchtigkeit, Weckalarm mit Snooze-Funktion, blaue Hintergrundbeleuchtung

T in: -10...+50°C (+14...+122°F), H in: 1...99 %

□ 124 x 59 x 59 (69) mm, 155 g, 2x 1,5V AA, EK-EL

CHANGE radio-controlled alarm clock with room climate

easy setting with rotating dial, display (also alternating) of time with seconds, date and weekday or indoor temperature and humidity, alarm with snooze function, blue backlight

CHANGE réveil radio-piloté avec climat ambiant

réglage pratique par bouton rotatif, affichage (aussi alterné) de l'heure avec secondes, date et jours de la semaine ou température et humidité ambiantes, alarme avec fonction snooze, éclairage de fond bleu



mit Hintergrundbeleuchtung
with backlight
avec éclairage de fond



60.2540.01

MELODY Funkwecker mit verschiedenen Wecktönen

25 Wecktöne wie Melodien, Alarme, Tierlaute, verschiedene Weckfunktionen, Snooze-Funktion, 3 Alarmzeiten, Funkuhr mit Datum und Wochentag, Innentemperatur und Luftfeuchtigkeit, automatische Hintergrundbeleuchtung mit Lichtsensor, schwarz/silber

T in: -20...+70 °C (-4...+158°F), H in: 10...99 %

□ 134 x 36 x 78 mm, 202 g, 2x 1,5V AA, Micro-USB Anschluss 5V 1A (Kabel nicht inklusive), EK

MELODY radio-controlled alarm clock with various alarm sounds

25 alarm sounds like melodies, alarm or animal sounds, different alarm functions, snooze function, 3 alarm times, radio-controlled clock with date and weekday, indoor temperature and humidity, automatic backlight with light sensor, black/silver

MELODY réveil radio-piloté avec des sons de réveil multiples

25 tonalités d'alarme comme mélodies, sonnerie, bruits d'animaux, différentes fonctions d'alarme, fonction snooze, 3 heures de réveil, horloge radio-pilotée avec jour de la semaine et date, température et humidité intérieure, éclairage automatique avec senseur de lumière, noir/argenté



mit Hintergrundbeleuchtung
with backlight
avec éclairage de fond

TFA
DESIGN
PATENT

Eco
Light
Sensor

60.2540.53

MELODY Funkwecker mit verschiedenen Wecktönen

wie 60.2540.01, weiß/champagnerfarben

□ 134 x 36 x 78 mm, 202 g, 2x 1,5V AA,

Micro-USB Anschluss 5V 1A (Kabel nicht inklusive), EK

MELODY radio-controlled alarm clock with various alarm sounds

as 60.2540.01, white/champagne

MELODY réveil radio-piloté avec des sons de réveil multiples

comme 60.2540.01, blanc / couleur de champagne





60.2528.01
BINGO Funkwecker mit Temperatur
sehr leicht zu bedienen, zwei separate Alarmer mit verschiedenen Wecktönen, Snooze-Funktion, Anzeige von Innentemperatur, Wochentag und Datum, automatische Hintergrundbeleuchtung mit Lichtsensor, schwarz
T in: -10...+50°C (+14...+122°F)
□ 81 x 33 x 81 mm, 116 g, ⚡ 2x 1,5V AA, EK-EL

BINGO radio-controlled alarm clock with thermometer
very easy to use, two separate alarms with different alarm sounds, snooze function, indication of indoor temperature, date and weekday, automatic backlight with light sensor, black

BINGO réveil radio-piloté avec thermomètre
très simple d'utilisation, deux alarmes séparées avec différents sons d'alarme, fonction snooze, affichage de la température intérieure, date et jour de la semaine, éclairage automatique avec capteur de lumière, noir

TFA
DESIGN
PATENT

Eco
Light
Sensor

60.2528.02
BINGO Funkwecker mit Temperatur
wie 60.2528.01, weiß
□ 81 x 33 x 81 mm, 116 g, ⚡ 2x 1,5V AA, EK-EL

BINGO radio-controlled alarm clock with thermometer
as 60.2528.01, white

BINGO réveil radio-piloté avec thermomètre
comme 60.2528.01, blanc



60.2528.54
BINGO Funkwecker mit Temperatur
wie 60.2528.01, silber
□ 81 x 33 x 81 mm, 116 g, ⚡ 2x 1,5V AA, EK-EL

BINGO radio-controlled alarm clock with thermometer
as 60.2528.01, silver

BINGO réveil radio-piloté avec thermomètre
comme 60.2528.01, argenté

TFA
DESIGN
PATENT

Eco
Light
Sensor

60.2503
Funkwecker mit Temperatur
Anzeige von Innentemperatur, Wochentag und Datum, Zeitzone, Snooze-Funktion, energiesparende LED-Hintergrundbeleuchtung bei Dunkelheit
T in: -5...+50°C (+23...+122°F)
□ 86 x 60 x 100 mm, 154 g, ⚡ 2x 1,5V AA, EK-EL

Radio-controlled alarm clock with thermometer
indication of indoor temperature, date and weekday, time zone, snooze function, energy saving LED backlight at dark

Réveil radio-piloté avec thermomètre
indication de la température intérieure, date et jour de la semaine, fuseau horaire, fonction snooze, éclairage économique à LED à la tombée de la nuit



Eco
Light
Sensor



60.2533.01
Funkwecker mit Temperatur
Anzeige von Innentemperatur, Wochentag und Datum, zweite Uhrzeit, Weckalarm mit zwei Alarmzeiten und Snooze-Funktion, Hintergrundbeleuchtung
T in: -10...+50°C (+14...+122°F)
□ 77 x 30 x 80 mm, 86 g, ⚡ 2x 1,5V AAA, EK-EL

Radio-controlled alarm clock with thermometer
indication of indoor temperature, date and weekday, dual time, alarm with two alarm times and snooze function, backlight

Réveil radio-piloté avec thermomètre
affichage de la température intérieure, date et jour de la semaine, deuxième heure, réveil avec deux heures d'alarme, fonction snooze, éclairage de fond



60.2559.54

SONIO 2.0 Funkwecker mit Temperatur

Anzeige von Innentemperatur, Wochentag und Datum, zwei Alarmzeiten, Alarmton mit drei Lautstärken, Snooze-Funktion, automatische Hintergrundbeleuchtung mit Lichtsensor, Silber

T in: -5...+50 °C

□ 112 x 98 x 98 mm, 198 g, ⚡ 2x 1,5V AA, EK-EL

SONIO 2.0 radio-controlled alarm clock with thermometer

indication of indoor temperature, date and weekday, two alarm times, alarm sound with three volume levels, snooze function, automatic backlight with light sensor, silver

SONIO 2.0 réveil radio-piloté avec thermomètre

indication de la température intérieure, date et jour de la semaine, deux heures de réveil, sonnerie d'alarme avec trois niveau de volume, fonction snooze, éclairage de fond automatique avec capteur de lumière, argenté



60.2550.01

BINGO 2.0 Funkwecker mit Temperatur

großes, kontraststarkes Display, sehr leicht zu bedienen, zwei separate Alarmer mit verschiedenen Wecktönen, ansteigender oder konstant lauter Weckton einstellbar, Snooze-Funktion, Anzeige von Innentemperatur, Wochentag und Datum, automatische Hintergrundbeleuchtung mit Lichtsensor, schwarz

T in: -10...+50 °C (+14...+122 °F)

□ 95 x 41 x 96 mm, 161 g, ⚡ 3x 1,5V AA, EK-EL

BINGO 2.0 radio-controlled alarm clock with thermometer

large high-contrast display, very easy to use, two separate alarms with different sounds, rising or constantly loud alarm volume adjustable, snooze function, indication of indoor temperature, date and weekday, automatic backlight with light sensor, black

BINGO 2.0 réveil radio-piloté avec thermomètre

grand écran LCD au contraste élevé, très simple d'utilisation, deux alarmes séparées avec différents sons d'alarme, volume progressif (de faible à fort) ou volume constant (fort) réglable, fonction snooze, affichage de la température intérieure, date et jour de la semaine, éclairage automatique avec capteur de lumière, noir



mit Hintergrundbeleuchtung
with backlight
avec éclairage de fond



60.2550.02

BINGO 2.0 Funkwecker mit Temperatur

wie 60.2550.01, hell-taupe/weiß

□ 95 x 41 x 96 mm, 160 g, ⚡ 3x 1,5V AA, EK-EL

BINGO 2.0 radio-controlled alarm clock with thermometer

as 60.2550.01, light taupe/white

BINGO 2.0 réveil radio-piloté avec thermomètre

comme 60.2550.01, taupe clair/blanc



60.2552.01

BINGO 2.0 Funkwecker mit Temperatur

wie 60.2550.01, invertiertes Display

□ 95 x 41 x 96 mm, 161 g, ⚡ 3x 1,5V AA, EK-EL

BINGO 2.0 radio-controlled alarm clock with thermometer

as 60.2550.01, inverted display

BINGO 2.0 réveil radio-piloté avec thermomètre

comme 60.2550.01, affichage inversé



60.2536.01

Funkwecker mit Temperatur

Anzeige von Innentemperatur, Wochentag und Datum, Weckalarm mit vier Alarmzeiten, Snooze-Funktion, automatische Hintergrundbeleuchtung mit Lichtsensor, schwarz

T in: -9,9...+50 °C (+14...+122 °F)

□ 92 x 32 x 91 mm, 129 g, ⚡ 2x 1,5V AA, EK-EL

Radio-controlled alarm clock with thermometer

indication of indoor temperature, date and weekday, alarm with four alarm times, snooze function, automatic backlight with light sensor, black

Réveil radio-piloté avec thermomètre

affichage de la température intérieure, date et jour de la semaine, réveil avec quatre heures d'alarme, fonction snooze, éclairage automatique avec capteur de lumière, noir





TFA
DESIGN
PATENT



60.2538.02

BOOM Hochleistungs-Funkwecker mit Vibrationsalarm

mit Vibration, extra lautem Weckton und Lichtsignal für sicheres Aufwachen, ideal für Menschen mit Hörbeeinträchtigung oder sehr festem Schlaf, einstellbare Lautstärke, Tonhöhe/Frequenz und Helligkeit, mit ausgeschriebenem Wochentag (6 Sprachen) und vollständigem Datum zur einfachen Zeitorientierung, zwei separate Alarmer mit verschiedenen Wecktönen, Snooze-Funktion, Hintergrundbeleuchtung auf Tastendruck oder permanent, automatische Nachtbeleuchtung mit Lichtsensor

WM 30.3223.02, Ø 95 x 33 mm, 152 g
□ 110 x 65 x 122 mm, 249 g,
⊗ 2x 1,5V AA, Ⓢ, EK

BOOM high performance

radio-controlled alarm clock with vibration alarm with vibration, extra loud alarm and flashing light for a guaranteed waking up, ideal for people with hearing impairment or for heavy sleepers, adjustable volume, tone pitch / frequency and brightness, with week days written in full letters (6 languages) and the entire date for an easy temporal orientation, two separate alarms with different sounds, snooze function, backlight on keypress or permanent, automatic night lighting with light sensor

BOOM réveil radio-piloté haute performance avec alarme vibrante

avec vibration, alarme sonore très forte et signal lumineux pour être certain de se réveiller, idéal pour les personnes ayant une déficience auditive ou un sommeil très profond, volume, tonalité / fréquence et luminosité réglables, avec les jours de la semaine affichés en toutes lettres (en 6 langues) et la date complète pour une orientation temporelle plus facile, deux réveils séparés avec différents sons d'alarme, fonction snooze, éclairage de fond en appuyant une touche ou permanent, éclairage de nuit automatique via capteur de lumière

Nur auf deutsch / only in german / seulement en allemand



„GUTEN MORGEN,
JETZT IST ES
10 UHR 24“

60.2541.01

Sprechender Funkwecker

Zeitanzeige wahlweise jede Stunde oder auf Tastendruck, Einstellvorgang wird durch Sprachausgabe erleichtert, Weckalarm mit Snooze-Funktion, Anzeige von Wochentag und Datum, Lautstärke in zwei Stufen regelbar, fluoreszierendes Display, ideal für Sehbehinderte, schwarz

□ 124 x 68 x 126 mm, 233 g, ⊗ 2x 1,5V AA, EK-EL

„JETZT IST ES 9 UHR
UND 28 MINUTEN,
19° GRAD CELSIUS“



Rückseite



60.2008.54

Talk Sprechender Wecker

mit Zeit- und Temperaturanzeige: Ansage wahlweise jede Stunde, stündlich von 7 Uhr bis 21 Uhr oder nur auf Tastendruck, hochwertiger Sprach-Chip (deutsch), deutlich zu verstehen, riesige, gut greifbare Abfragetaste, Display mit Uhrzeit und Temperaturanzeige und alle Bedienknöpfe für die Einstellungen (z.B. Weckzeit) am Boden des Weckers, Weckalarm mit Schlummerfunktion, drei verschiedene Weckalarmtöne (Piepton, Kuckucksruf oder Melodie), Lautstärke in zwei Stufen regelbar, ideal für Sehbehinderte, silberfarben

T in: -9,4...+50°C

□ Ø 126 x 45 mm, 130 g, ⊗ 2x 1,5V AAA, EK-EL



TFA
DESIGN
PATENT

USB
Charger



60.2023.02

MOOD LIGHT Lichtwecker

mit Naturgeräuschen und Farbwechsel-Stimmungslicht

Stimmungslicht mit Farbwechsel oder direkter Farbwahl in 4 Helligkeitsstufen, sanftes Aufwachen mit schrittweise heller werdendem Licht und/oder Naturgeräuschen, Einschlaf-Timer mit Naturgeräuschen und einstellbarer Lautstärke, Snooze-Funktion mit einstellbarer Dauer, Timer für Kurzschlaf-Funktion, Datum und ausgeschriebener Wochentag (Deutsch, Englisch, Spanisch, Französisch), Farbdisplay mit 4 Helligkeitsstufen, Ladefunktion für Mobilgeräte via USB Port (1A)

□ 138 x 92 x 139 mm, 337 g, ⚡ 1x CR2032 (Back-up), 🌐, EK-EL

MOOD LIGHT

light alarm clock with nature sounds and colour changing mood light

mood light with automatic colour change or direct colour selection in 4 brightness levels, gentle waking up with gradual brightening light and / or nature sounds, sleep-timer with nature sounds and adjustable volume, snooze function with adjustable interval, nap timer, date and weekday written in full letters (German, English, Spanish, French), colour display with 4 brightness levels, charging function for mobile devices via USB port (1A)

MOOD LIGHT

réveil lumineux avec sons naturels et lumière d'ambiance multi-couleurs

lumière d'ambiance avec changement de couleur automatique ou choix de couleur dans 4 niveaux de luminosité, réveil en douceur avec lumière augmentant progressivement et/ou bruits naturels, compte à rebours pour s'endormir avec bruits naturels et niveau sonore réglable, fonction snooze avec intervalle réglable, minuteur pour sieste, date et jours de la semaine affichés en toutes lettres (allemand, anglais, espagnol, français), écran couleur avec 4 niveaux d'éclairage, fonction de chargement pour les appareils mobiles par port USB (1A)

TFA
DESIGN
PATENT

USB
Charger



Infos + Video



60.2026.01

SOLUNA Lichtwecker mit Farbwechsel-Stimmungslicht und Raumklima

Stimmungslicht mit 5 Lichtmodi (Sonnenuntergang, Atemmodus, Farbwechsel nach Komfortstufe des Raumklimas, direkte Farbwahl, automatischer Farbwechsel) und 20 Farboptionen, in 5 Helligkeitsstufen, sanftes Aufwachen mit schrittweise heller werdendem Licht und/oder sich langsam steigendem Alarmton, Snooze-Funktion mit einstellbarer Dauer, Farbdisplay mit 4 Helligkeitsstufen und automatischer Dimmfunktion, Anzeige von Uhrzeit, Datum und ausgeschriebenen Wochentag (Deutsch, Englisch, Spanisch, Französisch), Innentemperatur und Luftfeuchtigkeit, Ladefunktion für Mobilgeräte via USB Port (1 A)

T in: 0...+37°C (+32...+99°F), H in: 10...99%

□ 170 x 68 x 150 mm, 314 g, 🌐, EK-EL

SOLUNA light alarm clock with colour changing mood light and room climate

mood light with 5 light modes (sun set, breathing mode, colour change according to the comfort level of indoor climate, direct colour selection, automatic colour change) with 20 unique colour options, in 5 brightness levels, gentle waking up with gradual brightening light and / or gentle increasing sound alarm, snooze function with adjustable interval, colour display with 4 brightness levels and automatic dimmer function, indication of time, date and weekday written in full letters (German, English, Spanish, French), indoor temperature and humidity, charging function for mobile devices via USB port (1A)

SOLUNA

réveil lumineux avec lumière d'ambiance multi-couleurs et climat ambiant

lumière d'ambiance avec 5 modes de lumière (coucher de soleil, mode de respiration, changement de couleur en fonction du niveau de confort du climat ambiant, choix de couleur, changement de couleur automatique) et 20 options de couleur, dans 5 niveaux de luminosité, réveil en douceur avec lumière augmentant progressivement et/ou alarme à sonnerie progressive, fonction snooze, avec intervalle réglable, écran couleur avec 4 niveaux d'éclairage et gradation automatique, affichage de l'heure, de la date et jours de la semaine affichés en toutes lettres (allemand, anglais, espagnol, français), température et humidité intérieures, fonction de chargement pour les appareils mobiles par port USB (1A)





2 15^{IN}
10:26
(100)

60.5016.01

Funk-Projektionswecker mit Temperatur

digitale Projektion von Uhrzeit (DCF), Innentemperatur und Alarmsymbol (bei aktiviertem Alarm) an Wand oder Decke, Anzeige von Datum, Wochentag und Innentemperatur, Alarm mit Snooze-Funktion, Projektion und Hintergrundbeleuchtung in zwei Helligkeitsstufen

T in: -10...+50°C (+14...+122°F)

□ 141 x 51 x 91 mm, 171 g, ⚡ 2x 1,5V AA, ⚙️, EK-EL

Radio-controlled projection alarm clock with thermometer

digital projection of the current time (DCF), indoor temperature and alarm symbol (if alarm is activated) onto a wall or ceiling, display of date, weekday and indoor temperature, alarm with snooze function, projection and backlight with two brightness levels

Réveil projecteur radio-piloté avec thermomètre

projection digitale de l'heure (DCF), de la température intérieure et du symbole de réveil (quand l'alarme est activé) sur un mur ou plafond, affichage de la date, du jour de la semaine et de la température intérieure, réveil avec fonction snooze, projection et éclairage de fond avec deux niveaux de luminosité



60.5008

Funk-Projektionswecker mit Temperatur

digitale Projektion der Uhrzeit (DCF) oder Uhrzeit/Innentemperatur im Wechsel an Wand oder Decke, Anzeige von Kalenderwoche, Datum und Wochentag, Zeitzone, zweite Uhrzeit, Weckalarm mit zwei Alarmzeiten, Snooze-Funktion, Hintergrundbeleuchtung

T in: -10...+60°C (+14...+140°F)

□ 153 x 43 x 107 mm, 149 g, ⚡ 2x 1,5V AAA, ⚙️, EK-EL

Radio-controlled projection alarm clock with thermometer

projection of the current time (DCF) or alternate between time/indoor temperature onto a wall or ceiling, display of calendar week, date and weekday, time zone, dual time, alarm with two alarm times, snooze function, backlight

Réveil projecteur radio-piloté avec thermomètre

projection de l'heure (DCF) ou l'heure/température alternant sur un mur ou plafond, affichage de la semaine, date et jour de la semaine, fuseau horaire, deuxième heure, alarme avec deux heures d'alarme, fonction snooze, éclairage de fond



14:30

98.1009

Funk-Projektionswecker mit Temperatur

digitale Projektion der Uhrzeit (DCF) an Wand oder Decke, Anzeige von Wochentag und Datum, Weckalarm mit Snooze-Funktion, Innentemperatur, Zeitzone ±9 Std., Hintergrundbeleuchtung

T in: 0...+50°C

□ 124 x 40 x 92 mm, 160 g, ⚡ 2x 1,5V AA, ⚙️, EK-EL

Radio-controlled projection alarm clock with thermometer

projection of the current time (DCF) onto a wall or ceiling, display of weekday and date, alarm with snooze function, indoor temperature, time zone ±9 hrs, backlight

Réveil projecteur radio-piloté avec thermomètre

projection de l'heure actuelle (DCF) sur un mur ou plafond, affichage du date et jour de la semaine, alarme avec fonction snooze, température intérieure, fuseau horaire ±9 hrs, éclairage de fond



10:24

60.5013.02

Funk-Projektionswecker mit Temperatur

wie 60.5013.01, weiß

□ 126 x 53 x 93 mm, 139 g,

⚡ 2x 1,5V AA, ⚙️, EK-EL

Radio-controlled projection alarm clock with thermometer
as 60.5013.01, white

Réveil projecteur radio-piloté avec thermomètre
comme 60.5013.01, blanc



10:24



USB Charger

60.5013.01

Funk-Projektionswecker mit Temperatur

digitale Projektion der Uhrzeit (DCF) oder Uhrzeit/Innentemperatur im Wechsel an Wand oder Decke, Anzeige von Kalenderwoche, Datum und Wochentag, zweite Uhrzeit, zwei Alarmzeiten, Snooze-Funktion, Innentemperatur, Hintergrundbeleuchtung, Ladefunktion für Mobilgeräte über USB Port (max. 500 mA), schwarz

T in: +1...+40°C (+33,8...+104°F)

□ 126 x 53 x 93 mm, 139 g, ⚡ 2x 1,5V AA, ⚙️, EK-EL

Radio-controlled projection alarm clock with thermometer

digital projection of the current time (DCF) or alternate between time/temperature onto a wall or ceiling, display of calendar week, date and weekday, dual time, two alarm times, snooze function, indoor temperature, backlight, charging function for mobile devices via USB (max. 500 mA), black

Réveil projecteur radio-piloté avec thermomètre

projection digitale de l'heure (DCF) ou l'heure/température alternant sur un mur ou plafond, affichage de la semaine calendaire, date et jour de la semaine, deuxième heure, deux heures d'alarme, fonction snooze, température intérieure, éclairage de fond, fonction de chargement pour les appareils mobiles par de port USB (max. 500 mA), noir



USB Charger



TFA
DESIGN
PATENT

USB
Charger

10:24



▲ **60.5014.01**

SHOW Funk-Projektionswecker mit Raumklima

Farbdisplay mit 5 Helligkeitsstufen, Projektion der Uhrzeit an Wand oder Decke, Weckalarm, Snooze-Funktion mit einstellbarer Dauer, Timer für Kurzschlaf-Funktion, Datum oder ausgeschriebener Wochentag (6 Sprachen), Innentemperatur und Luftfeuchtigkeit, Ladefunktion für Mobilgeräte via USB Port (1A)

T in: 0...+50°C (+32...+122°F), H in: 10...99 %

□ 167 x 66 x 48 mm, 196 g, ⚡ 2x 1,5V AAA, ♻️, EK-EL

SHOW radio-controlled projection alarm clock with room climate

colour display with 5 brightness levels, projection of the time onto a wall or ceiling, alarm, snooze function with adjustable interval, nap timer, date or weekday written in full letters (6 languages), indoor temperature and humidity, charging function for mobile devices via USB port (1A)

SHOW réveil projecteur radio-piloté avec climat ambiant

écran couleur avec 5 niveaux de luminosité, projection de l'heure au mur ou sur le plafond, alarm de réveil, fonction snooze avec intervalle réglable, minuteur pour sieste, date ou jours de la semaine affichés en toutes lettres (6 langues), température et humidité intérieures, fonction de chargement pour les appareils mobiles par port USB (1A)

14:55

USB
Charger



▼ **60.5015.04**

Radio-Projektionswecker mit USB Ladefunktion

wie 60.5015.02, grüne LED Leuchtziffern

□ 180 x 48 x 100 mm, 216 g, ⚡ 1x CR2032 (Back-up), ♻️, EK-EL

Projection alarm clock radio with USB charging function

as 60.5015.02, green LED digits

Radio-réveil projecteur

avec fonction de chargement USB

comme 60.5015.02, chiffres lumineux verts à LED

14:55



▲ **60.5015.02**

Radio-Projektionswecker mit USB Ladefunktion

Display mit weißen LED Leuchtziffern, 3 Helligkeitsstufen und automatischer Dimmfunktion über Lichtsensor, Projektion der Uhrzeit an Wand oder Decke mit 2 Helligkeitsstufen, Wecken mit Radio oder Alarm, 2 Alarmzeiten, Snooze-Funktion mit einstellbarer Dauer, FM Radio mit 15 Programmspeichern, Lautstärkereglung und Einschlaf-Timer, USB Ladefunktion für Mobilgeräte

□ 180 x 48 x 100 mm, 216 g, ⚡ 1x CR2032 (Back-up), ♻️, EK-EL

Projection alarm clock radio with USB charging function

display with white LED digits, 3 brightness levels and automatic dimmer function with light sensor, projection of the time onto a wall or ceiling with 2 brightness levels, wake up to the sound of the radio or alarm, 2 alarm times, snooze function with adjustable interval, FM radio with 15 programme memories, volume control and sleep timer, USB charging function for mobile devices

Radio-réveil projecteur avec fonction de chargement USB

écran avec chiffres lumineux blancs à LED, 3 niveaux de luminosité et gradation automatique avec capteur de lumière, projection de l'heure au mur ou sur le plafond avec 2 niveaux de luminosité, réveil avec radio ou sonnerie, 2 horaires d'alarme, fonction snooze avec intervalle réglable, radio FM avec 15 stations programmables, contrôle du volume et fonction de radio sommeil, fonction de chargement USB pour les appareils mobiles



Projektionsuhren

Projection clocks | Horloges projecteur



60.5007

TIME BALL Analoge Projektionsuhr

Projektion der analogen Uhrzeit an Wand oder Decke, Tageslicht-Projektion mit sparsamer LED-Leuchte, einstellbarer Projektor und Projektionsgröße, austauschbare Farbfilter (rot, gelb, blau), Tischaufstellung oder Deckenmontage

□ 200 (230) x 130 x 150 mm, 427 g, 1x 1,5V AA, EK

TIME BALL analogue projection clock

projection of the analogue time onto a wall or ceiling, daylight projection with economic LED light, interchangeable colour filters (red, yellow, blue), adjustable projector and projection size, table standing or ceiling mounting

TIME BALL

horloge analogique à projecteur

projection de l'heure analogique sur un mur ou plafond, projecteur lumière du jour avec lampe à LED économique, projecteur et taille de la projection réglable, filtres de couleur interchangeables (rouge, jaune, bleu), peut être posée sur une table ou montée au plafond

silberne Darstellung



60.5009.05

HOLOCLOCK Funkuhr mit 3D-Effekt

wie 60.5009.04, LED rot

□ 165 x 84 x 35 mm, 162 g, 2x 1,5V AAA, EK

HOLOCLOCK radio-controlled clock with 3-D effect
as 60.5009.04, LED red

HOLOCLOCK horloge radio-pilotée avec effet 3D
comme 60.5009.04, LED rouge

FASZINIEREND WIE EIN HOLOGRAMM
FASCINATING AS A HOLOGRAM
FACINANT COMME UN HOLOGRAMME



silberne Darstellung



60.5009.04

HOLOCLOCK Funkuhr mit 3D-Effekt

neuartige 3D-Anzeige: durch eine patentierte Optik schwebt die Anzeige praktisch in der Luft, Effekt durch Spiegelungen und der Brechung von Licht über eine Beamsplitter-Linse, Anzeige von Uhrzeit, Datum oder Innentemperatur, automatischer Wechsel des Displays einstellbar, vier Helligkeitsstufen, automatische Anpassung an die Lichtintensität der Umgebung, LED grün

T in: -5...+50°C (+23...+122°F)

□ 165 x 84 x 35 mm, 162 g, 2x 1,5V AAA, EK

HOLOCLOCK radio-controlled clock with 3-D effect

new 3-D display: due to patented optics the display appears in midair, effect due to reflections and refraction of light through a beam splitter lens, indication of time, date or indoor temperature, automatic change of the display is adjustable, four levels of brightness, illumination is automatically adjusted to the light intensity in the room, LED green

HOLOCLOCK horloge radio-pilotée avec effet 3D

nouvel affichage 3D : grâce à une optique brevetée, cet affichage est pratiquement en l'air, effet d'une réflexion et d'une réfraction de la lumière sur la lentille diviseur de faisceau, affichage de l'heure, de la date ou température ambiante, changement automatique de l'affichage réglable, quatre niveaux de luminosité, l'intensité de l'éclairage est automatiquement adaptée à l'intensité de la lumière dans la chambre, LED vert

98.3055.01

Thekendisplay für 60.5009

Holzsockel mit Plexiglas

□ 220 x 120 x 225 mm, 801 g

Display stand for 60.5009
wooden base with plexiglass

Presentoir pour 60.5009
base en bois avec Plexiglas

Infos + Video





TFA
DESIGN
PATENT



NEU
NEW

60.2028.01

CHARGE-IT WIRELESS Digitalwecker mit kabelloser Ladestation

kabelloses Laden von Mobilgeräten per Induktion (5W, Qi-Standard) und USB-Ladeanschluss (1A) für Mobilgeräte, Farbdisplay mit 4 Helligkeitsstufen und automatischer Dimmfunktion, Anzeige von Uhrzeit, Datum und ausgeschriebenem Wochentag (4 Sprachen), Raumtemperatur, Weckalarm mit Snooze-Funktion (Dauer einstellbar), Stimmungslicht mit Farbwechsel oder direkter Farbwahl in 4 Helligkeitsstufen

T in: 0...+37°C (+32...+99°F)

□ 136 x 126 x 72 mm, 223 g, EK-EL

CHARGE-IT WIRELESS inductive charging alarm clock

inductive charging station (5W, Qi standard) and USB charging function (1A) for mobile devices, colour display with 4 brightness levels and automatic dimming function, indication of time, date with weekday written in full letters (4 languages) and room temperature, alarm with snooze function (adjustable interval), mood light with automatic colour change or direct colour selection in 4 brightness levels

CHARGE-IT WIRELESS réveil digital avec station de chargement à induction

station de chargement à induction (5W, compatible Qi) et USB (1A) pour les appareils mobiles, écran couleur avec 4 niveaux d'éclairage et ajustement automatique, affichage de l'heure, date, jours de la semaine en toutes lettres (4 langues) et température ambiante, réveil avec fonction de répétition snooze (intervalle réglable), lumière d'ambiance avec changement de couleur automatique ou choix de couleur dans 4 niveaux de luminosité



Smartphone nicht enthalten | not included

60.2017.01

HOMETIME Digitalwecker mit USB Ladefunktion

großes LCD Display mit 4 Helligkeitsstufen, komfortable Zeiteinstellung mit Drehknopf, Ladefunktion für Mobilgeräte über zwei USB Ports (max. 2A), Melodie-Alarm mit einstellbarer Lautstärke, Snooze-Funktion, Innentemperatur, schwarz

T in: 0...+50°C (+32...+122°F)

□ 103 x 90 x 66 mm, 257 g, 3x 1,5V AAA, EK

HOMETIME digital alarm clock with USB charging function

large LCD display with 4 brightness levels, easy time setting with rotating dial, charging function for mobile devices via two USB ports (max. 2A), melody alarm with adjustable volume, snooze function, indoor temperature, black

HOMETIME réveil digital avec fonction de chargement USB

grand écran LCD avec 4 niveaux d'éclairage, réglage pratique de l'heure par bouton rotatif, fonction de chargement pour les appareils mobiles par deux ports USB (max. 2A), musique de réveil avec volume réglable, fonction snooze, température intérieure, noir



60.2017.02

HOMETIME Digitalwecker mit USB Ladefunktion

wie 60.2017.01, weiß

□ 103 x 90 x 66 mm, 257 g, 3x 1,5V AAA, EK

HOMETIME digital alarm clock with USB charging function

as 60.2017.01, white

HOMETIME réveil digital avec fonction de chargement USB

comme 60.2017.01, blanc



60.2011

Digitalwecker mit Raumklima

große LED Leuchtziffern, Anzeige von Uhrzeit, Datum und Wochentag, Innentemperatur und Luftfeuchtigkeit mit Komfortzone, Max.-Min.-Funktion, Weckalarm mit Snooze-Funktion, ansteigender Alarmton (Crescendo)

T in: 0...+50°C (+32...+122°F), H in: 20...99%

□ 245 x 50 x 88 mm, 227 g, 3x 1,5V AAA, EK-EL

Digital alarm clock with room climate

large LED digits, indication of time, date and weekday, indoor temperature and humidity with comfort zone, max.-min.-function, alarm with snooze function, rising alarm tone (crescendo)

Réveil digital avec climat ambiant

grands chiffres lumineux à LED, affichage de l'heure, date et jour de la semaine, température et humidité ambiante avec niveau de confort du climat, fonction max.-min., alarme de réveil avec fonction snooze, volume progressif de l'alarme (crescendo)



60.2025.01

Digitalwecker mit Temperatur

große LED-Leuchtziffern mit 2 Helligkeitsstufen, Dimmfunktion mit Zeitschaltautomatik, Anzeige von Uhrzeit oder Innentemperatur, automatischer Wechsel des Displays einstellbar, Weckalarm, Snooze-Funktion mit einstellbarer Dauer, Stromversorgung über DC 5V USB-Anschluss (Kabel inklusive)

T in: 0...+50°C (+32...+122°F)

□ 150 x 50 x 65 mm, 102 g, ⚡ 3x 1,5V AAA, DC 5V USB, EK-EL

Digital alarm clock with thermometer

large LED digits with 2 brightness levels, dimming function with automatic timer, display of time or indoor temperature, automatic change is adjustable, alarm, snooze function with adjustable interval, power supply via DC 5V USB port (cable included)

Réveil digital avec thermomètre

grands chiffres lumineux à LED avec 2 niveaux d'éclairage, ajustement de la luminosité avec minuteur automatique, affichage de l'heure ou de la température, changement automatique réglable, alarme de réveil, fonction snooze avec intervalle réglable, alimentation via port USB DC 5 V (câble inclus)

60.2024.10

ROXY Digitalwecker

große, rote LED-Leuchtziffern mit 3 Helligkeitsstufen und automatischer Dimmfunktion, Weckalarm mit Snooze-Funktion, leuchtet dauerhaft ohne Netzanschluss durch energiesparende LED-Technik

□ 130 x 41 x 65 mm, 107 g, ⚡ 4x 1,5V AA, EK-EL

ROXY digital alarm clock

large red LED digits with 3 brightness levels and automatic dimmer function, alarm with snooze function, permanently illuminated without mains connection due to energy-saving LED technology

ROXY réveil digital

grands chiffres lumineux rouges à LED avec 3 niveaux d'éclairage et gradation automatique, alarme de réveil avec fonction snooze, éclairage permanent sans raccordement au secteur grâce à la technologie LED à économie d'énergie



60.2027.01

Digitalwecker mit Temperatur

große orangefarbene LED-Leuchtziffern mit 3 Helligkeitsstufen, Dimmfunktion mit Zeitschaltautomatik, Anzeige von Uhrzeit oder Innentemperatur, automatischer Wechsel des Displays einstellbar, Weckalarm mit Schlummerfunktion, Stromversorgung über DC 5V USB-Anschluss (USB-Kabel + Netzteil inklusive)

T in: 0...+50°C

□ 178 x 36 x 84 mm, 214 g, ⚡ 3x 1,5V AAA, DC 5V USB, ⚡, EK-EL

Digital alarm clock with thermometer

large orange LED digits with 3 brightness levels, dimming function with automatic timer, display of time or indoor temperature, automatic change is adjustable, alarm with snooze function, power supply via DC 5V USB port (USB cable + power adapter included)

Réveil digital avec thermomètre

grands chiffres lumineux oranges à LED avec 3 niveaux d'éclairage, ajustement de la luminosité avec minuteur automatique, affichage de l'heure ou de la température, changement automatique réglable, réveil avec fonction de répétition snooze, (alimentation via port USB DC 5V (câble USB et adaptateur secteur inclus))



NEU
NEW

60.2005

Digitalwecker

große orangefarbene LED Leuchtziffern, Weckalarm mit Snooze-Funktion

□ 151 x 66 x 69 mm, 300 g, ⚡ Back-up 1x 9V, ⚡, EK-EL

Digital alarm clock

large orange LED digits, alarm with snooze function

Réveil digital

grands chiffres lumineux orange à LED, alarme de réveil avec fonction snooze



60.2015

Digitalwecker mit Raumklima

beleuchtetes Farbdisplay (auf Tastendruck), Anzeige von Uhrzeit, Datum und Wochentag, Weckalarm mit Snooze-Funktion, Innentemperatur und Luftfeuchtigkeit mit Komfortzone, Max.-Min.-Funktion, Wettersymbol (basiert auf Temperatur und Luftfeuchtigkeit)

T in: 0...+50°C (+32...+122°F), H in: 20...99%

□ 120 x 35 x 78 mm, 134 g, ⚡ 3x 1,5V AAA, EK-EL

Digital alarm clock with room climate

illuminated colour display (on key press), indication of time, date and day of the week, alarm with snooze function, indoor temperature and humidity with comfort zone, max.-min.-function, weather symbol (based on temperature and humidity)

Réveil digital avec climat ambiant

éclairage en couleur (en appuyant sur la touche), affichage de l'heure, date et jour de la semaine, alarme avec fonction snooze, température et humidité ambiante avec niveau de confort du climat, fonction max.-min., symbole météo (s'effectue selon les variations de la température et de l'humidité)



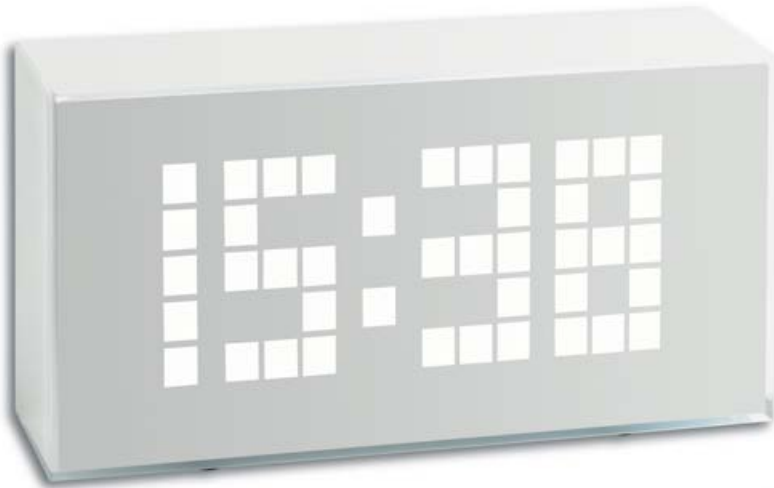

60.2012

TIME BLOCK Digitalwecker

große weiße LED Leuchtziffern, Quarzuhr mit Datum, Snooze-Funktion über Infrarot-Bewegungssensor, Anzeige der Innentemperatur, drei Helligkeitsstufen

T in: 0...+50°C (+32...+122°F)

☐ 175 x 51 x 91 mm, 299 g, 🔋 1x CR2032 (Back-up), ♻️, EK-EL

TIME BLOCK digital alarm clock

large white LED digits, quartz clock with date, snooze function via IR motion sensor, indication of indoor temperature, three brightness levels

TIME BLOCK réveil digital

grands chiffres lumineux blancs à LED, montre à quartz avec date, fonction snooze via capteur de mouvement à infrarouge, indication de la température intérieure, luminosité de l'écran à trois niveaux

98.1082.02

TIME BLOCK Digitalwecker

große eisblaue LED-Leuchtziffern, Anzeige von Uhrzeit, Datum oder Weckzeit, Weckalarm mit Snooze-Funktion, drei Helligkeitsstufen

☐ 162 x 61 x 85 mm, 280 g, 🔋 1x CR2032 (Back-up), ♻️, EK-EL

TIME BLOCK digital alarm clock

large iceblue LED digits, display of time, date or alarm time, alarm, with snooze function, three brightness levels

TIME BLOCK réveil digital

grands chiffres lumineux bleus de glace à LED, affichage de l'heure, date ou heure d'alarme, alarme, avec fonction snooze, luminosité de l'écran à trois niveaux

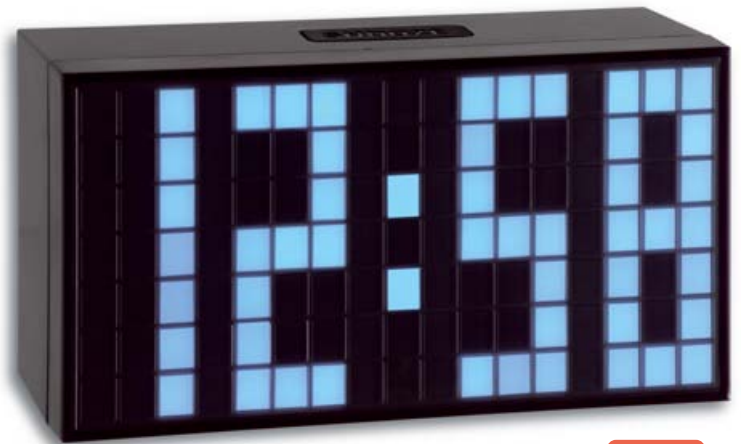

60.2549.01

CLOCCO Design Funkwecker in Holz-Optik

minimalistische Holz-Optik mit unsichtbarem Display, weiße Leuchtziffern mit 3 Helligkeitsstufen und automatischer Dimmfunktion, Anzeige von Uhrzeit, Datum oder Innentemperatur, automatischer Wechsel des Displays einstellbar, Weckalarm, Aktivierung der Anzeige durch Berühren oder ein Geräusch, im Dauerbetrieb mit Netzadapter, schwarz

T in: 0...+50°C

☐ 100 x 41 x 70 mm, 128 g, 🔋 3x 1,5V AAA,

🔋 1x CR2032 (Back-up), ♻️, EK-EL

CLOCCO wood style radio-controlled alarm clock

minimalist wood-style with invisible display, white LED digits with 3 brightness levels and automatic dimmer function, display of time, date or indoor temperature, automatic change is adjustable, alarm, touch or clap-activated display, continuous operation by power adapter only, black

CLOCCO réveil radio-piloté effet bois

effet bois au design minimaliste avec écran invisible, chiffres à LED blancs avec 3 niveaux d'éclairage et gradation automatique, affichage de l'heure, de la date ou de la température intérieure, changement automatique réglable, alarme de réveil, activation de l'affichage par contact ou en claquant des mains, utilisation permanente avec adaptateur secteur, noir



60.2549.08

CLOCCO Design Funkwecker in Holz-Optik

wie 60.2549.01, braun mit orangefarbenen LED-Leuchtziffern

☐ 100 x 41 x 70 mm, 128 g, 🔋 3x 1,5V AAA,

🔋 1x CR2032 (Back-up), ♻️, EK-EL

CLOCCO wood style radio-controlled alarm clock

as 60.2549.01, brown with orange LED digits

CLOCCO réveil radio-piloté effet bois

comme 60.2549.01, brun avec chiffres lumineux oranges





60.2505

Funkwecker

große rote LED-Leuchtziffern, Anzeige von Uhrzeit, Wochentag und Datum, Zeitzone, Snooze-Funktion

☐ 170 x 110 x 78 mm, 360 g, 🔋 3x 1,5V AAA, ⚙️, EK-EL

Radio-controlled alarm clock

large red LED digits, display of time, date and weekday, time zone, snooze function

Réveil radio-piloté

grands chiffres lumineux rouges à LED, affichage de l'heure, date et jour de la semaine, fuseau horaire, fonction snooze

60.2551.01

ELLYPSE Funkwecker mit USB-Ladefunktion

große, rote LED-Leuchtziffern, stufenlose Regulierung der Helligkeit und Lautstärke per Drehknopf, Weckalarm, Snooze-Funktion mit einstellbarer Dauer, Ladefunktion für Mobilgeräte über USB-Port (1A)

☐ 136 x 85 x 55 mm, 149 g, 🔋 2x 1,5V AAA, ⚙️, EK-EL

ELLYPSE radio-controlled alarm clock with USB charging function

large red LED digits, continuous alarm volume and brightness setting with rotating dial, alarm, snooze function with adjustable interval, charging function for mobile devices via USB port (1A)

ELLYPSE réveil radio-piloté avec fonction de chargement USB

grands chiffres lumineux rouges à LED, réglage continu de la luminosité et du volume par bouton rotatif, alarme de réveil, fonction snooze avec intervalle réglable, fonction de chargement pour les appareils mobiles par port USB (1A)



60.2537.01

CHARGE-IT Funkwecker mit USB-Ladefunktion

Farbdisplay, Ladefunktion für Mobilgeräte via zwei USB Ports (1A/2A), Micro USB Ladekabel mit Lightning Adapter inklusive, Anzeige von Datum und ausgeschriebenem Wochentag (6 Sprachen), Weckalarm mit Snooze-Funktion, Timer für Kurzschlaf-Funktion, Innentemperatur und Luftfeuchtigkeit, zwei Helligkeitsstufen, verschiedene Weckfunktionen

T in: 0...+50°C (+32...+122°F), H in: 1...99%

☐ 95 x 61 x 133 mm, 176 g, 🔋 2x 1,5V AAA, ⚙️, EK-EL

CHARGE-IT radio-controlled alarm clock with USB charging function

colour display, charging function for mobile devices via two USB ports (1A/2A), micro USB charging cable with lightning adapter included, display of date and weekday written in full letters (6 languages), alarm with snooze function, nap timer, indoor temperature and humidity, two brightness levels, different alarm functions

CHARGE-IT réveil radio-piloté avec fonction de charge USB

écran couleur, fonction de charge pour les appareils mobiles par deux ports USB (1A/2A), câble de charge micro USB et adaptateur lightning inclus, affichage de date et jours de la semaine affichés en toutes lettres (en 6 langues), alarme avec fonction snooze, minuteur pour sieste, température et humidité ambiantes, deux niveaux de luminosité, diverses fonctions d'alarme

Ladekabel inkl.
charging cable included
câble de charge inclus



Smartphone nicht enthalten | not included



▲ **60.2548.01**

MULTI-COLOR Funkwecker mit Farbwechsel und Außentemperatur

Farbdisplay mit 2 Helligkeitsstufen, automatischer Farbwechsel (70 Farben) oder direkte Farbwahl, Innentemperatur, Außentemperatur über kabellosen Sender (max. 60 m), Snooze-Funktion, Datum und Wochentag (7 Sprachen), Ladefunktion für Mobilgeräte via USB Port (1A)

T in: -10...+50°C (+14...+122°F), T out: -20...+60°C (-4...+140°F)

📶 T 30.3236.02, 🔌 2x 1,5 V AAA

📏 215 x 30 x 75 mm, 229 g, 🔌 2x 1,5V AA, ♻️, EK-EL

MULTI-COLOR radio-controlled alarm clock with colour change and outdoor temperature

colour display with 2 brightness levels, automatic colour change (70 colours) or direct selection, indoor temperature, outdoor temperature wireless (max. 60 m), snooze function, date and weekday (7 languages), charging function for mobile devices via USB port (1A)

MULTI-COLOR réveil radio-piloté avec changement de couleur et température extérieure

écran couleur avec 2 niveaux de luminosité, changement de couleur automatique (70 couleurs) ou choix de couleur, température intérieure, température extérieure sans fil (max. 60 m), fonction snooze, date et jours de la semaine (7 langues), fonction de chargement pour les appareils mobiles par port USB (1A)

◀ **60.2543.02**

ICON Funkwecker

große, weiße LED-Leuchtziffern mit 2 Helligkeitsstufen, Weckalarm, Snooze-Funktion mit einstellbarer Dauer

📏 132 x 64 x 80 mm, 153 g, 🔌 Back-up 2x 1,5V AAA, ♻️, EK-EL

ICON radio-controlled alarm clock

large white LED digits with 2 brightness levels, alarm, snooze function with adjustable interval

ICON réveil radio-piloté

grands chiffres lumineux blancs à LED avec 2 niveaux d'éclairage, alarme de réveil, fonction snooze avec intervalle réglable

**TFA
DESIGN
PATENT**



▶ **60.2543.05**

ICON Funkwecker

wie 60.2543.02, rote LED-Leuchtziffern

📏 132 x 64 x 80 mm, 153 g,

🔌 Back-up 2x 1,5V AAA, ♻️, EK-EL

ICON radio-controlled alarm clock

as 60.2543.02, red LED digits

ICON réveil radio-piloté

comme 60.2543.02, chiffres lumineux rouges à LED

▶ **60.2546.01**

TUNE Funkwecker mit Radio

große rote LED-Leuchtziffern, Weckalarm, Snooze-Funktion mit einstellbarer Dauer, zwei Helligkeitsstufen, Ladefunktion für Mobilgeräte über USB-Port (1A), FM Radio

📏 162 x 53 x 67 mm, 198 g, 🔌 Back-up 2x 1,5V AAA, ♻️, EK-EL

TUNE radio-controlled alarm clock with radio

large red LED digits, alarm, snooze function with adjustable interval, two brightness levels, charging function for mobile devices via USB port (1A), FM radio

TUNE réveil radio-piloté avec radio

grands chiffres lumineux rouges à LED, alarme de réveil, fonction snooze avec intervalle réglable, deux niveaux de luminosité, fonction de charge pour les appareils mobiles par port USB (1A), FM radio



**USB
Charger**

Smartphone nicht enthalten | not included



Wand- / Tischuhren

Wall / table clocks | Horloges murales / de table

60.4515.02

Funkuhr mit Raumklima

mit analoger LCD-Uhr, Anzeige von Datum und Wochentag (8 Sprachen), Innentemperatur und Luftfeuchtigkeit, verschiedene Weckfunktionen, Snooze-Funktion

T in: -10...+50°C (+14...+122°F), H in: 20...99%

☞ 212 x 27 (70) x 241 mm, 483 g, 🔋 4x 1,5 V AA, EK-EL

Radio-controlled clock with room climate

with analogue LCD clock, indication of date and weekday (8 languages), indoor temperature and humidity, different alarm functions, snooze function

Horloge radio-pilotée avec climat ambiant

avec horloge analogique LCD, affichage de la date et du jour de la semaine (en 8 langues), température et humidité intérieure, différentes fonctions d'alarme, fonction snooze



60.4507

DIALOG REFLEX Funk-Wanduhr mit Raumklima

wie 60.4506, Glasabdeckung mit Spiegelrahmen

T in: -10...+50°C (+14...+122°F), H in: 5...99%

☞ 240 x 39 x 285 mm, 1262 g, 🔋 4x 1,5V AA, EK

DIALOG REFLEX

radio-controlled wall clock with room climate

as 60.4506, glass cover with mirror frame

DIALOG REFLEX

horloge murale radio-pilotée avec climat ambiant

comme 60.4506, couvercle en verre, cadre miroir

TFA
DESIGN
PATENT

60.4506

DIALOG Funk-Wanduhr mit Raumklima

mit analoger LCD-Uhr, Anzeige von Datum und Wochentag (7 Sprachen), Innentemperatur und Luftfeuchtigkeit, Kalenderwoche oder digitaler Uhrzeit über Sensortaste, Zeitzone

T in: -10...+50°C (+14...+122°F), H in: 5...99%

☞ 220 x 34 x 265 mm, 594 g,

🔋 4x 1,5V AA, EK-EL

DIALOG radio-controlled wall clock with room climate

with analogue LCD clock, indication of date and weekday (7 languages), indoor temperature and humidity, workweek or digital clock via sensor key, time zone

DIALOG horloge murale radio-pilotée avec climat ambiant

avec horloge analogique LCD, affichage de la date et jour de la semaine (7 langues), température et humidité intérieure, semaine ou heure numérique via touche tactile, fuseau horaire



Umlaufende Sekundenanzeige
circling seconds display
affichage des secondes circulant



► über Sensortaste
► via sensor key
► via touche tactile





60.4512.01

TIMELINE MAX Funkuhr

besonders übersichtlich mit ausgeschriebenem Wochentag (7 Sprachen) und vollständigem Datum, zur einfachen Zeitorientierung, ideal auch für Senioren, zweite Uhrzeit, zwei Weckalarme, Snooze-Funktion, schwarz

📏 258 x 30 (120) x 212 mm, 520 g, 🔋 4x 1,5V AA, EK-EL

**TFA
DESIGN
PATENT**

TIMELINE MAX radio-controlled clock

very clearly laid out with week days written in full letters (in 7 languages) and the entire date, for an easier temporal orientation, ideal for seniors, dual time, two alarm times, snooze function, black

TIMELINE MAX horloge radio-pilotée

présentation très claire avec les jours de la semaine affichés en toutes lettres (en 7 langues) et la date complète, pour une orientation temporelle plus facile, idéal pour les personnes du troisième âge, deuxième horloge, deux horaires de réveil, fonction snooze, noir



60.4512.54

TIMELINE MAX Funkuhr

wie 60.4512.01, silber/schwarz

📏 258 x 30 (120) x 212 mm, 520 g, 🔋 4x 1,5V AA, EK-EL

TIMELINE MAX radio-controlled clock
as 60.4512.01, silver/black

TIMELINE MAX horloge radio-pilotée
comme 60.4512.01, argenté/noir



60.4512.02

TIMELINE MAX Funkuhr

wie 60.4512.01, weiß

📏 258 x 30 (120) x 212 mm, 520 g, 🔋 4x 1,5V AA, EK-EL

**TFA
DESIGN
PATENT**

TIMELINE MAX radio-controlled clock
as 60.4512.01, white

TIMELINE MAX horloge radio-pilotée
comme 60.4512.01, blanc

60.4509.02

TIMELINE Funkuhr mit Temperatur

wie 60.4512.01, mit Kalenderwoche und Innentemperatur, weiß

T in: 0...+50°C (+32...+122°F)

📏 195 x 27 (110) x 195 mm, 361 g, 🔋 2x 1,5V AAA, EK-EL

TIMELINE radio-controlled clock with thermometer
as 60.4512.01, with calendar week and indoor temperature, white

TIMELINE horloge radio-pilotée avec thermomètre
comme 60.4512.01, avec semaine et température intérieure, blanc



Display: Deutsch, English, Français, Español, Italiano, Dansk, Nederlands

60.4509.02 auch ohne Gehäusebedruckung
also without case imprint
aussi sans marquage du cadre



**TFA
DESIGN
PATENT**



Wand- / Tischuhren

Wall / table clocks | Horloges murales / de table

60.2557.01

Funkuhr mit Raumklima

besonders übersichtlich mit ausgeschriebenem Wochentag (7 Sprachen) und vollständigem Datum, zwei Alarmzeiten, einstellbarer Weck-Rhythmus (täglich, Werktag, Wochenende), Snooze-Funktion mit einstellbarer Dauer, Innentemperatur und Luftfeuchtigkeit, Hintergrundbeleuchtung

T in: -10...+50°C (+14...+122°F), H in: 20...95%

☑ 206 x 30 (59) x 130 mm, 287 g, ⚡ 2x 1,5V AA, EK-EL

Radio-controlled wall clock with room climate

very clearly laid out with week days written in full letters (7 languages) and the entire date, two alarms times, adjustable alarm frequency (daily, weekday, weekend), snooze function with adjustable interval, indoor temperature and humidity, backlight

Horloge murale radio-pilotée avec climat ambiant

présentation très claire avec les jours de la semaine affichés en toutes lettres (en 7 langues) et la date complète, deux heures d'alarme, réglable en mode quotidien, semaine ou week-end, fonction snooze avec intervalle réglable, température et humidité ambiante, éclairage de fond



60.4503

Funkuhr mit Temperatur

Weckalarm mit Snooze-Funktion, ansteigender Alarmton (Crescendo), Datum und Wochentag, Innentemperatur

T in: -10...+60°C (+14...+140°F)

☑ 225 x 31 (72) x 180 mm, 287 g, ⚡ 2x 1,5V AA, EK-EL

Radio-controlled clock with thermometer

alarm with snooze function, increasing alarm level (crescendo), date and weekday, indoor temperature

Horloge radio-pilotée avec thermomètre

alarme avec fonction snooze, volume progressif de l'alarme (crescendo), date et jour de la semaine, température intérieure



60.4508

Funkuhr mit automatischer Hintergrundbeleuchtung

Anzeige der Innentemperatur und Datum mit Wochentag, Weckalarm mit Snooze-Funktion, automatische Nachtbeleuchtung einstellbar, helle Hintergrundbeleuchtung auf Tastendruck oder permanent mit Netzadapter (optional)

T in: -10...+50°C (+14...+122°F)

☑ 230 x 31 (80) x 185 mm, 530 g, ⚡ 2x 1,5V AA, ⚡ 3 x 1,5 V C, ⚡, EK-EL

Radio-controlled clock with automatic backlight

indication of indoor temperature, date and day-of-the-week, alarm with snooze-function, automatic night lighting adjustable, bright backlight by pressing a key or permanent using a power adaptor (optional)

Horloge radio-pilotée avec éclairage de fond automatique

affichage de la température intérieure, de la date et jour de la semaine, alarme avec fonction snooze, éclairage de nuit automatique réglable, rétro-éclairage lumineux par appui sur touche ou de façon permanente avec adaptateur secteur (en option)



**XL
DESIGN**

60.4517.54

Funkuhr mit Raumklima

besonders übersichtlich mit ausgeschriebenem Wochentag (10 Sprachen), Weckalarm mit Snooze-Funktion, Innentemperatur und Luftfeuchtigkeit

T in: -10...+50°C (+14...+122 °F), H in: 20...99 %

☑ 368 x 29 (88) x 230 mm, 887 g,

⚡ 4x 1,5 V AA, EK-EL

Radio-controlled wall clock with room climate

very clearly laid out with week days written in full letters (10 languages), alarm with snooze function, indoor temperature and humidity

Horloge murale radio-pilotée avec climat ambiant

présentation très claire avec les jours de la semaine affichés en toutes lettres (en 10 langues), alarme avec fonction Snooze, température et humidité ambiante





**XL
DESIGN**

60.4510.01

Funkuhr mit Außentemperatur

Weckalarm mit Snooze-Funktion, Wochentag mit 8 Sprachen und Datum, Außentemperatur über Sender (max. 100 m), Innentemperatur, Zeitzone, Temperaturalarm

T in: 0...+50°C (+32...+122°F), T out: -20...+50°C (-4...+122°F)

📶 T 30.3210.10, 🔋 2x 1,5 V AAA

📏 370 x 29 (90) x 230 mm, 880 g, 🔌 4x 1,5 V AA, EK

Radio-controlled clock with outdoor temperature

alarm with snooze function, date and weekday (8 languages), outdoor temperature wireless (max. 100 m), indoor temperature, time zone, temperature alarm

Horloge radio-pilotée avec température extérieure

alarme avec fonction snooze, date et jour de la semaine (8 langues), température extérieure sans fil (max. 100 m), température intérieure, fuseau horaire, alarme de la température



**XXL
DESIGN**

98.1090

Funkuhr mit Temperatur

Datum und Wochentag, Innentemperatur, Metalloptik

T in: -20...+50°C (-4...+122°F)

📏 420 x 45 (104) x 270 mm, 1260 g,

🔋 3x 1,5V C, EK

Radio-controlled clock with thermometer

date and weekday, indoor temperature, metal look

Horloge radio-pilotée avec thermomètre

date et jour de la semaine, température intérieure, style métal

**XL
DESIGN**

60.4505

Funkuhr mit Temperatur

Datum und Wochentag (8 Sprachen), Innentemperatur, Weckalarm mit Snooze-Funktion, Zeitzone

T in: 0...+50°C (+32...+122°F)

📏 368 x 29 (86) x 230 mm, 900 g, 🔋 4x 1,5V AA, EK-EL

Radio-controlled clock with thermometer

date and weekday (8 languages), indoor temperature, alarm with snooze function, time zone

Horloge radio-pilotée avec thermomètre

date et jour de la semaine (8 langues), température intérieure, alarme avec fonction snooze, fuseau horaire

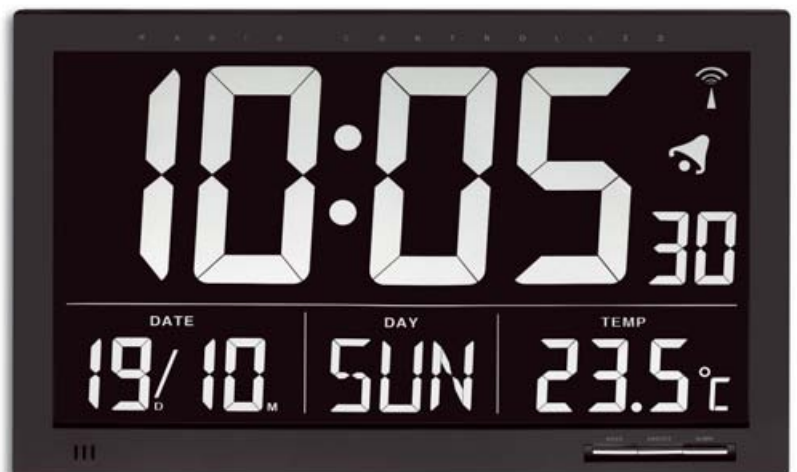



Wand- / Tischuhren

Wall / table clocks | Horloges murales / de table



60.4514.01

BIMBAM Funkuhr

Anzeige von Stunden, Minuten und Sekunden (optional), Stundenschlag mit 5 verschiedenen Klängen (Glocken, Vögel, Kuckuck, Big Ben, Klangschale), Lautstärke und Zeitfenster (in dem der Stundenschlag ertönt) einstellbar, Weckalarm, großes Display, modernes Gehäuse mit kontraststarkem LCD, schwarz

📏 321 x 28 (90) x 140 mm, 461 g, 🔋 4x 1,5V AA, EK-EL

BIMBAM radio-controlled clock

indication of hours, minutes and seconds (optional), chime with 5 different sounds (bells, birds, cuckoo, Big Ben, singing bowl), adjustable volume and time window (in which the chime sounds), alarm, large display, modern housing with high-contrast LCD, black

BIMBAM horloge radio-pilotée

indication des heures, minutes et secondes (en option), signal horaire avec 5 sons différents (cloches, oiseaux, coucou, Big Ben, bol chantant), volume et intervalle de temps (dans lequel le signal retentit) réglables, alarme, grand écran, boîtier moderne avec écran LCD au contraste élevé, noir

**TFA
DESIGN
PATENT**

60.4514.02

BIMBAM Funkuhr

wie 60.4514.01, weiß

📏 321 x 28 (90) x 140 mm, 461 g, 🔋 4x 1,5V AA, EK-EL

BIMBAM radio-controlled clock

as 60.4514.01, white

BIMBAM horloge radio-pilotée

comme 60.4514.01, blanc



Infos + Video



**Stundenschlag mit 5 verschiedenen Klängen
chime with 5 different sounds
signal horaire avec 5 sons différents**

Badezimmeruhren

Bathroom clocks | Horloges salle de bain



60.4513.02

Digitale Funk-Badezimmeruhr

Anzeige von Innentemperatur, Datum und Wochentag, Zeitzone und manuelle Einstellmöglichkeit, mit 4 Saugnäpfen, Aufhängevorrichtung und Ständer

T in: -10...+50°C

📏 170 x 60 (86) x 170 mm, 380 g, 🔋 1x 1,5V AA, EK-EL

Digital radio-controlled bathroom clock

indication of indoor temperature, day of the week and date, time zone and manual setting option, with 4 suction cups, suspension device and stand

Horloge digitale salle de bain radio-pilotée

affichage de la température intérieure, jour de la semaine et de la date, fuseau horaire et option de réglage manuel, avec des 4 ventouses, suspension murale et support

60.4001.10

Badezimmer-/Küchenuhr mit Timer

Display umschaltbar, Uhrzeit oder Timer mit kreisförmiger Zeitablauf-Anzeige, Innentemperatur und Luftfeuchtigkeit, mit Aufhängevorrichtung und integriertem Ständer, Saugnapf zum einfachen Befestigen auf glatten Oberflächen, spritzwassergeschützt, grau

< 99 min

T in: -10...+50°C (+14...+122°F), H in: 20...99 %
📏 106 x 41 (52) x 109 mm, 140 g, 🔋 2x 1,5V AAA, EK-EL

Bathroom/kitchen clock with timer

switchable display, clock or countdown timer with circular progress bar, temperature and humidity, with suspension device and table stand, suction cup for easy mounting on flat surfaces, splashproof, grey

Horloge de salle de bains/cuisine avec minuteur

affichage commutable, horloge ou minuteur avec affichage circulaire (visualise le décompte du temps), température et humidité, avec support et œillet de suspension, ventouse pour un montage facile sur des surfaces lisses, protégé contre les éclaboussures, gris



**NEU
NEW**



60.3055.02

Badezimmeruhr

geräuscharmes Sweep-Uhrwerk, mit weicher Kunststoffhülle, zum Aufstellen mit integrierten Standfüßen oder Befestigen mit 3 Saugnäpfen, cremeweiß

☞ Ø 102 x 55 mm, 167 g,

🔋 1x 1,5V AA, EK-EL

Bathroom clock

silent "Sweep" movement, with soft plastic case, for table standing with integrated feet or mounting with 3 suction cups, creamy white

Horloge salle de bain

mouvement silencieux « Sweep », avec couvercle en plastique souple, à poser avec les pieds intégrés ou à fixer avec 3 ventouses, blanc crème

TICK TACK



60.3055.10

Badezimmeruhr

wie 60.3055.02, grau

☞ Ø 102 x 55 mm, 167 g,

🔋 1x 1,5V AA, EK-EL

Bathroom clock

wie 60.3055.02, grey

Horloge salle de bain

comme 60.3055.02, gris



60.3055.04

Badezimmeruhr

wie 60.3055.02, petrol-grün

☞ Ø 102 x 55 mm, 167 g,

🔋 1x 1,5V AA, EK-EL

Bathroom clock

wie 60.3055.02, petrol-green

Horloge salle de bain

comme 60.3055.02, vert pétrole



60.3539.02

Funk-Badezimmeruhr mit Temperaturanzeige

Aluminium-Rahmen, Glasabdeckung, mit 4 Saugnäpfen, Aufhängevorrichtung und Ständer

T in: -10...+50°C

☞ 173 x 54 (105) mm, 338 g, 🔋 1x 1,5V AA, EK-EL

Radio-controlled bathroom clock with temperature display

aluminium frame, glass cover, with 4 suction cups, suspension device and stand

Horloge salle de bain radio-pilotée avec affichage de température

en aluminium, couvercle en verre, avec 4 ventouses, suspension murale et support

**NEU
NEW**

60.3012

Badezimmeruhr

Glasabdeckung, mit 4 Saugnäpfen, Aufhängevorrichtung und Ständer

☞ Ø 163 x 52 (94) mm, 300 g, 🔋 1x 1,5V AA, EK-EL

Bathroom clock

glass cover, with 4 suction cups, suspension device and stand

Horloge salle de bain

couvercle en verre, avec des 4 ventouses, suspension murale et support



60.3501

Funk-Badezimmeruhr mit Temperaturanzeige

Glasabdeckung, mit 4 Saugnäpfen, Aufhängevorrichtung und Ständer

T in: -20...+60°C

☞ Ø 170 x 59 (84) mm, 332 g, 🔋 1x 1,5V AA, EK-EL

Radio-controlled bathroom clock with temperature display

glass cover, with 4 suction cups, suspension device and stand

Horloge salle de bain radio-pilotée avec affichage de température

couvercle en verre, avec des 4 ventouses, suspension murale et support



Wanduhren

Wall clocks | Horloges murales



60.3051.14

LITTLE ANIMALS Kinder-Wanduhr

geräuscharmes Sweep-Uhrwerk, individuelles Tier-Motiv für jede Stunde, mit plastischen 3D-Ziffern in bunten Farben und Minutenmarkierungen, gut ablesbar für Uhr-Lese-Anfänger, Glasabdeckung, Rahmen Kunststoff, hellblau

☐ Ø 309 x 44 mm, 660 g, ⚡ 1x 1,5V AA, EK-EL

LITTLE ANIMALS children's wall clock

silent "Sweep" movement, individual animal motif on each hour marker, with 3D plastic numbers in bright colours and minute markers, easy-to-read clock for young children, glass cover, plastic frame, light blue

LITTLE ANIMALS horloge murale pour enfants

mouvement silencieux « Sweep », motif d'animal différent pour chaque heure, chiffres gais et colorés en relief 3D et marquage des minutes, bien lisible pour apprendre à lire l'heure, couvercle en verre, cadre en plastique, bleu clair

TFA
DESIGN
PATENT

TICK
TACK



60.3051.20

LITTLE MONSTERS Kinder-Wanduhr

wie 60.3051.14, Monster-Motive, türkis

☐ Ø 309 x 44 mm, 670 g, ⚡ 1x 1,5V AA, EK-EL

LITTLE MONSTERS children's wall clock

as 60.3051.14, monster motifs, turquoise

LITTLE MONSTERS horloge murale pour enfants

comme 60.3051.14, motif de monstres, turquoise



60.3015.06

POLO Design Wanduhr

außergewöhnliches patentiertes Design, Geräuscharmes Sweep-Uhrwerk, hellblaues Zifferblatt

☐ Ø 230 x 40 mm, 170 g, ⚡ 1x 1,5V AA, EK-EL

POLO design wall clock

modern and patented design, silent "Sweep" movement, light blue dial

POLO horloge murale design

design moderne et breveté, mouvement silencieux « Sweep », cadran bleu clair

TFA
DESIGN
PATENT

TICK
TACK

60.3015.11

POLO Design Wanduhr

wie 60.3015.06, lila Zifferblatt

☐ Ø 230 x 40 mm, 170 g, ⚡ 1x 1,5V AA, EK-EL

POLO design wall clock

as 60.3015.06, purple dial

POLO horloge murale design

comme 60.3015.06, cadran lilas





NEU
NEW

TFA
DESIGN
PATENT



60.3058.06.91

TICK & TACK Kinder-Wanduhr mit Lernuhr

Kinder-Wanduhr 60.3058.06.90, im Set mit passender Spielzeug-Lernuhr 98.1123.06

☐ Ø 308 x 44 mm, 661 g,
300 x 11 x 300 mm, 354 g,
🔋 1x 1,5V AA, EK-EL

TICK & TACK children's wall clock with learning clock

children's wall clock 60.3058.06.90, in a set with matching toy learning clock 98.1123.06

TICK & TACK horloge murale pour enfants avec horloge jouet éducatif

horloge murale pour enfants 60.3058.06.90, le set comprend une horloge jouet éducatif 98.1123.06



98.1123.06

TICK & TACK Kinder-Lernuhr

zum Uhr-Lesen-Lernen, drehbare Zeiger aus Pappe ermöglichen das spielerische Einstellen der Uhrzeit

300 x 11 x 300 mm, 354 g, EK

TICK & TACK children's toy learning clock

for learning to read the clock, rotating hands made of cardboard allow the time to be set in a playful way

TICK & TACK horloge jouet éducatif pour enfants

pour apprendre à lire l'heure, avec des aiguilles tournantes en carton permettant un réglage ludique de l'heure

60.3058.06.90

TICK & TACK Kinder-Wanduhr

mit bunten Stunden- und Minutenmarkierungen (12 / 24 Stunden + Punkt, Viertel & Halb-Angaben), gut ablesbar für Uhr-Lese-Anfänger, Glasabdeckung, Rahmen Kunststoff, blau

☐ Ø 308 x 44 mm, 661 g, 🔋 1x 1,5V AA, EK-EL

TICK & TACK children's wall clock

with coloured hour and minute markers (12 / 24 hours + full hour, quarter & half markers), easy-to-read for clock-reading beginners, glass cover, plastic frame, blue

TICK & TACK horloge murale pour enfants

marquage multicolore des heures et des minutes (12 / 24 heures, heure entière, quarts et demi-heures), bien lisible pour apprendre à lire l'heure, couvercle en verre, cadre en plastique, bleu

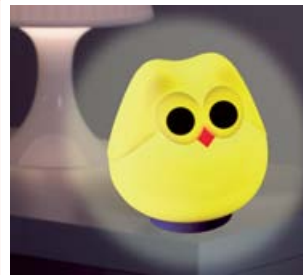

43.2035.02
SCHUHU LED Nachtlcht Eule
LED nightlight owl
Veilleuse chouette LED
Seite | page 175 !



60.3052.02

LUCY Kinder-Pendeluhr „Eule“

mit beweglichen Augen, Zifferblatt aus rosa Filzstoff, Korpus weiß

☐ 110 x 70 x 330 mm, 424 g,
🔋 2x 1,5V AA, EK-EL

LUCY children's pendulum wall clock "owl"

with moving eyes, dial made of pink felt, white body

LUCY horloge à balancier pour enfants « chouette »

avec des yeux mobiles, cadran en feutre rose, corps blanc

60.3052.06

WILLY Kinder-Pendeluhr „Eule“

mit beweglichen Augen, Zifferblatt aus grünem Filzstoff, Korpus blau

☐ 110 x 70 x 330 mm, 424 g, 🔋 2x 1,5V AA, EK-EL

WILLY children's pendulum wall clock "owl"

with moving eyes, dial made of green felt, blue body

WILLY horloge à balancier pour enfants « chouette »

avec des yeux mobiles, cadran en feutre vert, corps bleu





Wanduhren

Wall clocks | Horloges murales



60.3033.01

Wanduhr

Rahmen Kunststoff, schwarz, mit schleichendem Sekundenzeiger, Glasabdeckung

☐ Ø 200 x 35 mm, 245 g, ⚡ 1x 1,5V AA, EK

Wall clock

plastic frame, black, sweeping second hand, glass cover

Horloge murale

cadre en plastique, noir, aiguille des secondes trotteuse, couvercle en verre



60.3033.05

Wanduhr

wie 60.3033.01, Rahmen rot

☐ Ø 200 x 35 mm, 245 g,

⚡ 1x 1,5V AA, EK

Wall clock

as 60.3033.01, red frame

Horloge murale

comme 60.3033.01, cadre rouge



60.3034.04

Wanduhr

Rahmen Kunststoff, weiß, grünes Zifferblatt, mit schleichendem Sekundenzeiger, Glasabdeckung

☐ Ø 200 x 35 mm, 245 g, ⚡ 1x 1,5V AA, EK

Wall clock

plastic frame, white, green dial, sweeping second hand, glass cover

Horloge murale

cadre en plastique, blanc, cadran vert, aiguille des secondes trotteuse, couvercle en verre



60.3034.06

Wanduhr

wie 60.3034.04, blaues Zifferblatt

☐ Ø 200 x 35 mm, 245 g, ⚡ 1x 1,5V AA, EK

Wall clock

as 60.3034.04, blue dial

Horloge murale

comme 60.3034.04, cadran bleu



60.3022.01

Wanduhr

Rahmen Kunststoff, schwarz

☐ Ø 228 x 45 mm, 203 g, ⚡ 1x 1,5V AA, EK-EL

Wall clock

plastic frame, black

Horloge murale

cadre en plastique, noir



60.3035.02

Wanduhr

Rahmen Kunststoff, Glasabdeckung, silber

☐ Ø 300 x 43 mm, 678 g, ⚡ 1x 1,5V AA, EK

Wall clock

plastic frame, glass cover, silver

Horloge murale

cadre plastique, couvercle en verre, argenté



60.3017

Wanduhr

Rahmen Kunststoff, silber

☐ Ø 280 x 40 mm, 329 g,

⚡ 1x 1,5V AA, EK-EL

Wall clock

plastic frame, silver

Horloge murale

cadre plastique, argenté



98.1077

Wanduhr

Rahmen Kunststoff, schwarz, Glasabdeckung

☐ Ø 300 x 46 mm, 565 g, ⚡ 1x 1,5V AA, EK-EL

Wall clock

plastic frame, black, glass cover

Horloge murale

cadre plastique, noir, couvercle en verre



60.3049.02

Wanduhr

Rahmen Kunststoff, weiß, Glasabdeckung

☐ Ø 280 x 37 mm, 449 g, ⚡ 1x 1,5V AA, EK-EL

Wall clock

plastic frame, white, glass cover

Horloge murale

cadre plastique, blanc, couvercle en verre



60.3019.54

Wanduhr

Rahmen Kunststoff, Glasabdeckung, silber

☐ Ø 302 x 40 mm, 659 g, ⚡ 1x 1,5V AA, EK-EL

Wall clock

plastic frame, glass cover, silver

Horloge murale

cadre plastique, couvercle en verre, argenté



Wanduhren

Wall clocks | Horloges murales



60.3045.10

Vintage Wanduhr

MDF Holzfaser, Quinine tonique

☐ Ø 337 x 41 mm, 399 g, ⚡ 1x 1,5V AA, EK

Vintage wall clock

MDF wood fibre, Quinine tonique

Vintage horloge murale

MDF fibre de bois, Quinine tonique



60.3045.11

Vintage Wanduhr

wie 60.3045.10, Kensington

☐ Ø 337 x 41 mm, 399 g, ⚡ 1x 1,5V AA, EK

Vintage wall clock

as 60.3045.10, Kensington

Vintage horloge murale

comme 60.3045.10, Kensington



60.3045.12

Vintage Wanduhr

wie 60.3045.10, Coffee

☐ Ø 337 x 41 mm, 399 g, ⚡ 1x 1,5V AA, EK

Vintage wall clock

as 60.3045.10, Coffee

Vintage horloge murale

comme 60.3045.10, Coffee



60.3045.13

Vintage Wanduhr

wie 60.3045.10, Cupcakes

☐ Ø 337 x 41 mm, 399 g, ⚡ 1x 1,5V AA, EK

Vintage wall clock

as 60.3045.10, Cupcakes

Vintage horloge murale

comme 60.3045.10, Cupcakes



60.3045.14

Vintage Wanduhr

wie 60.3045.10, La lavande

☐ Ø 337 x 41 mm, 399 g, ⚡ 1x 1,5V AA, EK

Vintage wall clock

as 60.3045.10, La lavande

Vintage horloge murale

comme 60.3045.10, La lavande



TICK
TACK



60.3048.02

Wanduhr mit digitalem Thermometer und Hygrometer

geräuscharmes Sweep-Uhrwerk, Temperaturtendenz, Rahmen Kunststoff, Glasabdeckung, weiß

T in: -10...+50°C, H in: 20...90%

☐ Ø 302 x 47 mm, 571 g, ⚡ 2x 1,5V AA, EK-EL

Wall clock with digital thermometer and hygrometer

silent "Sweep" movement, temperature tendency, plastic frame, glass cover, white

Horloge murale avec thermomètre et hygromètre digital

mouvement silencieux « Sweep », tendance de la température, cadre en plastique, couvercle en verre, blanc

98.1072

Wanduhr mit Thermometer und Hygrometer

Rahmen Kunststoff, silber

☐ Ø 265 x 45 mm, 312 g, ⚡ 1x 1,5V AA, EK-EL

Wall clock with thermometer and hygrometer

plastic frame, silver

Horloge murale avec thermomètre et hygromètre

cadre plastique, argenté



60.3050.01

Wanduhr

geräuscharmes Sweep-Uhrwerk, Ziffern mit 12 und 24-Stunden-Markierung, Glasabdeckung, Rahmen Kunststoff, schwarz

☐ Ø 305 x 38 mm, 462 g, ⚡ 1x 1,5V AA, EK-EL

Wall clock

silent "Sweep" movement, 12 and 24-hours-marks, glass cover, plastic frame, black

Horloge murale

mouvement silencieux « Sweep », chiffres avec des repères pour les 12 et 24 heures, couvercle en verre, cadre plastique, noir



TICK
TACK

60.3050.02

Wanduhr

wie 60.3050.01, weiß

☐ Ø 305 x 38 mm, 462 g, ⚡ 1x 1,5V AA, EK-EL

Wall clock

as 60.3050.01, white

Horloge murale

comme 60.3050.01, blanc





Wanduhren

Wall clocks | Horloges murales



60.3056.01

Wanduhr

geräuscharmes Sweep-Uhrwerk, Glasabdeckung, Rahmen Kunststoff, schwarz
☞ Ø 309 x 50 mm, 531 g, ⚡ 1x 1,5V AA, EK-EL

Wall clock

silent "Sweep" movement, glass cover, plastic frame, black

Horloge murale

mouvement silencieux « Sweep », couvercle en verre, cadre en plastique, noir

NEU
NEW

TICK
TACK

60.3056.06

Wanduhr

wie 60.3056.01, petrol-blau

☞ Ø 309 x 50 mm, 531 g, ⚡ 1x 1,5V AA, EK-EL

Wall clock

as 60.3056.01, petrol-blue

Horloge murale

comme 60.3056.01, bleu pétrole



NEU
NEW

TICK
TACK



60.3053.10

Wanduhr

geräuscharmes Sweep-Uhrwerk, Glasabdeckung, Rahmen Kunststoff, grau
☞ 295 x 55 x 295 mm, 579 g, ⚡ 1x 1,5V AA, EK-EL

Wall clock

silent "Sweep" movement, glass cover, plastic frame, grey

Horloge murale

mouvement silencieux « Sweep », couvercle en verre, cadre en plastique, gris

TICK
TACK

60.3053.06

Wanduhr

wie 60.3053.10, taubenblau

☞ 295 x 55 x 295 mm, 579 g, ⚡ 1x 1,5V AA, EK-EL

Wall clock

as 60.3053.10, pigeon blue

Horloge murale

comme 60.3053.10, bleu pigeon





60.3054.04

Wanduhr

MDF Holzfaser, Zeiger aus Holz, Qualitätsuhrwerk ($\pm 0,5$ Sekunden/Tag), geräuscharmes Sweep-Uhrwerk, lange Batterielaufzeit (ca. 3 Jahre), jadegrün

📏 \emptyset 297 x 45 mm, 357 g, 🔋 1x 1,5V AA, EK-EL

Wall clock

MDF wood fibre, hands made of wood, quality clockwork ($\pm 0,5$ seconds/day), silent "Sweep" movement, long battery life (about 3 years), jade green

Horloge murale

MDF fibre de bois, aiguilles en bois, mouvement de qualité supérieure ($\pm 0,5$ seconde/jour), mouvement silencieux « Sweep », longue durée de vie de la pile (environ 3 ans), jade vert

TFA
DESIGN
PATENT

TICK
TACK

60.3054.06

Wanduhr

wie 60.3054.04, taubenblau

📏 \emptyset 297 x 45 mm, 357 g, 🔋 1x 1,5V AA, EK-EL

Wall clock

as 60.3054.04, pigeon blue

Horloge murale

comme 60.3054.04, bleu pigeon



TFA
DESIGN
PATENT

TICK
TACK



60.3054.10

Wanduhr

wie 60.3054.04, betongrau

📏 \emptyset 297 x 45 mm, 357 g, 🔋 1x 1,5V AA, EK-EL

Wall clock

as 60.3054.04, concrete grey

Horloge murale

comme 60.3054.04, gris béton

TFA
DESIGN
PATENT

60.3028.54

HAPPY HOUR Wanduhr

Stundenzeiger wechselt die Farbe, extra flaches Design, Rahmen in Metalloptik, silber matt, Glasabdeckung

📏 \emptyset 280 x 15 mm, 512 g, 🔋 1 x CR 2032, EK-EL

HAPPY HOUR wall clock

hour hand changes colour, ultra-flat design, frame in metal look, matt silver, glass cover

HAPPY HOUR horloge murale

l'aiguille des heures change de couleur, design ultra plat, cadre en style métal, argent mat, couvercle en verre



Infos + Video





Wanduhren

Wall clocks | Horloges murales



60.3043.51

Wanduhr

geräuscharmes Sweep-Uhrwerk, kupferfarbene Ziffern und Zeiger, Zifferblatt aus Glas

☑ Ø 300 x 35 mm, 564 g, ⚡ 1x 1,5V AA, EK

Wall clock

silent "Sweep" movement, copper coloured numbers and hands, glass dial

Horloge murale

mouvement silencieux « Sweep », chiffres et aiguilles en couleur cuivre, cadran en verre

TICK TACK



60.3040.02

Wanduhr

Rahmen Kunststoff, silber, fluoreszierende Zeiger und Ziffern, geräuscharmes Sweep-Uhrwerk, Glasabdeckung

☑ Ø 298 x 51 mm, 604 g, ⚡ 1x 1,5V AA, EK-EL

Wall clock

plastic frame, silver, fluorescent hands and numerals, silent "Sweep" movement, glass cover

Horloge murale

cadre plastique, argenté, aiguilles et chiffres fluorescentes, mouvement silencieux « Sweep », couvercle en verre

TICK TACK



60.3025.04

Filz-Wanduhr

Zifferblatt aus Filzstoff, grün

☑ Ø 330 x 40 mm, 202 g, ⚡ 1x 1,5V AA, EK

Felt wall clock

dial made of felt, green

Horloge murale en feutre

cadran en feutre, vert

60.3025.10

Filz-Wanduhr

wie 60.3025.04, grau

☑ Ø 330 x 40 mm, 194 g, ⚡ 1x 1,5V AA, EK

Felt wall clock

as 60.3025.04, grey

Horloge murale en feutre

comme 60.3025.04, gris

60.3025.05

Filz-Wanduhr

wie 60.3025.04, rot

☑ Ø 330 x 40 mm, 202 g, ⚡ 1x 1,5V AA, EK

Felt wall clock

as 60.3025.04, red

Horloge murale en feutre

comme 60.3025.04, rouge





60.3059.10

CINEMA LEGENDS Wanduhr

im Retro-Stil, Motiv „Audrey Hepburn – Breakfast at Tiffany's“ stammt von Original-Kinoplakat der 1950er/60er Jahre, Zifferblatt aus Glas, hochwertiger Druck mit brillanten Farben

☞ Ø 300 x 40 mm, 166 g, ⚡ 1x 1,5V AA, EK-EL

CINEMA LEGENDS wall clock

retro style, motif "Audrey Hepburn – Breakfast at Tiffany's", comes from original cinema poster of the 1950s/60s, glass dial, high quality printing with brilliant colours

CINEMA LEGENDS horloge murale

style rétro, motif « Audrey Hepburn – Breakfast at Tiffany's », d'après une affiche originale de cinéma des années 1950/60, cadran en verre, impression de qualité aux couleurs éclatantes

NEU
NEW



60.3059.11

CINEMA LEGENDS Wanduhr

wie 60.3059.10, Motiv „Marilyn Monroe – Some Like It Hot“

☞ Ø 300 x 40 mm, 166 g, ⚡ 1x 1,5V AA, EK-EL

CINEMA LEGENDS wall clock

as 60.3059.10, motif "Marilyn Monroe – Some Like It Hot"

CINEMA LEGENDS horloge murale

comme 60.3059.10, motif « Marilyn Monroe – Some Like It Hot »

NEU
NEW



60.3059.12

CINEMA LEGENDS Wanduhr

wie 60.3059.10, Motiv „James Dean – Rebel without a Cause“

☞ Ø 300 x 40 mm, 166 g, ⚡ 1x 1,5V AA, EK-EL

CINEMA LEGENDS wall clock

as 60.3059.10, motif "James Dean – Rebel without a Cause"

CINEMA LEGENDS horloge murale

comme 60.3059.10, motif « James Dean – Rebel without a Cause »

60.3003

Wanduhr

Rahmen Edelstahl, Glasabdeckung

☞ Ø 300 x 41 mm, 850 g, ⚡ 1x 1,5V AA, EK

Wall clock

frame stainless steel, glass cover

Horloge murale

cadre en acier fin, couvercle en verre





Wanduhren

Wall clocks | Horloges murales



98.1046

Wanduhr

Rahmen Aluminium gebürstet, Glasabdeckung

☐ Ø 250 x 35 mm, 429 g, ⚡ 1x 1,5V AA, EK-EL

Wall clock

frame made of brushed aluminium, glass cover

Horloge murale

cadre en aluminium brossé, couvercle en verre

98.1047

Wanduhr

wie 98.1046

☐ Ø 200 x 36 mm, 300 g, ⚡ 1x 1,5V AA, EK-EL

Wall clock

as 98.1046

Horloge murale

comme 98.1046



98.1045

Wanduhr

Rahmen Aluminium gebürstet, Glasabdeckung

☐ Ø 300 x 41 mm, 645 g, ⚡ 1x 1,5V AA, EK-EL

Wall clock

frame made of brushed aluminium, glass cover

Horloge murale

cadre en aluminium brossé, couvercle en verre



60.3044.02

Wanduhr

Anzeige des Wochentags, Rahmen Aluminium gebürstet, Glasabdeckung

☐ Ø 303 x 43 mm, 680 g, ⚡ 1x 1,5V AA, EK-EL

Wall clock

display of weekday, frame made of brushed aluminium, glass cover

Horloge murale

affichage du jour de la semaine, cadre en aluminium brossé, couvercle en verre



60.3013

Wanduhr

Rahmen Metall, Glasabdeckung

☐ 300 x 48 x 300 mm, 990 g, ⚡ 1x 1,5V AA, EK-EL

Wall clock

metal frame, glass cover

Horloge murale

cadre en métal, couvercle en verre

TFA
DESIGN
PATENT

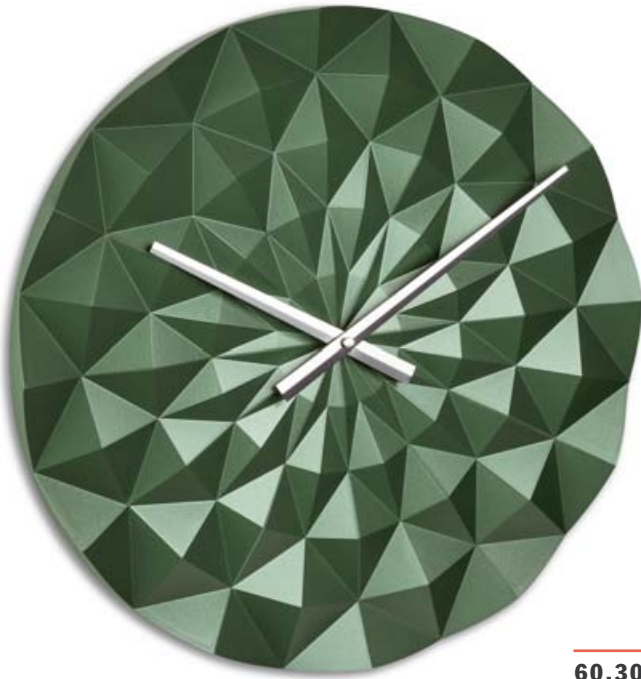

◀ **60.3063.04**

DIAMOND Wanduhr

polygonale geometrische 3-D-Form mit changierenden Lichtreflexen, Zifferblatt aus Kunststoff, Metallzeiger, Uhrwerk besonders genau ($\pm 0,5$ Sekunden/Tag), lange Batterielaufzeit (ca. 3 Jahre), grün-metalllic

📏 \emptyset 396 x 44 mm, 505 g, 🔋 1x 1,5V AA, EK

DIAMOND wall clock

polygonal geometrical 3-D shape with iridescent light reflections, plastic dial, metal hands, high precision movement (deviation $\pm 0,5$ seconds/day), with long battery life (about 3 years), metallic green

DIAMOND horloge murale

forme géométrique polygonale en 3D, avec des reflets de lumière changeants, cadran en plastique, aiguilles en métal, mouvement de haute précision ($\pm 0,5$ seconde/jour), longue durée de vie de la pile (3 ans), vert métallique

NEU
NEW

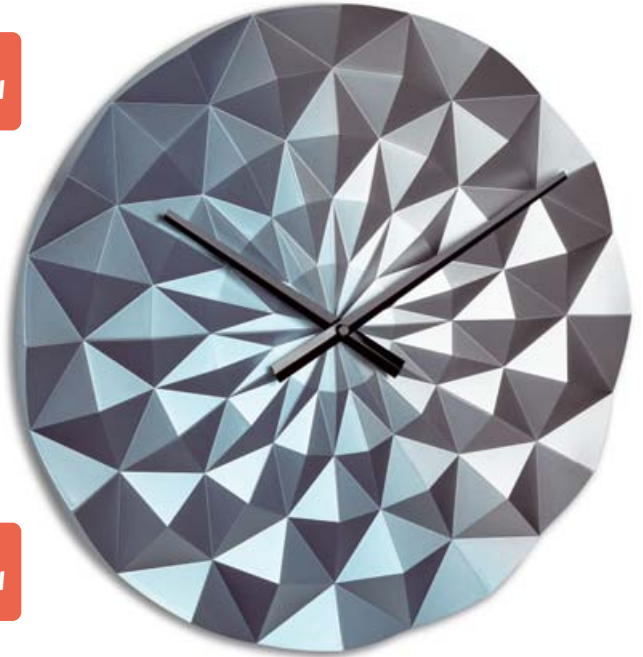

▶ **60.3063.06**

DIAMOND Wanduhr

wie 60.3063.04, blau-metalllic

📏 \emptyset 396 x 44 mm, 505 g, 🔋 1x 1,5V AA, EK

DIAMOND wall clock

as 60.3063.04, metallic blue

DIAMOND horloge murale

comme 60.3063.04, bleu métallique

NEU
NEW

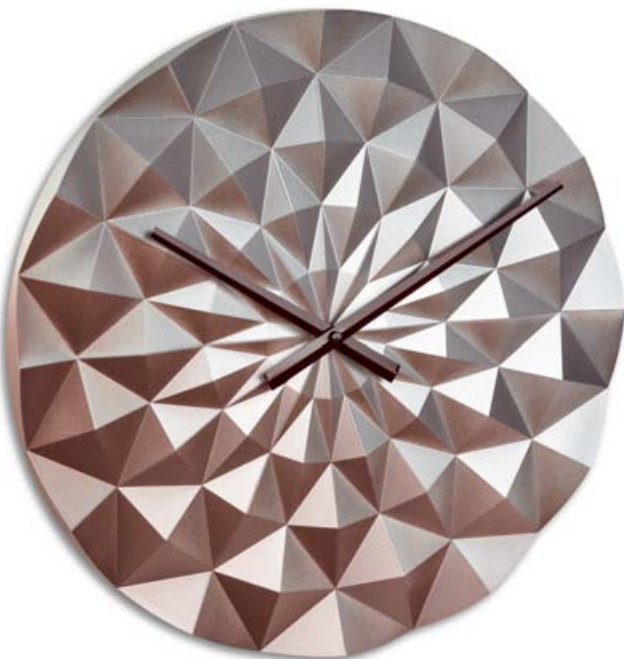

◀ **60.3063.51**

DIAMOND Wanduhr

wie 60.3063.04, roségold-metalllic

📏 \emptyset 396 x 44 mm, 505 g, 🔋 1x 1,5V AA, EK

DIAMOND wall clock

as 60.3063.04, metallic rose gold

DIAMOND horloge murale

comme 60.3063.04, or rose métallique

▶ **60.3008**

ASTRO Wanduhr

modernes Design, Metalloptik silber matt

📏 \emptyset 345 x 52 mm, 437 g, 🔋 1x 1,5V AA, EK-EL

ASTRO wall clock

modern design, metal look silver matt

ASTRO horloge murale

design moderne, style métallique argenté mat

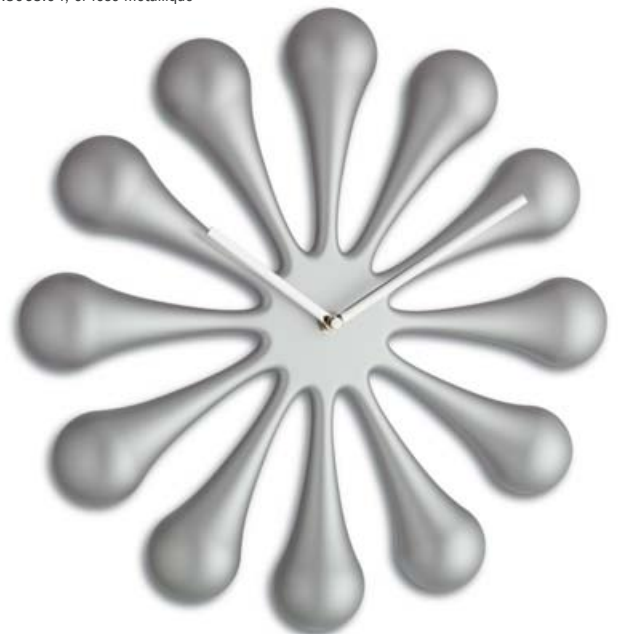



**NEU
NEW**

**XXL
DESIGN**

60.3062.08
Pendeluhr
Korpus dunkelbraun, aus Aluminium, Vogel roségold
📏 246 x 75 x 653 mm, 649 g, ⚡ 1x 1,5V AA, EK

Pendulum wall clock
dark brown body, made of aluminium, rose gold bird

Horloge à balancier
corps brun foncé, en aluminium, oiseau or rose

**XXL
DESIGN**

60.3023.01
DAISY Wanduhr
außergewöhnliches modernes Design, fächerartiges Zifferblatt aus schwarzen und transparenten Acrylstäben, Metallzeiger
📏 500 x 50 x 500 mm, 670 g, ⚡ 1x 1,5V AA, EK

DAISY wall clock
extraordinary modern design, fan-like dial of black and transparent acrylic rods, metal hands

DAISY horloge murale
design moderne extraordinaire, cadran en forme d'éventail composé de barres acryliques noires et transparentes, aiguilles en métal

60.3062.51
Pendeluhr
wie 60.3062.08, Korpus roségold, Vogel verchromt
📏 246 x 75 x 653 mm, 649 g, ⚡ 1x 1,5V AA, EK

Pendulum wall clock
as 60.3062.08, rose gold body, chrome bird

Horloge à balancier
comme 60.3062.08, corps or rose, oiseau chromé

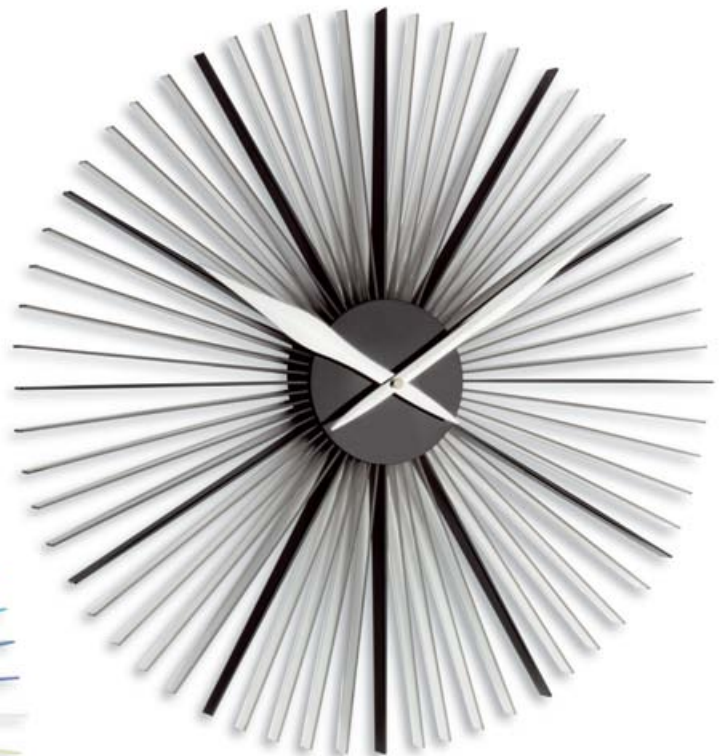

60.3023.30
DAISY Wanduhr
wie 60.3023.01, Zifferblatt aus bunten Acrylstäben
📏 500 x 50 x 500 mm, 670 g, ⚡ 1x 1,5V AA, EK

DAISY wall clock
as 60.3023.01, dial of colored acrylic rods

DAISY horloge murale
comme 60.3023.01, cadran en barres acryliques colorées

**XXL
DESIGN**



**XXL
DESIGN**

60.3001

Pendeluhr

moderne Metalloptik, römisches Zifferblatt mit ausgestanzten Zahlen

☐ 232 x 69 x 582 mm, 549 g, ⚡ 1x 1,5V AA, EK

Pendulum wall clock

silver metal look, punched out Roman numerals

Horloge à balancier

style moderne métal, cadran à chiffres romains estampés

**XXL
DESIGN**

60.3021

OLD TOWN® CLOCKS Wanduhr

Antik-Look mit römischen Ziffern, Metall-Applikationen, MDF Holzfaser

☐ Ø 570 x 50 mm, 2.150 g, ⚡ 1x 1,5V AA, EK

OLD TOWN® CLOCKS wall clock

antique look with Roman numerals, metal applications, MDF wood fibre

OLD TOWN® CLOCKS horloge murale

style antique avec chiffres romains, superposition en métal, MDF fibre de bois



**XXL
DESIGN**

60.3039.02

VINTAGE Wanduhr

Antik-Look mit römischen Ziffern, Metall-Applikationen, MDF Holzfaser

☐ Ø 570 x 45 mm, 2.150 g, ⚡ 1x 1,5V AA, EK

VINTAGE wall clock

antique look with Roman numerals, metal applications, MDF wood fibre

VINTAGE horloge murale

style antique avec chiffres romains, superposition en métal, MDF fibre de bois





60.3047.05

CONTOUR Design Wanduhr

zweischichtiges Sandwich-Zifferblatt mit ausgeschnittenen Ziffern und Stundenmarkierungen, rot / weiß

📏 Ø 350 x 35 mm, 483 g, 🔋 1x 1,5V AA, EK

CONTOUR design wall clock

two-layered sandwich dial with cut-out numerals and hour markers, red / white

CONTOUR horloge murale design

cadran sandwich formé de deux couches, avec chiffres et index des heures découpés, rouge / blanc

**TFA
DESIGN
PATENT**



60.3047.12

CONTOUR Design Wanduhr

wie 60.3047.05, pink / weiß

📏 Ø 350 x 35 mm, 483 g, 🔋 1x 1,5V AA, EK

CONTOUR design wall clock

as 60.3047.05, pink / white

CONTOUR horloge murale design

comme 60.3047.05, rose / blanc



60.3047.14

CONTOUR Design Wanduhr

wie 60.3047.05, meerblau / weiß

📏 Ø 350 x 35 mm, 483 g, 🔋 1x 1,5V AA, EK

CONTOUR design wall clock

as 60.3047.05, ocean blue / white

CONTOUR horloge murale design

comme 60.3047.05, bleu océan/ blanc

**TFA
DESIGN
PATENT**



60.3536.10

CONTOUR Design Funk-Wanduhr

zweischichtiges Sandwich-Zifferblatt mit ausgeschnittenen Ziffern und Stundenmarkierungen, anthrazit / weiß

📏 Ø 350 x 35 mm, 483 g, 🔋 1x 1,5V AA, EK

CONTOUR radio-controlled design wall clock

two-layered sandwich dial with cut-out numerals and hour markers, anthracite / white

CONTOUR horloge murale radio-pilotée design

cadran sandwich formé de deux couches, avec chiffres et index des heures découpés, anthracite / blanc



◀ **60.3536.08**

CONTOUR Design Funk-Wanduhr

wie 60.3536.10, Rost-Optik

📏 Ø 350 x 35 mm, 529 g, ⚡ 1x 1,5V AA, EK

CONTOUR radio-controlled design wall clock
as 60.3536.10, rust look

CONTOUR horloge murale radio-pilotée design
comme 60.3536.10, effet rouille

**TFA
DESIGN
PATENT**



▶ **60.3536.15**

CONTOUR Design Funk-Wanduhr

wie 60.3536.10, Beton-Optik

📏 Ø 350 x 35 mm, 529 g, ⚡ 1x 1,5V AA, EK

CONTOUR radio-controlled design wall clock
as 60.3536.10, concrete look

CONTOUR horloge murale radio-pilotée design
comme 60.3536.10, effet béton

**NEU
NEW**



◀ **60.3536.07**

CONTOUR Design Funk-Wanduhr

wie 60.3536.10, sonnengelb / weiß

📏 Ø 350 x 35 mm, 483 g, ⚡ 1x 1,5V AA, EK

CONTOUR radio-controlled design wall clock
as 60.3536.10, sunshine yellow / white

CONTOUR horloge murale radio-pilotée design
comme 60.3536.10, jaune soleil / blanc

**TFA
DESIGN
PATENT**



▶ **60.3536.16**

CONTOUR Design Funk-Wanduhr

wie 60.3536.10, pink-apricot

📏 Ø 350 x 35 mm, 483 g, ⚡ 1x 1,5V AA, EK

CONTOUR radio-controlled design wall clock
as 60.3536.10, pink-apricot

CONTOUR horloge murale radio-pilotée design
comme 60.3536.10, rose-apricot

**TFA
DESIGN
PATENT**



◀ **60.3536.14**

CONTOUR Design Funk-Wanduhr

wie 60.3536.10, himmelblau / weiß

📏 Ø 350 x 35 mm, 483 g, ⚡ 1x 1,5V AA, EK

CONTOUR radio-controlled design wall clock
as 60.3536.10, sky blue / white

CONTOUR horloge murale radio-pilotée design
comme 60.3536.10, bleu ciel / blanc



Wanduhren

Wall clocks | Horloges murales



60.3531.90

Funk-Wanduhr

Zifferblatt aus Glas

320 x 43 x 320 mm, 1.056 g, 1x 1,5V AA, EK

Radio-controlled wall clock

glass dial

Horloge murale radio-pilotée

cadran en verre



60.3041.90

Wanduhr

Zifferblatt aus Glas

320 x 35 x 320 mm, 1.056 g, 1x 1,5V AA, EK

Wall clock

glass dial

Horloge murale

cadran en verre



60.3042.90

Wanduhr

Zifferblatt aus Glas

Ø 300 x 35 mm, 716 g, 1x 1,5V AA, EK

Wall clock

glass dial

Horloge murale

cadran en verre

VITROCLOCK Glas-Wanduhr

Individuell bedruckbare Wanduhren

Gestalten Sie Ihre individuelle Wanduhr ganz nach Wunsch.

Das schlichte Design der Glasuhren und die wertige Hochglanzoptik bringen jedes Motiv gut zur Geltung.

Ihr Wunschmotiv wird spiegelverkehrt auf der Rückseite des Glases aufgedruckt und weiß hinterlegt. So wirken die Farben besonders lebendig und brillant.

- Zifferblatt rund oder quadratisch
- Mit Funk- oder Quarzuhrwerk erhältlich
- Verschiedene Zeigeroptionen verfügbar

Personalized wall clocks

Create your unique wall clock with your choice of motif. These glass clocks' simple design and the superior high-gloss finish bring out every motif.

Your choice of motif is printed on the reverse side of the glass and reflected in white. The colours are particularly lively and brilliant.

- Round or square dial
- Available with radio-controlled or quartz movement
- Choice of various clock hands

Horloge imprimable individuellement

Décorez librement votre horloge comme il vous plaît. Le design sobre de l'horloge de verre et son optique ultra brillante de haute qualité mettent tous les motifs en valeur.

Le motif de votre choix sera imprimé en miroir au dos du verre sur fond blanc. Cela fait ressortir les couleurs de manière vive et brillante.

- Cadran rond ou carré
- Disponible en version radio-pilotée ou à quartz
- Différentes options d'aiguilles disponibles





TICK
TACK



60.3036.01

MINIMALIST Wanduhr

minimalistische Design-Wanduhr, besteht nur aus Zeigern, passt an jede Wand, geräuscharmes Sweep-Uhrwerk, Gehäuse und Zeiger aus Metall

📏 96 x 33 x 310 mm, 71 g, 🔋 1x 1,5V AA, EK-EL

MINIMALIST wall clock

minimalist design wall clock, consists of hands only, fits to any wall, silent "Sweep" movement, metal housing and hands

MINIMALIST horloge murale

horloge murale au design minimaliste, se compose uniquement d'aiguilles, peut être accroché sur tous les murs, mouvement silencieux « Sweep », boîtier et aiguilles en métal



NEU
NEW

60.3060.01

Quarz-Uhrwerk mit Uhrzeigerset

sehr genau (±0,5 Sekunden/Tag), lange Batterielaufzeit (ca. 3 Jahre), vier Uhrzeigersets, ideal um sich eine eigene Uhr zu gestalten, Achslänge 12,5 mm, geeignet für Zifferblätter mit max. 4 mm Stärke

📏 56 x 29 x 56 (75) mm, 38 g, 🔋 1x 1,5V AA, EK

Quartz clock movement with hands

high precision (±0.5 seconds/day), long battery life (about 3 years), four different sets of hands, ideal to build your own clock, shaft length 12.5 mm, suitable for dials with max. 4 mm thickness

Mouvement d'horloge a quartz avec aiguilles

haute précision (±0,5 seconde/jour), longue durée de vie de la pile (environ 3 ans), quatre paquets différents d'aiguilles d'horloge, idéal pour construire votre propre horloge, longueur axiale de 12,5 mm, adapté pour des cadrans avec max. 4 mm d'épaisseur

NEU
NEW

TICK
TACK



Zeigersets / hands kit / kit d'aiguilles

- 1 - Sec: 141 mm; Min.: 117 mm; Hrs: 88 mm
- 2 - Sec: 141 mm; Min.: 110 mm; Hrs: 88 mm
- 3 - Sec: 144 mm; Min.: 114 mm; Hrs: 85 mm
- 4 - Sec: 141 mm; Min.: 99 mm; Hrs: 82 mm

60.3061.01

Quarz-Uhrwerk mit Uhrzeigerset

wie 60.3060.01, geräuscharmes Sweep-Uhrwerk

📏 56 x 29 x 56 (75) mm, 38 g, 🔋 1x 1,5V AA, EK

Quartz clock movement with hands

as 60.3060.01, silent "Sweep" movement

Mouvement d'horloge a quartz avec aiguilles

comme 60.3060.01, mouvement silencieux « Sweep »



TICK
TACK

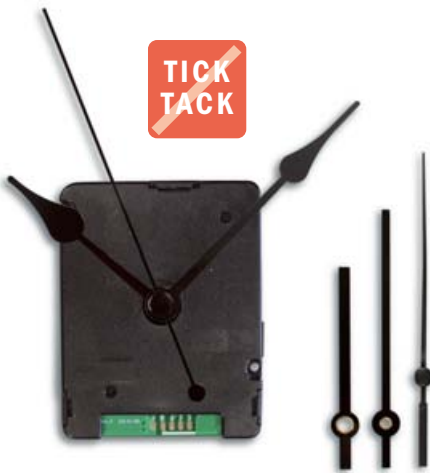

60.3525.01

Funk-Uhrwerk mit Uhrzeigerset

geräuscharmes Sweep-Uhrwerk, mit manueller Einstellmöglichkeit, zwei Uhrzeigersets, ideal um sich eine eigene Uhr zu gestalten, Achslänge 17 mm, geeignet für Zifferblätter mit max. 6 mm Dicke

📏 55 x 40 x 71 mm, 64 g, 🔋 1x 1,5V AA, 10 SB

Radio-controlled clock movement with hands

silent "Sweep" movement, manual setting option, two hands kits, ideal to build your own clock, axial length 17 mm, suitable for dials with max. 6 mm thickness

Mouvement d'horloge radio-pilotée avec aiguilles

mouvement silencieux « Sweep », option de réglage manuel, deux kits d'aiguilles, idéal pour construire votre propre horloge, longueur axial de 17 mm, adapté pour des cadrans avec max. 6 mm d'épaisseur

60.3518.01

Funk-Uhrwerk mit Uhrzeigerset

mit manueller Einstellmöglichkeit, zwei Uhrzeigersets, ideal um sich eine eigene Uhr zu gestalten, Achslänge 17 mm, geeignet für Zifferblätter mit max. 6 mm Dicke

📏 56 x 37 x 56 mm, 78 g, 🔋 1x 1,5V AA, 10 SB

Radio-controlled clock movement with hands

manual setting option, two hands kits, ideal to build your own clock, axial length 17 mm, suitable for dials with max. 6 mm thickness

Mouvement d'horloge radio-pilotée avec aiguilles

option de réglage manuel, deux kits d'aiguilles, idéal pour construire votre propre horloge, longueur axial de 17 mm, adapté pour des cadrans avec max. 6 mm d'épaisseur



TICK
TACK

60.3024.01

Quarz-Uhrwerk mit Uhrzeigerset

wie 60.3518.01, geräuscharmes Sweep-Uhrwerk

📏 56 x 34 x 56 mm, 30 g, 🔋 1x 1,5V AA, 10 SB

Quartz clock movement with hands

as 60.3518.01, silent "Sweep" movement

Mouvement d'horloge a quartz avec aiguilles

comme 60.3518.01, mouvement silencieux « Sweep »

Zeigersets / hands kit / kit d'aiguilles

- 1 - Sec: 83 mm; Min.: 76 mm; Hrs: 54 mm
- 2 - Sec: 81 mm; Min.: 76 mm; Hrs: 56 mm



Wanduhren

Wall clocks | Horloges murales



60.3514

Funk-Wanduhr

Rahmen Kunststoff, silber, Glasabdeckung

☞ Ø 330 x 42 mm, 626 g, 🔋 1x 1,5V AA, EK-EL

Radio-controlled wall clock
plastic frame, silver, glass cover

Horloge murale radio-pilotée
cadre en plastique, argenté, couvercle en verre



60.3511.10

Funk-Wanduhr

Rahmen Kunststoff, grau, Glasabdeckung

☞ Ø 302 x 40 mm, 735 g, 🔋 1x 1,5V AA, EK-EL

Radio-controlled wall clock
plastic frame, grey, glass cover

Horloge murale radio-pilotée
cadre en plastique, gris, couvercle en verre



60.3512.02

Funk-Wanduhr

Rahmen Kunststoff, silber, geräuscharmes Sweep-Uhrwerk, weißes Zifferblatt

☞ Ø 302 x 47 mm, 434 g, 🔋 1x 1,5V AA, EK-EL

Radio-controlled wall clock
plastic frame, silver, silent "Sweep" movement, white dial

Horloge murale radio-pilotée
cadre en plastique, argenté, mouvement silencieux « Sweep », cadran blanc

**TFA
DESIGN
PATENT**

**TICK
TACK**

60.3512.10

Funk-Wanduhr

wie 60.3512.02, graues Zifferblatt

☞ Ø 302 x 47 mm, 434 g, 🔋 1x 1,5V AA, EK-EL

Radio-controlled wall clock
as 60.3512.02, grey dial

Horloge murale radio-pilotée
comme 60.3512.02, cadran gris





60.3522.02

Funk-Wanduhr

Rahmen Kunststoff, silber, Glasabdeckung

☐ Ø 300 x 43 mm, 705 g, ⚡ 1x 1,5V AA, EK

Radio-controlled wall clock

plastic frame, silver, glass cover

Horloge murale radio-pilotée

cadre en plastique, argenté, couvercle en verre



60.3519.02

CORONA Funk-Wanduhr

Rahmen Kunststoff, leises Uhrwerk, grüne LED-Beleuchtung, im Dauerbetrieb oder automatisches Ein- und Ausschalten über Lichtsensor

☐ Ø 308 x 43 mm, 509 g, ⚡ 4x 1,5V AA, ⚡, EK-EL

CORONA radio-controlled wall clock

plastic frame, silent clock movement, green LED lights, in continuous or automatic operation via light sensor

CORONA horloge murale radio-pilotée

cadre en plastique, mouvement silencieux, éclairage vert LED, action permanente ou automatique par capteur de lumière



mit Hintergrundbeleuchtung
with backlight
avec éclairage de fond



98.1092

Funk-Wanduhr

Rahmen Kunststoff, silber, digitale Datumsanzeige mit Wochentag

☐ Ø 300 x 50 mm, 549 g, ⚡ 1x 1,5V AA, EK-EL

Radio-controlled wall clock

plastic frame, silver, digital display of date and weekday

Horloge murale radio-pilotée

cadre plastique, argenté, affichage digital de date et jour de la semaine



Wanduhren

Wall clocks | Horloges murales

TICK
TACK



60.3513

Funk-Wanduhr

Rahmen Kunststoff, geräuscharmes Sweep-Uhrwerk

☞ Ø 250 x 42 mm, 475 g, 🔋 1x 1,5V AA, EK-EL

Radio-controlled wall clock
plastic frame, silent "Sweep" movement

Horloge murale radio-pilotée
cadre en plastique, mouvement silencieux « Sweep »

TICK
TACK



60.3509

Funk-Wanduhr

Glasabdeckung

☞ Ø 310 x 45 mm, 604 g, 🔋 1x 1,5V AA, EK-EL

Radio-controlled wall clock
glass cover

Horloge murale radio-pilotée
couvercle en verre

60.3537.01

Funk-Wanduhr

Rahmen Metall, geräuscharmes Sweep-Uhrwerk, Glasabdeckung, Sekundenzeiger bleibt bei schwacher Batterie stehen

☞ Ø 305 x 47 mm, 898 g, 🔋 1x 1,5V AA, EK-EL

Radio-controlled wall clock

metal frame, silent "Sweep" movement, glass cover, second hand stops when battery is weak

Horloge murale radio-pilotée

cadre en métal, mouvement silencieux « Sweep », couvercle en verre, aiguille de secondes s'arrête lorsque la pile est faible



TICK
TACK

60.3528.02

Funk-Wanduhr

Rahmen Aluminium gebürstet, geräuscharmes Sweep-Uhrwerk, Glasabdeckung

☞ Ø 300 x 45 mm, 702 g, 🔋 1x 1,5V AA, EK-EL

Radio-controlled wall clock

frame made of brushed aluminium, silent "Sweep" movement, glass cover

Horloge murale radio-pilotée

cadre en aluminium brossé, mouvement silencieux « Sweep », couvercle en verre





TICK
TACK



60.3517.55

Funk-Wanduhr

Rahmen Aluminium gebürstet, geräuscharmes Sweep-Uhrwerk, Glasabdeckung, Sekundenzeiger bleibt bei schwacher Batterie stehen, hellblau

☐ Ø 305 x 45 mm, 762 g, ⚡ 1x 1,5V AA, EK-EL

Radio-controlled wall clock

frame made of brushed aluminium, silent "Sweep" movement, glass cover, second hand stops when battery is weak, light blue

Horloge murale radio-pilotée

cadre en aluminium brossé, mouvement silencieux « Sweep », couvercle en verre, aiguille des secondes s'arrête lorsque la pile est faible, bleu clair

60.3526.02

Funk-Wanduhr

Rahmen Aluminium gebürstet, fluoreszierende Zeiger und Ziffern, Glasabdeckung

☐ Ø 300 x 47 mm, 645 g, ⚡ 1x 1,5V AA, EK-EL

Radio-controlled wall clock

frame made of brushed aluminium, fluorescent hands and numerals, glass cover

Horloge murale radio-pilotée

cadre en aluminium brossé, aiguilles et chiffres fluorescents, couvercle en verre

98.1091.08

Funk-Wanduhr

wie 98.1091.02, dunkelbraunes Zifferblatt

☐ Ø 250 x 41 mm, 490 g, ⚡ 1x 1,5V AA, EK-EL

Radio-controlled wall clock

as 98.1091.02, dark brown dial

Horloge murale radio-pilotée

comme 98.1091.02, cadran brun foncé



98.1091.02

Funk-Wanduhr

Rahmen Aluminium gebürstet, Glasabdeckung, weißes Zifferblatt

☐ Ø 250 x 41 mm, 490 g, ⚡ 1x 1,5V AA, EK-EL

Radio-controlled wall clock

frame made of brushed aluminium, glass cover, white dial

Horloge murale radio-pilotée

cadre en aluminium brossé, couvercle en verre, cadran blanc





Wanduhren

Wall clocks | Horloges murales

TICK
TACK



60.3534.51

Funk-Wanduhr

Rahmen Metall kupferfarben, geräuscharmes Sweep-Uhrwerk, Glasabdeckung

☞ Ø 300 x 45 mm, 636 g, 🔋 1x 1,5V AA, EK-EL

Radio-controlled wall clock

copper-coloured metal frame, silent "Sweep" movement, glass cover

Horloge murale radio-pilotée

cadre métal en couleur de cuivre, mouvement silencieux « Sweep », couvercle en verre

60.3535.02

Funk-Wanduhr

Rahmen Aluminium gebürstet, leises Uhrwerk, Glasabdeckung, automatische Nachtbeleuchtung mit zwei Helligkeitsstufen

☞ Ø 253 x 42 mm, 896 g, 🔋 5x 1,5V AA, EK-EL

Radio-controlled wall clock

frame made of brushed aluminium, silent movement, glass cover, automatic nightlight with two brightness levels

Horloge murale radio-pilotée

cadre en aluminium brossé, mouvement silencieux, couvercle en verre, éclairage de nuit automatique avec deux niveaux de luminosité



mit Hintergrundbeleuchtung
with backlight
avec éclairage de fond



TICK
TACK



60.3529.02

Funk-Wanduhr

Rahmen Edelstahl gebürstet, geräuscharmes Sweep-Uhrwerk, Glasabdeckung, Sekundenzeiger bleibt bei schwacher Batterie stehen

☞ Ø 220 x 45 mm, 472 g, 🔋 1x 1,5V AA, EK-EL

Radio-controlled wall clock

frame made of brushed stainless steel, silent "Sweep" movement, glass cover, second hand stops when battery is weak

Horloge murale radio-pilotée

cadre en acier fin brossé, mouvement silencieux « Sweep », couvercle en verre, aiguille de secondes s'arrête lorsque la pile est faible

60.3530.02

Funk-Wanduhr

Rahmen Edelstahl gebürstet, geräuscharmes Sweep-Uhrwerk, Glasabdeckung, Sekundenzeiger bleibt bei schwacher Batterie stehen

☞ Ø 220 x 45 mm, 472 g, 🔋 1x 1,5V AA, EK-EL

Radio-controlled wall clock

frame made of brushed stainless steel, silent "Sweep" movement, glass cover, second hand stops when battery is weak

Horloge murale radio-pilotée

cadre en acier fin brossé, mouvement silencieux « Sweep », couvercle en verre, aiguille de secondes s'arrête lorsque la pile est faible



TICK
TACK



TICK
TACK



60.3523.02

Funk-Wanduhr

Rahmen Edelstahl gebürstet, geräuscharmes Sweep-Uhrwerk, Glasabdeckung, Sekundenzeiger bleibt bei schwacher Batterie stehen

☞ Ø 305 x 43 mm, 844 g, ☞ 1x 1,5V AA, EK-EL

Radio-controlled wall clock

frame made of brushed stainless steel, silent "Sweep" movement, glass cover, second hand stops when battery is weak

Horloge murale radio-pilotée

cadre en acier fin brossé, mouvement silencieux « Sweep », couvercle en verre, aiguille des secondes s'arrête lorsque la pile est faible

TFA
DESIGN
PATENT

60.3521.02

Funk-Wanduhr

Rahmen Edelstahl gebürstet, geräuscharmes Sweep-Uhrwerk, Glasabdeckung, Sekundenzeiger bleibt bei schwacher Batterie stehen

☞ Ø 305 x 48 mm, 821 g, ☞ 1x 1,5V AA, EK-EL

Radio-controlled wall clock

frame made of brushed stainless steel, silent "Sweep" movement, glass cover, second hand stops when battery is weak

Horloge murale radio-pilotée

cadre en acier fin brossé, mouvement silencieux « Sweep », couvercle en verre, aiguille des secondes s'arrête lorsque la pile est faible

TICK
TACK



XL
DESIGN



60.3506

Funk-Wanduhr

Rahmen Metall, Glasabdeckung

☞ Ø 400 x 48 mm, 1430 g, ☞ 1x 1,5V AA, EK

Radio-controlled wall clock

metal frame, glass cover

Horloge murale radio-pilotée

cadre en métal, couvercle en verre

60.3500

Funk-Wanduhr

Rahmen Aluminium gebürstet, Glasabdeckung

☞ Ø 505 x 60 mm, 2178 g, ☞ 1x 1,5V AA, EK

Radio-controlled wall clock

frame made of brushed aluminium, glass cover

Horloge murale radio-pilotée

cadre en aluminium brossé, couvercle en verre



XXL
DESIGN



Wand- / Tischuhren

Wall / table clocks | Horloges murales / de table



60.3046.08

TREE-O-CLOCK Wanduhr

aus einer Eichenholz-Baumscheibe gefertigt, geölt, mit naturbelassener Rinde, hochwertiges Uhrwerk, Stunden- und Minutenzeiger aus Eiche, roter Sekundenzeiger aus Metall, handgemacht, durch die natürliche Beschaffenheit des Holzes ist jedes Stück ein Unikat

ca. 180 x 40 x 172 mm, ca. 185 g, 1x 1,5V AA, EK

TREE-O-CLOCK wall clock

made of an oak tree wood slice, oiled, with natural bark, high quality movement, hour and minute hands made of oak, red second hand made of metal, handcrafted. Every piece is unique due to the natural characteristics of wood

TREE-O-CLOCK horloge murale

montée sur une tranche de bois de chêne, huilée, avec écorce naturelle, mouvement de grande qualité, aiguilles des heures et des minutes en chêne, aiguille rouge des secondes en métal, chaque pièce est unique grâce au matériau de bois naturel

**TFA
DESIGN
PATENT**

60.1028.08

TREE-O-CLOCK Tischuhr

wie 60.3046.08

ca. 105 x 54 x 90 mm, ca. 166 g, 1x LR1, EK

TREE-O-CLOCK table clock
as 60.3046.08

TREE-O-CLOCK horloge de table
comme 60.3046.08



60.3538.01

Funkuhr

Rahmen Kunststoff, schwarz, Glasabdeckung, mit Aufhängevorrichtung und Ständer

Ø 177 x 49 (78) mm, 249 g, 1x 1,5V AA, EK-EL

Radio-controlled clock

black plastic frame, glass cover, with suspension device and support

Horloge radio-pilotée

cadre plastique noir, couvercle en verre, avec suspension murale et support

60.3503.10

Funk-Wanduhr

wie 60.3503.02, graues Zifferblatt

Ø 195 x 45 mm, 392 g, 1x 1,5V AA, EK-EL

Radio-controlled wall clock

as 60.3503.02, grey dial

Horloge murale radio-pilotée

comme 60.3503.02, cadran gris



60.3503.02

Funk-Wanduhr

Rahmen Aluminium gebürstet, Glasabdeckung, weißes Zifferblatt mit Minutenangabe

Ø 195 x 45 mm, 392 g, 1x 1,5V AA, EK-EL

Radio-controlled wall clock

frame made of brushed aluminum, glass cover, white dial with minutes

Horloge murale radio-pilotée

cadre en aluminium brossé, couvercle en verre, cadran blanc avec minutes





98.1097

Funk-Wanduhr

Rahmen Holz furniert, Glasabdeckung

☞ Ø 255 x 46 mm, 605 g, ☞ 1x 1,5V AA, EK-EL

Radio-controlled wall clock
frame veneered wood, glass cover

Horloge murale radio-pilotée
cadre avec placage de bois, couvercle en verre



98.1065

Funk-Wanduhr

Rahmen Buche massiv, Glasabdeckung

☞ Ø 310 x 55 mm, 692 g, ☞ 1x 1,5V AA, EK-EL

Radio-controlled wall clock
frame solid beech-wood, glass cover

Horloge murale radio-pilotée
cadre en hêtre massif, couvercle en verre



60.3524.04

Funk-Wanduhr

Rahmen Ahorn, Glasabdeckung, grüne Ziffern und Zeiger

☞ Ø 255 x 45 mm, 590 g, ☞ 1x 1,5V AA, EK-EL

Radio-controlled wall clock
maple wood frame, glass cover, green numbers and hands

Horloge murale radio-pilotée
cadre en érable, couvercle en verre,
chiffres et aiguilles verts

98.1064

Wanduhr

Rahmen Buche massiv, Glasabdeckung

☞ Ø 315 x 40 mm, 718 g, ☞ 1x 1,5V AA, EK-EL

Wall clock
frame solid beech-wood, glass cover

Horloge murale
cadre en hêtre massif, couvercle en verre



60.3524.06

Funk-Wanduhr

wie 60.3524.04, blaue Ziffern und Zeiger

☞ Ø 255 x 45 mm, 590 g, ☞ 1x 1,5V AA, EK-EL

Radio-controlled wall clock
as 60.3524.04, blue numbers and hands

Horloge murale radio-pilotée
comme 60.3524.04, chiffres et aiguilles bleus



98.3033

SONNYBOY

Sonnenbrillen-Halter

fürs Auto, einfach an der Sonnenschutzblende einhängen, mit zusätzlichem Clip für Memos, Geld- und Parkscheibe

☞ 53 x 48 x 64 mm, 24 g, SB

SONNYBOY sunglasses holder
for cars, simply attach to the sun visor, with additional clip for memos, bank notes and park tickets

SONNYBOY porte-lunettes de soleil
pour la voiture, simplement accrocher dans la visière parasoleil, avec clip additionnel pour memos, billets de banque et de stationnement



Nur für Deutschland | only for Germany | seulement pour l'Allemagne

GoPARK - Elektronische Parkscheibe

Erfüllt alle Bestimmungen der Straßenverkehrsordnung in Deutschland.

Zugelassen durch das Kraftfahrt-Bundesamt und TÜV NORD, typgeprüft durch CEcert.



98.1110.01

GOPARK Elektronische Parkscheibe

registriert immer die Ankunftszeit und stellt diese selbstständig und korrekt ein, sehr benutzerfreundlich und einfach einzustellen, automatische Umstellung Sommer- / Winterzeit, keine autorisierte Montage notwendig, schlichtes Design, schnelle Installation (dauert nur 30 Sekunden), keine Kabellösungen, lange Batterielaufzeit, rechtzeitiges Signal, bevor die Batterien leer sind, mit Selbstklebefolie

☞ Ø 97 x 28 mm, 79 g, ☞ 2x 1,5V AAA, EK-EL



98.1113.01

GOPARK

Elektronische Parkscheibe

wie 98.1110.01, flaches Design

☞ Ø 110 x 13 mm, 76 g,

☞ 2x CR 2450, EK-EL



95.2013

TFA-Thekendisplay

GOPARK Elektronische Parkscheibe

Inhalt 7 x 98.1110.01

☞ 285 x 165 x 415 mm, 1.500 g



Autothermometer

Car thermometer

Thermomètres de voiture

Seite | page 59 / 218 !



38.2030

Stoppuhr

1/100 Sekunden, Zwischenzeit, Uhrzeit, Datumsanzeige mit Wochentag, Stundensignal, Alarm mit Snooze-Funktion, Umhängeband

< 23 std, 59 min, 59 sek

65 x 21 x 79 mm, 50 g, 1x LR44, EK-EL

Stop watch

1/100 seconds, split time, clock, date with weekday, hourly chime, alarm with snooze function, lanyard

Chronomètre

1/100 secondes, temps intermédiaire, heure, affichage de date avec jour de la semaine, signal de l'heure, alarme avec fonction snooze, cordon



38.2029

Stoppuhr

1/100 Sekunden, Zwischenzeit, Uhrzeit, Datumsanzeige mit Wochentag, Stundensignal, Alarm mit Snooze-Funktion, Umhängeband

< 23 std, 59 min, 59 sek

70 x 23 x 89 mm, 69 g, 1x LR44, EK-EL

Stop watch

1/100 seconds, split time, clock, date with weekday, hourly chime, alarm with snooze function, lanyard

Chronomètre

1/100 secondes, temps intermédiaire, heure, affichage de date avec jour de la semaine, signal de l'heure, alarme avec fonction snooze, cordon



38.1021

Mechanische Stoppuhr

Start/Stopp/Rückstellung mit Krone, Handaufzug, 13 Steine, Gehäuse Metall verchromt, Auflösung 1/10 Sekunde, inkl. Umhängekordel und Tasche

< 15 min

Ø 50 x 16 x 64 mm, 97 g, EK

Mechanical stopwatch

start/stop/reset by crown, wind-up mechanism, 13 jewels, chrome metal case, 1/10 second increments, including neck strap and bag

Chronomètre mécanique

départ/arrêt/remise à zéro par la couronne, remontage manuelle, 13 rubis, boîtier en métal chromé, au 1/10 de seconde, avec ruban à bandoulière et étui



38.1022

Mechanische Stoppuhr

Start/Stopp mit Krone, Rückstellung durch seitlichen Drücker, Zeitunterbrechung möglich, Handaufzug, 13 Steine, Gehäuse Metall verchromt, Auflösung 1/5 Sekunde, inkl. Umhängekordel und Tasche

< 30 min

Ø 50 x 17 x 64 mm, 98 g, EK

Mechanical stopwatch

start/stop by crown, lateral reset push button, time-out possible, wind-up mechanism, 13 jewels, chrome metal case, 1/5 second increments, including neck strap and bag

Chronomètre mécanique

départ/arrêt en marche par la couronne, remise à zéro par bouton latéral, interruption de temps possible, remontage manuelle, 13 rubis, boîtier en métal chromé, au 1/5 de seconde, avec ruban à bandoulière et étui



38.2032.02

CUBE TIMER Digitaler Würfel-Timer

kinderleichtes Zeitmanagement für Haushalt, Schule, Bildung, Sport und Spiel, mit 4 fest voreingestellten Ablaufzeiten: 5 - 15 - 30 - 60 Min., einfach die richtige Seite nach oben legen und die Zeit läuft sofort, Display mit digitaler Restzeit-Anzeige dreht sich mit, LED pulsiert und blinkt nach Ablauf (optional), akustisches Ablaufsignal (laut, leise, aus), Anzeige der verstrichenen Zeit, Voralarm (optional), Ein-Aus-Schalter, weiß

< 5 - 15 - 30 - 60 min

□ 60 x 60 x 60 mm, 58 g, 🔋 2x 1,5V AAA, EK-EL

CUBE TIMER digital cube timer

easy time management for home, school, education, sports and games, with 4 pre-set countdown times: 5 - 15 - 30 - 60 min., simply place the cube with the desired time facing up and the counting down starts immediately, automatically rotating flip display shows the remaining time, pulsating LED (optional), acoustic signal (loud, silent, off), elapsed time, pre-alarm (optional), on-off switch, white

CUBE TIMER minuteur cube digital

gestion du temps facile pour le ménage, l'école, l'éducation, les sports et les jeux, avec 4 durées pré-réglées: 5 - 15 - 30 - 60 min., placez le cube avec la durée souhaitée vers le haut - le minuteur démarre immédiatement, écran affiche le compte à rebours et pivote automatiquement, lampe LED clignote (en option), niveau sonore d'alarme réglable (fort / bas / désactivé), affichage du temps écoulé, pré-alarme (en option), interrupteur on / off, blanc

TFA
DESIGN
PATENT

38.2036.06

CUBE TIMER Digitaler Würfel-Timer

wie 38.2032.02, ideal für Aktionsspiele mit Zeitlimit und Sport-Workout, Ablaufzeiten: 10 - 20 - 30 - 60 Sek., mit Aufbewahrungsbeutel, blau

< 10 - 20 - 30 - 60 s

□ 60 x 60 x 60 mm, 58 g, 🔋 2x 1,5V AAA, EK-EL

CUBE TIMER digital cube timer

as 38.2032.02, perfect for action games with time limit and for sports workout, countdown times: 10 - 20 - 30 - 60 sec, with storage bag, blue

CUBE TIMER minuteur cube digital

comme 38.2032.02, idéal pour les jeux d'action avec limite de temps et entraînement sportif, durées pré-réglées: 10 - 20 - 30 - 60 sec., avec sac de stockage, bleu



TFA
DESIGN
PATENT



38.2039.05

CUBE TIMER Digitaler Würfel-Timer

wie 38.2032.02, Ablaufzeiten: 1 - 2 - 3 - 5 Min., rot

< 1 - 2 - 3 - 5 min

□ 60 x 60 x 60 mm, 58 g, 🔋 2x 1,5V AAA, EK-EL

CUBE TIMER digital cube timer

as 38.2032.02, countdown times 1 - 2 - 3 - 5 min., red

CUBE TIMER minuteur cube digital

comme 38.2032.02, durées pré-réglées 1 - 2 - 3 - 5 min., rouge

TFA
DESIGN
PATENT

38.2040.01

CUBE TIMER Digitaler Würfel-Timer

wie 38.2032.02, Ablaufzeiten: 3 - 5 - 7 - 10 Min., schwarz

< 3 - 5 - 7 - 10 min

□ 60 x 60 x 60 mm, 58 g, 🔋 2x 1,5V AAA, EK-EL

CUBE TIMER digital cube timer

as 38.2032.02, countdown times: 3 - 5 - 7 - 10 min., black

CUBE TIMER minuteur cube digital

comme 38.2032.02, durées pré-réglées: 3 - 5 - 7 - 10 min., noir





NEU
NEW



38.2046.02

Händewasch- und Zahnputz-Timer

hilft Kindern, die Zeitempfehlungen einzuhalten, sehr einfache Bedienung, voreingestellte Zeit für Händewaschen (20 Sekunden) und Zähneputzen (2 Minuten), mit LED-Farbsignal (rot/grün), Kunststoff, mit Halter und Selbstklebefolie

👉 20 s, 🦷 2 min

📏 57 (63) x 29 (33) x 71 (72) mm, 49 g,

🔋 3x 1,5 V AAA, EK-EL



Timer for hand washing and teeth brushing

helps children to follow the time recommendations, easy operation, preset time for hand washing (20 seconds) and tooth brushing (2 minutes), with coloured LED light (red/green), plastic, with holder and self-adhesive foil

Minuterie pour le lavage des mains et le brossage des dents

aide les enfants à suivre les recommandations de temps, utilisation très simple, durée prééglée pour le lavage des mains (20 secondes) et le brossage des dents (2 minutes), avec indicateur lumineux LED (rouge/vert), en plastique, avec support et feuille autocollante

38.2043.10

VISUAL Timer

farbige Restzeitanzeige visualisiert den Zeitablauf, komfortable Zeiteinstellung mit Drehknopf, läuft sehr leise, Alarmton 3 Sekunden oder 60 Sekunden, in zwei Lautstärken einstellbar

< 120 min

📏 78 x 48 x 78 mm, 78 g, 🔋 2x 1,5V AAA, EK-EL

VISUAL timer

coloured indication of remaining time shows passage of time, easy time setting with rotating dial, runs silently, alarm sound 3 seconds or 60 seconds, adjustable in two volumes

VISUAL minuteur

indication colorée du temps restant visualise le décompte du temps, réglage pratique de l'heure par bouton rotatif, fonctionne silencieusement, alarme sonore 3 secondes ou 60 secondes, réglable en deux volumes



TFA
DESIGN
PATENT

TFA
DESIGN
PATENT

38.2035.04

CUBE TIMER Digitaler Tee-Timer

wie 38.2032.02, Ziehzeiten: 3 - 4 - 5 - 6 Min. für verschiedene Teesorten, hellgrün

< 3 - 4 - 5 - 6 min

📏 60 x 60 x 60 mm, 58 g, 🔋 2x 1,5V AAA, EK-EL

CUBE TIMER digital tea timer

as 38.2032.02, brewing times: 3 - 4 - 5 - 6 min. for different types of tea, light green

CUBE TIMER minuteur de thé digital

comme 38.2032.02, durées d'infusion : 3 - 4 - 5 - 6 min. pour différents types de thé, vert clair



Infos + Video



TFA
DESIGN
PATENT

38.2041.07

CUBE TIMER Digitaler Eier-Timer

wie 38.2032.02, Ablaufzeiten: 3 - 5 - 7 - 10 Min., mit verschiedenen Garstufen, weiß/gelb

< 3 - 5 - 7 - 10 min

📏 60 x 60 x 60 mm, 58 g, 🔋 2x 1,5V AAA, EK-EL

CUBE TIMER digital egg timer

as 38.2032.02, countdown times 3 - 5 - 7 - 10 min., with different levels of doneness, white/yellow

CUBE TIMER minuteur d'œuf digital

38.2032.02, durées prééglées: 3 - 5 - 7 - 10 min., avec niveaux de cuisson différents, blanc/jaune





38.2047.01

Digitaler Timer und Stoppuhr

Alarm-LED, mit Befestigungsmagnet, schwarz

< 99 min, 59 s

☞ 50 x 9 x 80 mm, 29 g, ☞ 1x 3V CR2032, EK-EL

Digital countdown timer and stopwatch

alarm LED, with magnet for fixing, black

Minuteur et chronomètre digital

voyant d'alarme à LED, avec aimant de fixation, noir

NEU
NEW



NEU
NEW

38.2047.02

Digitaler Timer und Stoppuhr

wie 38.2047.01, weiß

☞ 50 x 9 x 80 mm, 29 g, ☞ 1x 3V CR2032, EK-EL

Digital countdown timer and stopwatch

as 38.2047.01, white

Minuteur et chronomètre digital

comme 38.2047.01, blanc

38.2047.05

Digitaler Timer und Stoppuhr

wie 38.2047.01, rot

☞ 50 x 9 x 80 mm, 29 g, ☞ 1x 3V CR2032, EK-EL

Digital countdown timer and stopwatch

as 38.2047.01, red

Minuteur et chronomètre digital

comme 38.2047.01, rouge



38.2022.01

Digitaler Timer und Stoppuhr

gummibeschichtet, mit Befestigungsmagnet, schwarz

< 99 min, 59 s

☞ Ø 55 x 17 mm, 27 g, ☞ 1x LR44, EK-EL

Digital countdown timer and stopwatch

rubber coated, with magnet for fixing, black

Minuteur et chronomètre digital

gainage en caoutchouc, avec aimant de fixation, noir

TFA
DESIGN
PATENT

TFA
DESIGN
PATENT



38.2022.02

Digitaler Timer und Stoppuhr

wie 38.2022.01, weiß

☞ Ø 55 x 17 mm, 27 g, ☞ 1x LR44, EK-EL

Digital countdown timer and stopwatch

as 38.2022.01, white

Minuteur et chronomètre digital

comme 38.2022.01, blanc

38.2022.05

Digitaler Timer und Stoppuhr

wie 38.2022.01, rot

☞ Ø 55 x 17 mm, 27 g, ☞ 1x LR44, EK-EL

Digital countdown timer and stopwatch

as 38.2022.01, red

Minuteur et chronomètre digital

comme 38.2022.01, rouge





38.2027

Digitaler Timer und Stoppuhr

mit hochglänzender Oberfläche, Sensortasten, mit Befestigungsmagnet und Ständer

< 99 min, 59 s

☞ 90 x 21 (46) x 70 mm, 60 g, 🔋 2x 1,5V AAA, EK-EL

Digital countdown timer and stopwatch
with high-gloss surface, sensor buttons, with magnet for fixing and table stand

Minuteur et chronomètre digital
surface fini brillant, touches tactiles, avec aimant de fixation et support



38.2038.01

Digitaler Timer und Stoppuhr

extra-lauter Alarm, schnelle und einfache Zeiteingabe mit Magnet, Ständer und Aufhängeöse

< 99 min, 50 s, Minimum 10 s

☞ 90 x 17 (37) x 70 mm, 66 g, 🔋 1 x 3 V CR2032, EK-EL

Digital countdown timer and stopwatch
very loud alarm, fast and easy time setting, with magnet, table stand and hanging slot

Minuteur et chronomètre digital
alarme très forte, réglage rapide et facile, avec aimant, support et ceillet de suspension

**TFA
DESIGN
PATENT**



**TFA
DESIGN
PATENT**

38.2038.02

Digitaler Timer und Stoppuhr

wie 38.2038.01, weiß

☞ 90 x 17 (37) x 70 mm, 66 g, 🔋 1 x 3 V CR2032, EK-EL

Digital countdown timer and stopwatch
as 38.2038.01, white

Minuteur et chronomètre digital
comme 38.2038.01, blanc



38.2021.02

Digitaler Timer und Stoppuhr

mit großem Display, Memory-Funktion, mit Befestigungsmagnet, Ständer, Klipp und Aufhänger, weiß

< 99 min, 59 s

☞ 83 x 28 (45) x 70 mm, 68 g,

🔋 1x 1,5V AAA, EK-EL

Digital countdown timer and stopwatch
with large display, memory-function, with magnet for fixing, support, clip and hanger, white

Minuteur et chronomètre digital
avec grand affichage, mémoire, avec aimant de fixation, support, clip et oeil de suspension, blanc



38.2005.02

Digitaler Timer und Stoppuhr

Memory-Funktion, mit Befestigungsmagnet, weiß/grau

< 99 min, 59 s

☞ 48 x 17 x 88 mm, 33 g, 🔋 1x LR44, EK-EL

Digital countdown timer and stopwatch
memory function, with magnet for fixing, white/grey

Minuteur et chronomètre digital
mémoire, avec aimant de fixation, blanc/gris



38.2021.01

Digitaler Timer und Stoppuhr

wie 38.2021.02, schwarz

☞ 83 x 28 (45) x 70 mm, 68 g,

🔋 1x 1,5V AAA, EK-EL

Digital countdown timer and stopwatch
as 38.2021.02, black

Minuteur et chronomètre digital
comme 38.2021.02, noir



38.2010

Digitaler Timer und Stoppuhr

direkte Zahleneingabe, mit Befestigungsmagnet, Ständer, Klipp und Aufhänger

< 10 h

☞ 64 x 25 (40) x 76 mm, 62 g, ☞ 1x 1,5V AAA, SB

Digital countdown timer and stopwatch

direct numeric time setting, with magnet for fixing, support, clip and hanger

Minuteur et chronomètre digital

réglage numérique direct, avec aimant de fixation, support, clip et oeillet de suspension

38.2026

Digitaler Timer und Stoppuhr

direkte Zahleneingabe, An-/Ausschalter, mit Ständer

< 99 h, 99 min, 99 s

☞ 66 x 20 (50) x 108 mm, 50 g, ☞ 2x 1,5V AAA, EK-EL

Digital countdown timer and stopwatch

direct numeric time setting, on/off switch, with table stand

Minuteur et chronomètre digital

réglage numérique direct, interrupteur marche/arrêt, avec support



38.2013.01

Digitaler Timer und Stoppuhr

mit großem Display, Front Aluminium, mit Befestigungsmagnet und Ständer, schwarz

< 99 min, 59 s

☞ 84 x 16 (40) x 77 mm, 70 g, ☞ 1x 1,5V AAA, EK-EL

Digital countdown timer and stopwatch

with large display, surface aluminum, with magnet for fixing and support, black

Minuteur et chronomètre digital

avec grand affichage, surface en aluminium, aimant de fixation et support, noir

**TFA
DESIGN
PATENT**

38.2013.54

Digitaler Timer und Stoppuhr

wie 38.2013.01, Front Aluminium gebürstet

☞ 84 x 16 (40) x 77 mm, 70 g, ☞ 1x 1,5V AAA, EK-EL

Digital countdown timer and stopwatch

as 38.2013.01, surface brushed aluminium

Minuteur et chronomètre digital

comme 38.2013.01, surface en aluminium brossé



38.2024

Digitaler Timer und Stoppuhr

mit großem Display, Memory-Funktion, LED-Warnlicht (wechselt von grün nach rot, wenn die Zeit abgelaufen ist), 3 Lautstärke-Stufen, mit Magnet, Ständer und Aufhängeöse

< 99 min, 59 s

☞ 91 x 21 (30) x 60 mm, 68 g, ☞ 2x 1,5V AAA, EK-EL

Digital countdown timer and stopwatch

with large display, memory function, LED warning lamp (changes from green to red when the time has expired), 3 volume levels, with magnet for fixing, table stand and hanging slot

3 volume levels, with magnet for fixing, table stand and hanging slot

3 volume levels, with magnet for fixing, table stand and hanging slot

Minuteur et chronomètre digital

avec grand affichage, fonction mémorisation, voyant d'alarme LED (change du vert au rouge si le temps est écoulé), 3 niveaux de volume, avec aimant, support et œillet de suspension

38.2025

Digitaler 2-fach Timer

wie 38.2024, Timer und Stoppuhr (zweifach)

< 99 h, 59 min, 59 s

☞ 91 x 21 (30) x 76 mm, 86 g, ☞ 2x 1,5V AAA, EK-EL

Digital double timer

as 38.2024, count-up and count-down timer (double)

Minuteur digital double

comme 38.2024, minuteur et chronomètre (double)



**TFA
DESIGN
PATENT**



38.2023

TRIPLE TIME XL Digitaler 3-fach Timer

3 Timer, gleichzeitige Operation möglich, Uhrzeit, Stoppuhr mit 1/100 Sek., Memory-Funktion, mit Magnet, Ständer und Aufhängeöse

< 19 h, 59 min, 59 s

☞ 103 x 20 (61) x 121 (103) mm, 142 g, ☞ 2x 1,5V AAA, EK-EL

TRIPLE TIME XL digital triple timer

3 count down timer, simultaneous operation possible, clock, count-up timer with 1/100 sec., memory function, with magnet for fixing, table stand and hanging slot

TRIPLE TIME XL minuteur digital triple

3 minuteries, opération simultanée possible, heure, chronomètre de 1/100 secondes, fonction mémorisation, avec aimant, support et œillet de suspension

38.2019

SHAKE AWAKE

Digitaler Timer und Stoppuhr

mit Alarmton, Lichtsignal oder Vibrationsalarm, Stunden/Minuten- und Minuten/Sekunden-Anzeige, mit Magnet und Befestigungsklipp

< 19 h, 59 min (99 min, 59 s)

☞ 49 x 31 (44) x 74 mm, 49 g, ☞ 2x 1,5V AAA, EK-EL

SHAKE AWAKE digital countdown timer and stopwatch

with beep, flash or vibrate alarm, hours/minutes or minutes/seconds display, with magnet and clip for fixing

SHAKE AWAKE minuteur et chronomètre digital

avec signal son, lumineux ou vibration, affichage heures/minutes ou minutes/secondes, avec aimant et clip de fixation



38.2020

TRIPLE TIME Digitaler 3-fach Timer

3 Timer, gleichzeitige Operation möglich, Stoppuhr, Uhrzeit, Stunden/Minuten/Sekunden-Anzeige, mit Befestigungsmagnet

< 19 h, 59 min, 59 s

☞ 71 x 25 x 87 mm, 76 g, ☞ 1x 1,5V AAA, EK-EL

TRIPLE TIME digital triple timer

3 count down timer, simultaneous operation possible, count-up timer, clock, hours/minutes/seconds display, with magnet for fixing

TRIPLE TIME minuteur digital triple

3 minuteries, opération simultanée possible, chronomètre, heure, affichage heures/minutes/secondes, avec aimant de fixation

38.2008

Digitaler Timer und Stoppuhr

Memory-Funktion, Befestigungsmagnet und Ständer

< 99 min, 59 s

☞ 83 x 27 (48) x 71 mm, 60 g, ☞ 1x 1,5V AAA, SB

Digital countdown timer and stopwatch

memory function, magnet for fixing and support

Minuteur et chronomètre digital

mémoire, aimant de fixation et support



37.3000

Thermo-Timer

für zeit- und/oder temperaturgesteuertes Schalten, mit Zeitschaltuhr-Mode (drei mögliche An-/Aus-Zeitpaare), Thermostat-Mode (automatisches Anschalten beim Unterschreiten einer bestimmten Temperatur), Thermo-Timer-Mode (Kombination), max. Messfehler ±1°C, 1 m Kabel, Schaltleistung bis 3600 Watt (16A bei 230V)

T: 0...+40°C

☞ 67 x 77 x 130 mm, 179 g, ☞ 1x 1,5V AAA, EK-EL

Thermo-timer

for time and/or temperature controlled switching, with timeswitch mode (3 different turn-on/off times), thermostat mode (automatic switch-on when falling below a certain temperature), temperature timeswitch mode (combination), max. measuring error ±1°C, 1 m cable, switching capacity up to 3600 Watt (16A at 230V)

Thermo-minuteur

pour coupler en fonction du temps et/ou de la température, avec fonction minuterie (3 mises en marche / 3 arrêts), fonction thermostat (mise en marche automatique si la température descend en-dessous d'une valeur définie), fonction thermostat / minuterie (combinaison), max. erreur ±1°C, 1 m câble, capacité de distribution jusqu'à 3600 Watt (16A pour 230V)





38.1039
EULE Küchen-Timer
Kunststoff gummibeschichtet, Metallaufzugswerk
< 60 min
□ 61 x 61 x 69 mm, 71 g, EK-EL

OWL kitchen timer
plastic rubber coated, metal wind-up mechanism

CHOUETTE minuteur
plastique avec gainage en caoutchouc, mouvement à ressort en métal



38.1040
HAHN Küchen-Timer
Kunststoff gummibeschichtet, Metallaufzugswerk
< 60 min
□ 62 x 60 x 73 mm, 71 g, EK-EL

COCK kitchen timer
plastic rubber coated, metal wind-up mechanism

COQ minuteur
plastique avec gainage en caoutchouc, mouvement à ressort en métal

TFA
DESIGN
PATENT

38.1001
HENNE Küchen-Timer
Kunststoffgehäuse, Metallaufzugswerk
< 60 min
□ Ø 67 x 94 mm, 90 g, KB

CHICKEN kitchen timer
plastic case, metal wind-up mechanism

POULE minuteur
boîtier en plastique, mouvement à ressort en métal



38.1025
MARIENKÄFER Küchen-Timer
wie 38.1001
□ Ø 61 x 38 mm, 55 g, EK-EL

LADY BUG kitchen timer
as 38.1001

COCCINELLE minuteur
comme 38.1001



38.1007
KUH Küchen-Timer
wie 38.1001
□ Ø 58 x 97 mm, 80 g, KB

COW kitchen timer
as 38.1001

VACHE minuteur
comme 38.1001



38.1005
TOMATE Küchen-Timer
wie 38.1001
□ Ø 64 x 49 mm, 64 g, EK-EL

TOMATO kitchen timer
as 38.1001

TOMATE minuteur
comme 38.1001

38.1008
KOCH Küchen-Timer
wie 38.1001
□ Ø 58 x 104 mm, 85 g, EK-EL

COOK kitchen timer
as 38.1001

CUISINIER minuteur
comme 38.1001



38.1030.54
APFEL Küchen-Timer
Edelstahl, Metallaufzugswerk
< 60 min
□ Ø 63 x 71 mm, 120 g, EK-EL

APPLE kitchen timer
stainless steel, metal wind-up mechanism

POMME minuteur
acier fin, mouvement à ressort en métal



38.1020
Küchen-Timer
Kunststoff, Aufzugswerk
< 60 min
□ 75 x 57 x 93 mm, 82 g, EK-EL

Kitchen timer
plastic, wind-up mechanism

Minuteur
plastique, mouvement à ressort



38.1030.05
APFEL Küchen-Timer
wie 38.1030.54, rot
□ Ø 63 x 71 mm, 120 g, EK-EL

APPLE kitchen timer
as 38.1030.54, red

POMME minuteur
comme 38.1030.54, rouge



38.1032.01

Ei Küchen-Timer

Kunststoff gummibeschichtet,
Metallaufzugswerk, schwarz

< 60 min

□ Ø 60 x 74 mm, 66 g, KB

EGG kitchen timer

plastic rubber coated, metal wind-up
mechanism, black

OEUF minuteur

plastique avec gainage en caoutchouc,
mouvement à ressort en métal, noir



38.1032.05

Ei Küchen-Timer

wie 38.1032.01, rot

□ Ø 60 x 74 mm, 66 g, KB

EGG kitchen timer

as 38.1032.01, red

OEUF minuteur

comme 38.1032.01, rouge

38.1026

Ei Küchen-Timer

Edelstahl, Metallaufzugswerk

< 60 min

□ Ø 61 x 76 mm, 111 g, EK-EL

EGG kitchen timer

stainless steel, metal wind-up mechanism

OEUF minuteur

acier fin, mouvement à ressort en métal



38.1032.04

Ei Küchen-Timer

wie 38.1032.01, grün

□ Ø 60 x 74 mm, 66 g, KB

EGG kitchen timer

as 38.1032.01, green

OEUF minuteur

comme 38.1032.01, vert



38.1002

Ei Küchen-Timer

Kunststoffgehäuse, Metallaufzugswerk

< 60 min

□ Ø 60 x 74 mm, 65 g, KB

EGG kitchen timer

plastic case, metal wind-up mechanism

OEUF minuteur

boîtier en plastique, mouvement à ressort
en métal



38.1032.06

Ei Küchen-Timer

wie 38.1032.01, blau

□ Ø 60 x 74 mm, 66 g, KB

EGG kitchen timer

as 38.1032.01, blue

OEUF minuteur

comme 38.1032.01, bleu

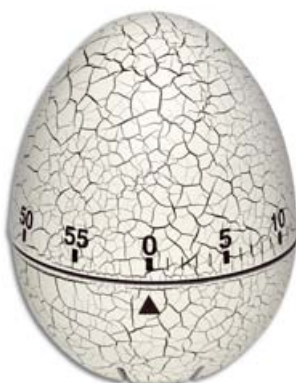

38.1033.02

Ei Küchen-Timer

Kunststoff mit Craquelé-Lackierung, Metallaufzugswerk, weiß

< 60 min

□ Ø 60 x 74 mm, 67 g, KB

EGG kitchen timer

plastic with crackle finish, metal wind-up mechanism, white

OEUF minuteur

plastique avec vernis craquelé, mouvement à ressort en métal, blanc



NEU
NEW

38.1033.53

Ei Küchen-Timer

wie 38.1033.02, goldfarben

□ Ø 60 x 74 mm, 67 g, KB

EGG kitchen timer

as 38.1033.02, gold-coloured

OEUF minuteur

comme 38.1033.02, doré



38.1041

Küchen-Timer

Kunststoff, Aufzugswerk

< 60 min

□ 60 x 66 x 40 mm, 64 g, EK-EL

Kitchen timer

plastic, wind-up mechanism

Minuteur

plastique, mouvement à ressort



Timer

Timers | Minuteurs



38.1027.10

DOT Küchen-Timer

Edelstahlgehäuse, Kunststoff gummibeschichtet, Metallaufzugswerk, anthrazit

< 60 min

☐ Ø 70 x 43 mm, 104 g, KB

DOT kitchen timer

stainless steel case, plastic rubber coated, metal wind-up mechanism, anthracite

DOT minuteur

boîtier en acier fin, plastique avec gainage en caoutchouc, mouvement à ressort en métal, anthracite



38.1037.09

Küchen-Timer

Metall, mit Befestigungsmagnet, beige

< 60 min

☐ Ø 74 x 36 mm, 151 g, EK-EL

Kitchen timer

metal, with magnet for fixing, beige

Minuteur

métal, avec aimant de fixation, beige

**TFA
DESIGN
PATENT**

98.3047

TFA-Thekendisplay Timer

für Timer mit Magnet

☐ 180 x 98 x 204 mm, 296 g

Display timers
for timers with magnet

Display minuteurs
pour minuteurs avec aimant

**TFA
TECHNIK
PATENT**



Farbige Restzeit-Anzeige
Coloured indication of remaining time
Indication colorée du temps restant



38.1028.20

PUCK Küchen-Timer

wie 38.1028.02, türkis

☐ Ø 79 x 32 mm, 126 g, EK-EL

PUCK kitchen timer

as 38.1028.02, turquoise

PUCK minuteur

as 38.1028.02, turquoise



38.1028.02

PUCK Küchen-Timer

Edelstahlgehäuse, Kunststoff gummibeschichtet, Metallaufzugswerk, mit Befestigungsmagnet, weiß

< 60 min

☐ Ø 79 x 32 mm, 126 g, EK-EL

PUCK kitchen timer

stainless steel case, plastic rubber coated, metal wind-up mechanism, with magnet for fixing, white

PUCK minuteur

boîtier en acier fin, plastique avec gainage en caoutchouc, mouvement à ressort en métal, avec aimant de fixation, blanc



38.1028.10

PUCK Küchen-Timer

wie 38.1028.02, anthrazit

☐ Ø 79 x 32 mm, 126 g, EK-EL

PUCK kitchen timer

as 38.1028.02, anthracite

PUCK minuteur

as 38.1028.02, anthracite

Sonnenuhren

Sundials | Horloges solaires

Nur für Deutschland | only for Germany | seulement pour l'Allemagne

Special printings for other countries on demand | Inprimé special pour autre pays sur demande

43.4000.13

SOLEMIO Zylinder-Sonnenuhr

wie 43.4000.06, orange

☐ Ø 40 x 53 mm, 78 g, EK

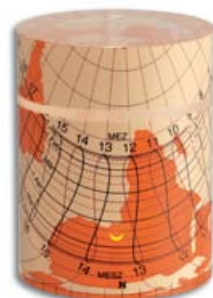

43.4000.06

SOLEMIO Zylinder-Sonnenuhr

beruht auf Lichtbrechung, Brennfleck wandert im Tagesverlauf über den Zylinder, mithilfe der aufgedruckten Sonnenbahnen kann faszinierend einfach die Zeit, das Datum, der Stand der Sonne, Sonnenauf- und -untergang und die Himmelsrichtungen abgelesen werden, blau, aus massivem Acryl, in hochwertiger Geschenkverpackung, Schutzrechte-Inhaber:

Dr. E. Kretschmann, Dr. P. Zacharias

☐ Ø 40 x 53 mm, 78 g, EK

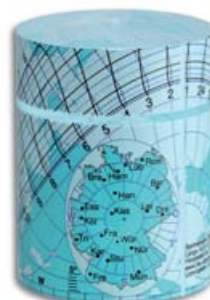



18.6001.06

Sanduhr

Glaskörper in Kunststoffhülle, mit 2 blauen Kunststofffüßen, Sand weiß
< ca. 3 min
□ Ø 30 x 86 mm, 14 g, Polybeutel

Hourglass

vitreous body in plastic housing with 2 blue plastic bases, white sand

Sablier

corps vitré en douille en plastique avec 2 pieds bleus en plastique, sable blanc



Individuelle Laufzeit, Sand- und Sockelfarbe auf Anfrage
Individual interval, colour of sand and base on demand
Durée, couleur de sable et des pieds individuelles sur demande

18.6006.14

Sanduhr

Glaskörper in silberfarbenem Holzrahmen, Sand hellblau
< ca. 3 min
□ 72 x 36 x 101 mm, 134 g, EK-EL

Hourglass

glass body in silver wooden frame, light blue sand

Sablier-deco

corps en verre dans un cadre en bois argenté, sable bleu clair



18.6005.11

Sanduhr

Kunststoffkörper, Sand lila
< ca. 3 min
□ 25 x 26 x 81 mm, 62 g, KB

Hourglass

plastic body, purple sand

Sablier-deco

corps en plastique, sable lilas



18.6008.04

CONTRA Sanduhr

Plexiglaskörper mit Kunststoffkugeln, bewegen sich von unten nach oben, silber/grün
< ca. 10 min
□ 65 x 24 x 117 mm, 83 g, KB

CONTRA hourglass

plexiglass body with plastic balls, move from the bottom to the top, silver/green

CONTRA sablier

corps en plexiglas contenant des billes en plastique, se déplacent de bas en haut, argenté/vert



18.6004.05

CONTRA Sanduhr

wie 18.6008.04, schwarz/rot
□ 65 x 24 x 117 mm, 83 g, KB

CONTRA hourglass

as 18.6008.04, black/red

CONTRA sablier

comme 18.6008.04, noir/rouge



18.6008.06

CONTRA Sanduhr

wie 18.6008.04, schwarz/blau
□ 65 x 24 x 117 mm, 83 g, KB

CONTRA hourglass

as 18.6008.04, black/blue

contra sablier

comme 18.6008.04, noir/bleu

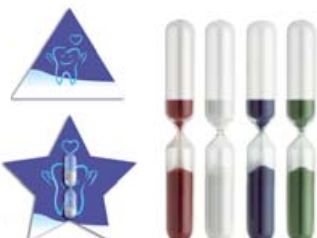

18.6002

Sanduhr auf Pappunterlage

Glaskörper zum Drehen, mit Selbstklebefolie, Sandfarbe, Laufzeit, Aufdruck und Form individuell gestaltbar

< ca. 3 min

□ Ø 90 x 13 mm, 9 g, lose

Hourglass on cardboard base

vitreous body for turning, with adhesive, colour of sand, interval, print and shape can be customized

Sablier sur papier cartonné

corps vitré pour rotation, avec adhésif, couleur de sable, durée, impression et forme peuvent être personnalisés





GlasWerk

Trinkhalme aus Glas

- Aus hochwertigem und stabilem SCHOTT® Glas
- In Deutschland hergestellt
- Wiederverwendbar, spülmaschineneignet, recycelbar
- Geschmacksneutral
- Können einzeln graviert oder bedruckt werden

Drinking straws made of glass

- Made of high quality and sturdy SCHOTT® glass
- Made in Germany
- Reusable, dishwasher safe, recyclable
- Tasteless
- Can be individually engraved or printed

Pailles en verre

- En verre SCHOTT® robuste de grande qualité
- Fabriquées en Allemagne
- Réutilisable, lavable au lave-vaisselle, recyclable
- Neutre au goût
- Peut être gravée ou imprimée individuellement



14.2015.10

GlasWerk SHORT Glas-Trinkhalme (10er Pack)

inklusive Reinigungsbürste

Ø 8 x 150 mm, Wandstärke 1,1 mm, 10 g, EK

GlasWerk SHORT drinking straws made of glass (pack of 10)
including cleaning brush

GlasWerk SHORT pailles en verre (pack de 10)
comprenant une brosse de nettoyage

14.2015.50

GlasWerk SHORT Glas-Trinkhalme (50er Pack)

Ø 8 x 150 mm, Wandstärke 1,1 mm, 10 g, EK-EL

GlasWerk SHORT drinking straws made of glass (pack of 50)

GlasWerk SHORT pailles en verre (pack de 50)



Lasergravur

Laser engraving | Gravure au laser
ab/from/à partir de

0,20 Euro p.p.

Gravur SHORT/MEDIUM (Ø 8 mm)	5,5 x 25 mm
Gravur LONG/CURVED (Ø 10 mm)	6,5 x 35 mm

100 Stück / pcs.	0,50 Euro
500 Stück / pcs.	0,40 Euro
1.000 Stück / pcs.	0,35 Euro
2.000 Stück / pcs.	0,30 Euro
5.000 Stück / pcs.	0,25 Euro
ab 10.000 Stück / pcs.	0,20 Euro

NEU
NEW



14.2016.04

GlasWerk MEDIUM Glas-Trinkhalme (4er Pack)

inklusive Reinigungsbürste

Ø 8 x 200 mm, Wandstärke 1,1 mm, 13 g, EK

GlasWerk MEDIUM drinking straws made of glass (pack of 4)
including cleaning brush

GlasWerk MEDIUM pailles en verre (pack de 4)
comprenant une brosse de nettoyage

14.2016.06

GlasWerk MEDIUM Glas-Trinkhalme (6er Pack)

inklusive Reinigungsbürste

Ø 8 x 200 mm, Wandstärke 1,1 mm, 13 g, EK

GlasWerk MEDIUM drinking straws made of glass (pack of 6)
including cleaning brush

GlasWerk MEDIUM pailles en verre (pack de 6)
comprenant une brosse de nettoyage

14.2016.10

GlasWerk MEDIUM Glas-Trinkhalme (10er Pack)

inklusive Reinigungsbürste

Ø 8 x 200 mm, Wandstärke 1,1 mm, 13 g, EK

GlasWerk MEDIUM drinking straws made of glass
(pack of 10)
including cleaning brush

GlasWerk MEDIUM pailles en verre (pack de 10)
comprenant une brosse de nettoyage

14.2016.50

GlasWerk MEDIUM Glas-Trinkhalme (50er Pack)

Ø 8 x 200 mm, Wandstärke 1,1 mm, 13 g, EK-EL

GlasWerk MEDIUM drinking straws made of glass
(pack of 50)

GlasWerk MEDIUM pailles en verre (pack de 50)



▲ **98.1120**
Reinigungsbürste für Trinkhalme
250 x 6 x 5 mm, 4 g, LO

Cleaning brush for drinking straws
Brossette de nettoyage pour pailles

NEU
NEW



◀ **14.2018.06** 
GlasWerk CURVED Glas-Trinkhalme (6er Pack)
inklusive Reinigungsbürste
Ø 10 x 230 mm, Wandstärke 1,2 mm, 19 g, EK

GlasWerk CURVED drinking straws made of glass (pack of 6)
including cleaning brush

GlasWerk CURVED pailles en verre (pack de 6)
comprenant une brosse de nettoyage



◀ **14.2017.10** 
GlasWerk LONG Glas-Trinkhalme (10er Pack)
inklusive Reinigungsbürste
Ø 10 x 230 mm, Wandstärke 1,2 mm, 19 g, EK

GlasWerk LONG drinking straws made of glass (pack of 10)
including cleaning brush

GlasWerk LONG pailles en verre (pack de 10)
comprenant une brosse de nettoyage

◀ **14.2017.32** 
GlasWerk LONG Glas-Trinkhalme (32er Pack)
Ø 10 x 230 mm, Wandstärke 1,2 mm, 19 g, EK-EL

GlasWerk LONG drinking straws made of glass (pack of 32)
GlasWerk LONG pailles en verre (pack de 32)

NEU
NEW

Farbige Trinkhalme
aus hochwertigem und stabilem Glas

- 100% wiederverwendbar
- 100% spülmaschinenfest
- 100% geschmacksneutral

Coloured drinking straws
made of high quality and sturdy glass

- 100% reusable
- 100% dishwasher safe
- 100% tasteless

Pailles colorées en verre
en verre robuste de grande qualité

- 100% réutilisables
- 100% lavables au lave-vaisselle
- 100% neutres au gout



◀ **14.2019.06**
Farbige Trinkhalme (6er Set)
aus hochwertigem und stabilem Glas
Set enthält Trinkhalme in folgenden Farben: rosa, orange, lila, gelb, grün, dunkelgrau,
inklusive Reinigungsbürste
Ø 8 x 210 mm, Wandstärke 1,5 mm, 15 g, EK-EL

Coloured drinking straws (set of 6)
made of high quality and sturdy glass
Set contains drinking straws in the following colours: pink, orange, purple, yellow, green, dark grey,
including cleaning brush

Pailles colorées (set de 6)
en verre robuste de grande qualité
Le set contient des pailles aux couleurs suivants : rose, orange, violet, jaune, vert, gris foncé,
comprenant une brosse de nettoyage



SOUSMATIC Sous-Vide Garer

Sous-Vide ist eine Garmethode, bei der Fleisch, Fisch oder Gemüse schonend im Wasserbad bei einer konstant niedrigen Temperatur zubereitet werden, typischerweise bei 45 bis 85 Grad.

Die rohen Zutaten werden vorher mit Kräutern und Gewürzen in einem Vakuumbbeutel versiegelt. So entweicht keine Flüssigkeit, alles wird saftig, zart, aromatisch und perfekt gegart mit 100 Prozent Geling-Garantie.

Sous vide is a food preparation method where meat, fish or vegetables are gently cooked in a water bath at a constant low temperature, typically between 45 and 85 degrees centigrade.

The raw ingredients are first sealed in a vacuum bag with herbs and spices. This prevents moisture from escaping and everything comes out succulent, tender, aromatic and perfectly cooked with a 100% guarantee of success.

La cuisson sous vide est une méthode permettant de cuire la viande, le poisson ou les légumes au bain marie, à faible température constante, généralement entre 45 et 85 degrés.

Les aliments à cuire sont préalablement mis sous vide, dans un sachet de cuisson, accompagnés d'herbes et d'épices. Le sachet hermétique permet aux aliments de conserver toute leur texture juteuse, leur fondant, leurs arômes et assure une cuisson parfaite avec 100% de chances de réussite !

SOUSMATIC

Infos + Video



Topf nicht enthalten / pot not included / casserole n'est pas fourni



14.1550.01

SOUSMATIC Sous-Vide Stick

zur Befestigung an haushaltsüblichen Töpfen oder Behältern, benutzerfreundliches Menü, Kochzeit-Programmierung, automatische Abschaltung, hohe Genauigkeit, Temperatur-Stabilität: ± 0,1°C (bei 60°C), Alarm bei Überhitzung und niedrigem Wasserstand, leicht zu reinigen und platzsparend verstaubar
Wärmeleistung: 1000 W, Kapazität: 25 l

T: 40...+95°C

240V/50 Hz

108 x 120 x 435 mm, 1.563 g, EK

SOUSMATIC sous-vide cooker

attachable to different pots and containers, user-friendly menu, programming of cooking time, auto shut-off, high precision, temperature stability: ± 0.1°C (at 60°C), overheating and low water level alarm, easy to clean and to store
Thermal output: 1000 W, capacity: 25 l

SOUSMATIC cuiseur sous vide

pour accrocher au bord d'une casserole ou récipient, menu intuitif, programmation du temps de cuisson, arrêt automatique, haute précision, stabilité de température: ± 0,1°C (à 60°C), alarme en cas de surchauffe et de niveau d'eau trop faible, facile à nettoyer et à ranger
Puissance thermique: 1000 W, capacité: 25 l



Sous-Vide Rezepte
recipes | recettes





◀ **14.1552.01**

Digitales Sous-Vide Thermometer

zum Messen der Kerntemperatur von Lebensmitteln während des Sous-Vide Garens, Thermoelementmessgerät mit Edelstahl-Einstichfühler 130 mm (Typ K) mit ca. 1 m Silikonkabel, extra-dünne Messspitze (1,5 mm) und Schaumstoffband zur Erhaltung des Vakuums im Garbeutel, Anzeigegerät geschützt gegen Wasserstrahlen IP 65, Abschaltautomatik, Genauigkeit ±0,8°C (bei 20...80°C), sonst ±1,5 °C, mit Befestigungsmagnet, inkl. 2 m PE Schaumstoffband

T: -40...+250°C (-40...+482°F)

42 x 21 x 78 mm, 49 g, 1 x 3 V CR2032, EK-EL

Digital sous-vide thermometer

to measure the core temperature of food during sous-vide cooking, thermocouple measuring device with stainless steel probe 130 mm (type K) with approx. 1 m silicon cable, extra-thin probe (1.5 mm) and foam tape to keep the vacuum in the cooking bag, display unit protected against water jets IP 65, automatic switch off, precision ±0.8°C (at 20...80°C), otherwise ±1.5 °C, with magnetic back, 2 m foam strip included

Thermomètre sous vide digital

surveillance de la température à cœur des aliments pendant le processus de cuisson sous vide, thermomètre à thermo-couple avec sonde en acier inox 130 mm (type K) avec 1 m câble silicone, avec pointe de senseur extrêmement mince (1,5 mm) et bande de mousse pour conserver le vide du sac de cuisson, appareil d'affichage résistant aux éclaboussures IP65, mise hors circuit automatique, précision ±0,8°C (de 20...80°C), ±1,5 °C en outre, avec aimant, bande en mousse PE de 2 m inclus

100 cm



sousmatic

**TFA
DESIGN
PATENT**

▶ **14.1551.01**

SOUSMATIC EDITION BLACK Sous-Vide Stick

zur Befestigung an haushaltsüblichen Töpfen oder Behältern, benutzerfreundliches Menü, Kochzeit- Programmierung, automatische Abschaltung, hohe Genauigkeit, Temperatur-Stabilität: ± 0,1°C (bei 60°C), Alarm bei Überhitzung und niedrigem Wasserstand, leicht zu reinigen und platzsparend verstaubar
Wärmeleistung: 1000 W, Kapazität: 25 l

T: 40...+95°C

240V~/50 Hz

70 x 135 x 385 mm, 1.328 g, EK

SOUSMATIC EDITION BLACK sous-vide cooker

attachable to different pots and containers, user-friendly menu, programming of cooking time, auto shut-off, high precision, temperature stability: ± 0.1°C (at 60°C), overheating and low water level alarm, easy to clean and to store
Thermal output: 1000 W, capacity: 25 l

SOUSMATIC EDITION BLACK cuiseur sous vide

pour accrocher au bord d'une casserole ou récipient, menu intuitif, programmation du temps de cuisson, arrêt automatique, haute précision, stabilité de température: ± 0.1°C (à 60°C), alarme en cas de surchauffe et de niveau d'eau trop faible, facile à nettoyer et à ranger
Puissance thermique: 1000 W, capacité: 25 l



**TFA
DESIGN
PATENT**

▶ **14.1551.02**

SOUSMATIC EDITION WHITE

Sous-Vide Stick

wie 14.1551.01, weiß

70 x 135 x 385 mm, 1.328 g, EK

SOUSMATIC EDITION WHITE

sous-vide cooker

as 14.1551.01, white

SOUSMATIC EDITION WHITE

cuiseur sous vide

comme 14.1551.01, blanc

**TFA
DESIGN
PATENT**

▶ **14.1551.05**

SOUSMATIC EDITION RED Sous-Vide Stick

wie 14.1551.01, rot

70 x 135 x 385 mm, 1.328 g, EK

SOUSMATIC EDITION RED sous-vide cooker

as 14.1551.01, red

SOUSMATIC EDITION RED cuiseur sous vide

comme 14.1551.01, rouge





mit Hintergrundbeleuchtung
with backlight
avec éclairage de fond



120 cm

TFA
DESIGN
PATENT

14.1510.02

KÜCHEN-CHEF Digitales Grill-Bratenthermometer

Universal-Küchen-Einstichthermometer, ideal zur optimalen Zubereitung von Fleisch und Geflügel durch Überwachung der Kerntemperatur, für Backofen und Grill, auch zum Garen bei Niedrigtemperatur, Alarm bei Erreichen der Zieltemperatur, Uhrzeit, Hintergrundbeleuchtung, Einstichfühler aus Edelstahl mit ca. 1,2 m Kabel, mit Befestigungsmagnet und Ständer

T: -20...+300°C (-4...+572°F)

64 x 20 (96) x 99 (61) mm, 86 g, 2x 1,5 V AAA, EK-EL

KÜCHEN-CHEF digital BBQ meat thermometer

universal kitchen probe thermometer, ideal for the optimal preparation of meat and poultry by monitoring the core temperature, can be used for the oven or grill, also for cooking at low temperatures, alarm when reaching the target temperature, clock, backlight, probe made of stainless steel with approx. 1,2 m cable, with magnet for fixing and support

KÜCHEN-CHEF thermomètre de cuisson digital

thermomètre de cuisine universel à sonde, idéal pour une préparation parfaite de viandes et volailles grâce au contrôle de la température à cœur, adapté pour le four et le gril, aussi pour la cuisson à basse température, alarme lorsque l'on atteint la température cible, horloge, éclairage de fond, sonde en acier inox et câble d'env. 1,2 m, avec aimant de fixation et support



14.1512.01

KÜCHEN-CHEF Digitales Grill-Braten-/Ofenthermometer

zur optimalen Zubereitung von Fleisch und Geflügel durch gleichzeitige Überwachung der Kerntemperatur und der Ofentemperatur mit Temperaturober- und Untergrenze, für Backofen und Grill, auch zum Garen bei Niedrigtemperatur, Alarm bei Erreichen der Kerntemperatur und wenn die Ofentemperatur außerhalb der vorgegebenen Grenzwerte liegt, Uhrzeit, Hintergrundbeleuchtung, Einstichfühler aus Edelstahl mit ca. 1,2 m Kabel, mit Befestigungsmagnet und Ständer

T: -20...+300°C (-4...+572°F)

64 x 20 (96) x 99 (61) mm, 86 g, 2x 1,5 V AAA, EK-EL

KÜCHEN-CHEF digital BBQ meat/oven thermometer

simultaneous monitoring of the core temperature and the oven temperature with upper and lower limit for the optimal preparation of meat and poultry, can be used for the oven or grill, also ideal for cooking at low temperatures, alarm warning when the core temperature is reached and if the oven temperature is outside the set limits, time, backlight, stainless steel probe with 1,2 m cable, with magnet for fixing and support

KÜCHEN-CHEF thermomètre de cuisson et du four digital

pour une préparation parfaite de viandes et volailles grâce à la surveillance simultanée de la température à cœur et du four à l'aide de limites de température supérieure et inférieure, adapté pour le four et le gril, aussi pour la cuisson à basse température, alarme lorsque l'on atteint la température cible et lorsque la température du four mesurée est en dehors des limites d'alarme, horloge, éclairage de fond, sonde en acier inox et câble d'env. 1,2 m, avec aimant de fixation et support



120 cm

TFA
DESIGN
PATENT

TFA
DESIGN
PATENT



100 cm

14.1509.01

Digitales Grill-Bratenthermometer

Universal-Küchen-Einstichthermometer, ideal zur optimalen Zubereitung von Fleisch und Geflügel durch Überwachung der Kerntemperatur, für Backofen und Grill, auch zum Garen bei Niedrigtemperatur, Alarm bei Erreichen der Zieltemperatur, farbiges Display, Hintergrundbeleuchtung und Sensortasten, Einstichfühler aus Edelstahl mit ca. 1 m Kabel, mit Befestigungsmagnet und Ständer

T: -30...+300 °C

72 x 25 (49) x 72 mm, 67 g, 2x 1,5 V AAA, EK-EL

Digital BBQ meat thermometer

universal kitchen probe thermometer, ideal for the optimal preparation of meat and poultry by monitoring the core temperature, can be used for the oven or grill, also for cooking at low temperatures, alarm when reaching the target temperature, coloured display, backlight and sensor buttons, probe made of stainless steel with approx. 1 m cable, with magnet for fixing and support

Thermomètre de cuisson digital

thermomètre de cuisine universel à sonde, idéal pour une préparation parfaite de viandes et volailles grâce au contrôle de la température à cœur, adapté pour le four et le gril, aussi pour la cuisson à basse température, alarme lorsque l'on atteint la température cible, écran couleur, éclairage de fond et touches tactiles, sonde en acier inox et câble d'env. 1 m, avec aimant de fixation et support





TFA
DESIGN
PATENT

▶ **14.1511.01**

KÜCHEN-CHEF TWIN Funk-Grill-Braten-/ Ofenthermometer

zur optimalen Zubereitung von Fleisch, Geflügel und Fisch, verwendbar für den Grill oder Backofen, Sender mit zwei Einstichführern aus Edelstahl, Funk-Reichweite max. 100 m, mit den zwei Fühlern kann wahlweise die Garraumtemperatur mit Temperaturober- und Untergrenze oder die Kerntemperatur von maximal zwei Brat- oder Grillstücken überwacht werden, ideal auch zum Garen bei Niedrigtemperatur, verschiedene Fleischsorten und Garstufen vorprogrammiert (auf Deutsch oder Englisch), individuelle Temperaturvorgaben einstellbar, Alarm bei Erreichen der Kerntemperatur und wenn die Ofentemperatur außerhalb der vorgegebenen Grenzwerte liegt, Hintergrundbeleuchtung, mit Halterungen

T: 0...+300°C

📶 T 30.3231.01, 60 x 24 x 122 mm, 66 g, 🔋 2x 1,5 V AAA

📏 60 (65) x 21 (33) x 142 mm, 100 g, 🔋 2x 1,5 V AAA, EK-EL

KÜCHEN-CHEF TWIN wireless BBQ meat / oven thermometer

for the optimal preparation of meat, poultry and fish, can be used for the barbecue or oven, transmitter with two stainless steel probes, distance range of up to 100 m, alternatively the two probes can be used to monitor the cooking chamber temperature of the grill or oven - with the upper and lower temperature limits, or the core temperature of a maximum of two roasting or grilling pieces, also ideal for monitoring cooking at low temperatures, pre-programmed settings for different types of meat and doneness (in German and English), individual target temperatures can be programmed, alarm warning when the target temperature is reached, backlight, with supports

KÜCHEN-CHEF TWIN thermomètre de cuisson et du four sans fil

pour une préparation parfaite des viandes, des volailles et des poissons, adapté au barbecue ou au four, émetteur avec deux sondes en acier inoxydable, rayon d'action 100 mètres au maximum, les deux sondes permettent au choix de contrôler la température ambiante de l'espace de cuisson du barbecue ou du four à l'aide de limites de température supérieure et inférieure ou la température à cœur de max. deux pièces de viande, idéal pour la cuisson à basse température, différentes sortes de viande et de types de cuisson sont préprogrammées (langue réglable allemand ou anglais), température cible réglable individuellement, tonalité d'alarme lorsque la température désirée est atteinte, éclairage de fond, avec supports pour fixation



▶ **14.1504**

KÜCHEN-CHEF Funk-Grill-Bratenthermometer

zur optimalen Zubereitung von Fleisch und Geflügel durch Überwachung der Kerntemperatur (Reichweite max. 40 m), verwendbar für den Backofen oder Grill, ideal auch zum Garen bei Niedrigtemperatur, verschiedene Fleischsorten und Garstufen vorprogrammiert, individuelle Temperaturvorgabe einstellbar, Alarmton bei Erreichen der Zieltemperatur, Timer und Stoppuhr-Funktion, Einstichfühler aus Edelstahl mit ca. 80 cm Kabel, mit Halterungen

T: 0...+300°C (+32...+572°F)

📶 T 30.3201, 🔋 2x 1,5 V AAA

📏 60 (65) x 21 (28) x 105 mm, 67 g, 🔋 2x 1,5 V AAA, EK-EL

KÜCHEN-CHEF wireless BBQ meat thermometer

for the optimal preparation of meat and poultry by monitoring the core temperature (range up to 40 m), can be used for the oven or barbecue grill, also ideal for cooking at low temperatures, different types of meat and doneness pre-programmed, individual temperature requirements can be programmed, alarm warning when the target temperature is reached, timer and stop watch function, stainless steel probe with ca. 80 cm cable, with holders for fixing

KÜCHEN-CHEF thermomètre de cuisson sans fil

pour une préparation parfaite de la viande rouge et des volailles, grâce au contrôle de la température à cœur (portée jusqu'à 40 m), adapté pour le four ou le barbecue et idéal pour la cuisson à basse température, différentes sortes de viande et de types de cuisson pré-programmés, températures cibles de cuisson personnalisables, son d'alarme lorsque la température désirée est atteinte, minuteur et chronomètre, sonde en acier fin avec environ 80 cm de câble, avec supports pour fixation





Haushaltsthermometer

Household thermometers | Thermomètres de ménage

TFA
DESIGN
PATENT



30.1060.05

THERMO JACK GOURMET Profi-Küchenthermometer
wie 30.1060.02, rot

T: -40...+250°C (-40...+482°F)

160 (275) x 48 x 20 mm, 79 g, = 1x CR2032, EK

THERMO JACK GOURMET professional kitchen thermometer
as 30.1060.02, red

THERMO JACK GOURMET thermomètre de cuisine professionnel
comme 30.1060.02, rouge



Flip-Display

30.1060.02

THERMO JACK GOURMET Profi-Küchenthermometer

zur Temperaturkontrolle von Speisen und Getränken, Klappthermometer im Taschenformat, Edelstahl-Einstechfühler 110 mm, schnelle und genaue Messung, Genauigkeit: ±0,5°C von -20...150°C, ansonsten ±1 %, Reaktionszeit: 3...4 sec., MAX/MIN- und HOLD-Funktion, Signal für konstanten Messwert, automatische Displayausrichtung, Hintergrundbeleuchtung, Sensortaste, antibakterielle Beschichtung, IP 65 abwaschbar unter fließendem Wasser, mit Magnethalterung

T: -40...+250°C (-40...+482°F)

160 (275) x 48 x 20 mm, 79 g, = 1x CR2032, EK

THERMO JACK GOURMET professional kitchen thermometer

for the temperature control of food and drinks, pocket-sized fold-out thermometer, 110 mm stainless steel probe, fast and accurate measurement, accuracy: ±0.5 to -20...150°C, otherwise ±1 %, reaction time: 3...4 sec., MAX/MIN and HOLD function, stabilization alert, ambidextrous display, backlight, sensor button, antimicrobial coating, IP 65 washable under running water, with magnetic attachment

THERMO JACK GOURMET thermomètre de cuisine professionnel

pour le contrôle de la température des aliments et des boissons, thermomètre de poche pliable, sonde en acier fin 110 mm, mesure rapide et précise, précision ±0,5 °C de -20...150°C, ±1 % au-delà, temps de réponse : 3...4 sec., fonction MAX/MIN et HOLD, signal de température constante, orientation automatique de l'écran, éclairage de fond, touche sensitive, revêtement antibactérien, IP 65 doit être lavé à l'eau courante, avec support magnétique



100 cm

14.1503

KÜCHEN-CHEF DUO THERM 2 in 1 Digitales Braten / Ofenthermometer

gleichzeitige Überwachung der Ofen- und Kerntemperatur, zur optimalen Zubereitung von Fleisch und Geflügel, verwendbar für den Backofen oder Grill, ideal auch zum Garen bei Niedrigtemperatur, individuelle Temperaturvorgabe einstellbar, Alarmton bei Erreichen der Zieltemperatur, Timer und Stoppuhr-Funktion, Einstichfühler aus Edelstahl mit 1 m Kabel, Befestigungsmagnet

T: 0...+300°C (+32...+572°F)

72 x 24 x 87 mm, 112 g, = 1x 1,5 V AAA, SB

KÜCHEN-CHEF DUO THERM 2 in 1 digital meat / oven thermometer

simultaneous monitoring of the oven and the internal temperature, for the optimal preparation of meat and poultry, can be used for the oven or barbecue grill, also ideal for cooking at low temperatures, individual temperature requirements can be programmed, alarm warning when the target temperature is reached, timer and stop watch function, stainless steel probe with 1 m cable, magnet for fixing

KÜCHEN-CHEF DUO THERM 2 in 1 thermomètre de cuisson et du four digital

surveillance simultanée de la température du four et à cœur, pour une préparation parfaite de la viande et des volailles, adapté pour le four ou le barbecue et idéal pour la cuisson à basse température, températures cibles de cuisson personnalisables, son d'alarme lorsque la température désirée est atteinte, minuteur et chronomètre, sonde en acier fin avec un câble 1 m, aimant de fixation

14.1500

Digitales Bratenthermometer

zur Temperaturmessung bei der Lebensmittelzubereitung, Alarm bei Erreichen einer einstellbaren Temperaturvorgabe (Ober- und Untergrenze), Edelstahlsonde (160 mm) mit 1 m hitzebeständigem Kabel, ideal als Bratenthermometer zur permanenten Temperaturkontrolle im Backofen, Max.-Min.-Funktion, Uhr (12/24 h), Timer (bis 24 h), Stoppuhr, aufstellbares Display, Befestigungsmagnet

T: -10...+200°C (+14...+392°F)

68 x 22 (76) x 121 (70) mm, 88 g,

= 1x 1,5 V AAA, SB

Digital meat thermometer

for the temperature measurement during food preparation, alarm at a preset temperature (upper/lower limit), stainless steel probe (160 mm) with 1 m heat resistant cable, ideal as meat thermometer for permanent temperature control in the oven, max.-min.-function, clock (12/24 hr), timer (up to 24 h), stopwatch, foldable display, magnet for fixing

Thermomètre de cuisson digital

pour le contrôle de la température pendant la préparation des aliments, alarme à une température ajustable (limite supérieure/inférieure), sonde en acier fin (160 mm) avec câble de 1 m résistant à la chaleur, idéal comme thermomètre à rôtir pour le contrôle permanent dans le four, fonction max.-min., horloge (12/24 hr), minuteur (jusqu'à 24 hrs), chronomètre, display relevable, aimant de fixation



100 cm



30.3525.60

2 Klipps für Grill-Bratenthermometer

zur Befestigung des Temperaturfühlers am Grill (Ø 5,3 mm) und Topf (Ø 4,3 mm), Edelstahl

42 x 15 x 50 mm, 9 g / 38 x 15 x 40 mm, 6 g, SB

2 clips for BBQ meat thermometer

for attaching the temperature probe to the grill (Ø 5,3 mm) and pot (Ø 4,3 mm), stainless steel

2 clips pour thermomètre de cuisson

pour accrocher la sonde de température au grill (Ø 5,3 mm) et pot (Ø 4,3 mm), acier inoxydable



14.1029

BBQ Grill Smoker Thermometer

zum Kontrollieren der Garraumtemperatur, mit farbigen Temperaturbereichen (Räuchern/Grillen/Anbraten), Edelstahl, als Ersatzteil, zum Nachrüsten oder für den Eigenbau, zur Befestigung an Deckel, Haube oder Seitenwand, benötigter Lochdurchmesser ca. 10 mm, mit Schraubenmutter zum Fixieren

Ø 52 x 67 mm, 37 g, EK-EL

BBQ Grill Smoker thermometer

for checking the cooking chamber temperature, with colour coded temperature ranges (smoking/grilling/searing), stainless steel, as a spare part, for retrofitting or for self-built, to be installed to the cover, hood or side wall, required hole diameter approx. 10 mm, with screw nut for fixation

Thermomètre pour barbecue, rôtissoires, smoker

pour le contrôle de la température dans la chambre de cuisson, avec zones de températures colorées (fumer, griller, rôtir), acier inoxydable, comme pièce de rechange ou pour compléter votre matériel, peut être fixé sur le couvercle, le capot ou la paroi latérale, diamètre de perçage nécessaire env. 10 mm, avec écrou de fixation



NEU
NEW

TFA
DESIGN
PATENT

14.1027

Braten- / Ofenthermometer

zur gleichzeitigen Überwachung der Kerntemperatur und der Ofentemperatur, mit verschiedenen Garstufen, Edelstahl

Ø 74 x 115 mm, 55 g, 5 SB

Thermometer for roast / oven

simultaneous monitoring of the core temperature and the oven temperature, with different levels of doneness, stainless steel

Thermomètre à rôtir / du four

surveillance simultanée de la température à cœur et du four, avec niveaux de cuisson différents, acier fin



TFA
DESIGN
PATENT



**Digitale
Einstichthermometer**

**Digital
probe thermometer
Thermomètre digital
à sonde à partir**

Seite | page 70 ff !



14.1028

Bratenthermometer

Edelstahl, mit verschiedenen Garstufen

Ø 51 x 117 mm, 34 g, 5 SB

Thermometer for roast

stainless steel, with different levels of doneness

Thermomètre à rôtir

acier fin, avec niveaux de cuisson différents

TFA
DESIGN
PATENT

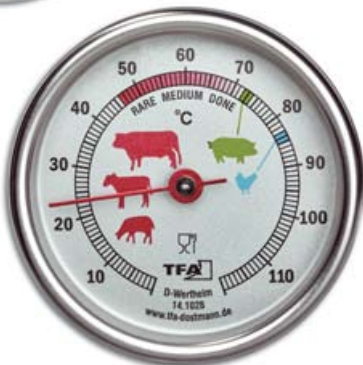

14.1002

Bratenthermometer

Edelstahl

Ø 51 x 120 mm, 28 g, 5 SB

Thermometer for roast

stainless steel

Thermomètre à rôtir

acier fin





Haushaltsthermometer

Household thermometers | Thermomètres de ménage



14.2008

Digitales Weinthermometer

Edelstahl/Kunststoff

T: -9...+65°C

73 x 65 x 41 mm, 21 g, 1x LR1130, EK-EL

Digital wine thermometer
stainless steel/plastic

Thermomètre à vin digital
acier fin/plastique



14.1023

PRIMACREMA Milchschaumthermometer

Edelstahl, mit Klipp, Markierung für ideale
Milchtemperatur zum Schäumen +56...+75°C

Ø 26 x 31 x 140 mm, 14 g, EK-EL

PRIMACREMA thermometer for frothy milk
stainless steel, with clip, marking of ideal milk
temperature for foaming +56...+75°C

PRIMACREMA thermomètre pour mousse de lait
acier fin, avec clip, marquage indique la
température idéale pour mousser +56...+75°C



14.1004.55

Backofenthermometer

Aluminium

77 x 42 x 71 mm, 36 g, 5 SB

Thermometer for oven
aluminium

Thermomètre de four
aluminium



14.1004.60

Backofenthermometer

Edelstahl

77 x 42 x 71 mm, 85 g, 5 SB

Thermometer for oven
stainless steel

Thermomètre de four
acier fin



14.2005

Alkoholmeter mit Thermometer

0-100 Vol %, mit Hülse

Ø 17 x 300 mm, 29 g, lose

Alcoholmeter with thermometer
0-100 vol %, with case

Alcoomètre avec thermomètre
0-100 vol %, avec étui

TFA
DESIGN
PATENT

14.1004.60

Backofenthermometer

Edelstahl

77 x 42 x 71 mm, 85 g, 5 SB

Thermometer for oven
stainless steel

Thermomètre de four
acier fin

14.1024

Fett-Thermometer

Edelstahl, mit Klipp

Ø 51 x 60 x 162 mm, 43 g, EK, 5 SB

Deep fry thermometer
stainless steel, with clip

Thermomètre pour la graisse
acier fin, avec clip



14.2013

Teethermometer

Kunststoff, hellgelb

13 x 14 x 138 mm, 18 g, lose, 10 SB

Thermometer for tea
plastic, light yellow

Thermomètre pour thé
plastique, jaune clair

30.1042

Digitales Kühl-Gefrierschrank-Thermometer

Anzeige der Temperatur mit entsprechendem Tiefkühl- oder Kühlschranksymbol,
Höchst- und Tiefsttemperatur, mit Ständer und Rahmen zur Befestigung auf
Oberflächen oder hinter Glas (Vitrine, Gemüsefach), gemäß EN13485

T in: -30...+50°C (-22...+122°F)

91 x 15 (35) x 72 mm, 36 g, 1x CR2032, EK-EL

Digital freezer-fridge-thermometer

indication of temperature with corresponding freezer-fridge symbol, highest and lowest
temperature, with stand and frame for mounting on surfaces or behind glass (display
fridge, vegetable drawer), according to EN13485

Thermomètre frigo-congélateur digital

indication de la température avec symbole frigo-congélateur correspondant, température
maximale et minimale, avec support et cadre, pour la fixation sur des surfaces ou derrière
des vitres (vitrine, bac à légumes), selon EN13485



+4°C...+8,5°C



EN13485
CONFORM

TFA
DESIGN
PATENT



◀ **14.4003.02.01** **Kühlthermometer**
Kunststoff, drehbar, Kühlzonen, mit Hänger
30 x 20 x 210 mm, 25 g, 10 KA, 10 SB

Freezer-fridge-thermometer
plastic, rotating, freezing zones, with hanger

Thermomètre de congélateur
plastique, pivotant, zones de refroidissement, avec suspension

**TFA
DESIGN
PATENT**



◀ **14.4003.02.01.40** **Kühlthermometer**
wie 14.4003.02.01, gemäß EN13485
30 x 20 x 210 mm, 25 g, KB

Freezer-fridge-thermometer
as 14.4003.02.01, according to EN13485

Thermomètre de congélateur
comme 14.4003.02.01, selon EN13485

**EN13485
CONFORM**



◀ **14.4003.02.98** **Kühlthermometer**
Kunststoff, mit Hänger, drehbar
30 x 20 x 210 mm, 25 g, 10 KA, 10 SB

Freezer-fridge-thermometer
plastic, with hanger, rotating

Thermomètre de congélateur
plastique, avec suspension, pivotant

**TFA
DESIGN
PATENT**



◀ **14.4000** **Kühlthermometer**
Kunststoff, mit Hänger
24 x 9 x 155 mm, 15 g, 10 KA, 10 SB

Freezer-fridge-thermometer
plastic, with hanger

Thermomètre de congélateur
plastique, avec suspension

CERTIFICATE

**EN13485
CONFORM**

◀ **14.4004.01.K** **Kühlthermometer**
Kunststoff, mit Halter und Befestigungsmaterial,
mit Werkzertifikat, gemäß EN13485
25 x 25 x 265 mm, 55 g, EK, 10 SB

Freezer-fridge-thermometer
plastic, with support and fixing material, with factory
certificate, according to EN13485

Thermomètre de congélateur
plastique, vendu avec support et visserie,
avec certificat d'usine, selon EN13485



▲ **14.4001** **Vielzweck-/Kühlthermometer**
Kunststoff, mit Hänger
Ø 13 x 145 mm, 10 g, EK, 10 SB

Multi-purpose/freezer-fridge-thermometer
plastic, with hanger

**Thermomètre à l'usage
multiple/de congélateur**
plastique, avec suspension

14.4002 **Kühlthermometer**
Kunststoff, mit Hänger
15 x 11 x 151 mm, 10 g, EK, 10 SB

Freezer-fridge-thermometer
plastic, with hanger

Thermomètre de congélateur
plastique, avec suspension



▼ **14.4005** **Kühlthermometer**
Kunststoff, mit Hänger
Ø 52 x 11 x 68 mm, 9 g, EK, 10 SB

Freezer-fridge-thermometer
plastic, with hanger

Thermomètre de congélateur
plastique, avec suspension



14.4006 **Kühlthermometer**
Kunststoff, mit Hänger
T: -30...+30°C
Ø 72 x 21 x 95 mm, 18 g, EK, 10 SB

Freezer-fridge-thermometer
plastic, with hanger

Thermomètre de congélateur
plastique, avec suspension





Haushaltsthermometer

Household thermometers | Thermomètres de ménage



14.1008

Kesselthermometer

Kunststoffgehäuse

T: -10...+110°C

Ø 36 x 338 mm, 55 g, lose, 5 SB

Thermometer for cooking
plastic frame

Thermomètre de cuisine
boîtier plastique



14.1009

Kesselthermometer

Drahtgehäuse, verzinkt

T: -10...+110°C

Ø 33 x 44 x 380 mm, 90 g, lose, 5 SB

Thermometer for cooking
wire frame, zinc

Thermomètre de cuisine
boîtier en fil de fer, zingué

14.1005

Thermometereinsatz

für 14.1008 und 14.1009

T: -10...+110°C

Ø 17 x 270 mm, 23 g, lose

Replacement
for 14.1008 and 14.1009

Rechange
pour 14.1008 et 14.1009



14.1007

Zuckerthermometer

Drahtgehäuse, verzinkt

T: +80...+220°C

Ø 35 x 44 x 365 mm, 90 g, lose, 5 SB

Sugar thermometer
wire frame, zinc

Thermomètre à sucre
boîtier de fil, zingué

14.1020

Thermometereinsatz

für 14.1007

Ø 17 x 270 mm, 24 g, lose

Replacement
for 14.1007

Rechange
pour 14.1007



14.1006

Butter-Quark-Käse-Thermometer

Markierung für ideale Temperatur

T: -10...+110°C

Ø 17 x 270 mm, 22 g, lose, 10 SB

Thermometer for butter, curds and cheese
marking of ideal temperature

Thermomètre pour beurre et fromage
marquage indique la température idéale





14.1014 
Vielzweckthermometer
Glas, Metallhülse
T: -10...+100°C
11 x 13 x 144 mm, 20 g, lose

Thermometer for multi-purpose
glass, metal case

Thermomètre à l'usage multiple
verre, étui en métal



14.1015 
Vielzweckthermometer
wie 14.1014
T: -35...+50°C
11 x 13 x 148 mm, 20 g, lose

Thermometer for multi-purpose
as 14.1014

Thermomètre à l'usage multiple
comme 14.1014

14.1016 
Joghurt-Thermometer
mit Etui
Ø 6 x 135 mm, 9 g, 5 SB

Yoghurt thermometer
with case

Thermomètre à yaourt
avec étui



14.1026.06 
Vielzweckthermometer
Kunststoff, mit Hänger
15 x 15 x 145 mm, 10 g, lose

Thermometer for multi-purpose
plastic, with hanger



Thermomètre à l'usage multiple
plastique, avec suspension



14.1012 
Vielzweckthermometer
Kunststoff, mit Hänger
15 x 11 x 151 mm, 10 g, EK, 10 SB

Thermometer for multi-purpose
plastic, with hanger

Thermomètre à l'usage multiple
plastique, avec suspension

 **14.1019** 
Joghurt-Thermometer
Kunststoff
T: 0...+100°C
21 x 7 x 200 mm, 25 g, 10 SB

Yoghurt thermometer
plastic

Thermomètre à yaourt
plastique





NEU
NEW

Charged
by
USB

98.1124.01
Elektronisches Lichtbogen-Feuerzeug
wie 98.1119.01, kompakte Form
35 x 13 x 76 mm, 86 g, Micro-USB Anschluss (Kabel inkl.), Akku Li-Ion 220 mAh/3,7 V, EK

Electric arc lighter with
as 98.1119.01. compact design
Briquet électronique à arc électrique
comme 98.1119.01, forme compacte



NEU
NEW

Charged
by
USB

98.1125.01
Elektronisches Feuerzeug mit Glühspirale
zum Anzünden von Zigaretten, funktioniert elektrisch mit Glühspirale, Aufladen per Micro-USB Kabel (inklusive), wirtschaftlich und umweltfreundlich, mit Sicherheitsabdeckung und automatischer Abschaltung, sicher und einfach zu bedienen
28 x 8 x 76 mm, 37 g, Micro-USB Anschluss (Kabel inkl.), Akku Li-Ion 200 mAh/3,7 V, EK

Electric lighter with glow spiral
to light cigarettes, works electrically with glow spiral, charging via micro-USB cable (included), economical and environmental friendly, with safety cover and automatic cut-off, safe and easy to use

Briquet électronique à spirale incandescente
pour allumer cigarettes, fonctionne électriquement avec une spirale incandescente, chargement par câble micro-USB (compris), économique et écologique, avec capuchon de protection et coupure de sécurité, sûr et facile à manipuler

Charged
by
USB

98.1122.01
Elektronisches Lichtbogen-Stabfeuerzeug
wie 98.1119.01, mit flexiblem Hals, Lade-Status-Anzeige
21 x 19 x 225 mm, 47 g, Micro-USB Anschluss (Kabel inkl.), Akku Li-Ion 180 mAh/3,7 V, EK-EL

Electric Arc lighter stick
as 98.1119.01, with flexible neck, loading status indicator
Briquet tige électronique à arc électrique
comme 98.1119.01, avec bout flexible, indication de l'état de charge



98.1118.01
Elektronisches Lichtbogen-Stabfeuerzeug
wie 98.1119.01, mit flexiblem Hals
26 x 18 x 219 mm, 57 g, Micro-USB Anschluss (Kabel inkl.), Akku Li-Ion 220 mAh/3,7 V, EK

Electric Arc lighter stick
as 98.1119.01, with flexible neck
Briquet tige électronique à arc électrique
comme 98.1119.01, avec bout flexible



Charged
by
USB

98.1119.01
Elektronisches Lichtbogen-Stabfeuerzeug
zum Anzünden von Kerzen, Gasherd, Grill-/Kaminanzünder etc., funktioniert elektrisch mit Lichtbogen, zündet bei Wind und Wetter, ohne offene Flamme, Aufladen per Micro-USB Kabel (inklusive), wirtschaftlich und umweltfreundlich, mit Sicherheitsabdeckung und automatischer Abschaltung, sicher und einfach zu bedienen
26 x 19 x 192 mm, 54 g, Micro-USB Anschluss (Kabel inkl.), Akku Li-Ion 220 mAh/3,7 V, SB

Electric Arc lighter stick
to light candles, gas stovetops/ BBQs and fireplaces and much more, works with an electric arc, lights up in windy and wet conditions, no open flame, charging via micro-USB cable (included), economical and environmental friendly, with safety cover and automatic cut-off, safe and easy to use

Briquet tige électronique à arc électrique
pour allumer bougies, cuisinières à gaz, barbecues ou cheminées etc., fonctionne avec arc électrique incandescent, même par vent et mauvais temps, sans flamme nue, chargement par câble micro-USB (compris), économique et écologique, avec capuchon de protection et coupure de sécurité, sûr et facile à manipuler



Charged
by
USB





◀ **43.2035.02**

SCHUHU LED NACHTLICHT EULE

LED-Nachtlicht in Form einer kleinen Eule, ideal als dezentes Licht im Kinderzimmer, aus unempfindlichem Soft-Silikon, Aufladen per Micro-USB Kabel (inklusive), sicher und flexibel aufstellbar, einfach zu bedienen, Licht geht durch Kippen an und aus

◻ **80 x 69 x 83 mm, 89 g, Micro-USB Anschluss (Kabel inkl.), Akku Li-Ion 500 mAh/3,7 V, EK-EL**

SCHUHU LED nightlight owl

LED nightlight in the shape of a small owl, ideal as a subtle light source in the nursery, made of resistant soft silicone, charging via micro-USB cable (included), safe and flexible to install, easy to use, lamp turns on and off by tilting

SCHUHU veilleuse chouette LED

veilleuse LED en forme de petite chouette, source de lumière douce idéale pour la chambre de votre enfant, en silicone souple solide, chargement par câble micro-USB (compris), peut être installée de manière flexible et sûre, très simple d'utilisation, la lampe s'allume et s'éteint en l'inclinant



▶ **43.2029**

LUMATIC EXTREME LED-Taschenlampe

CREE LED, extrem helle Leuchtreichweite bis 200 m, Zoom für Streulicht oder Fokussierung, robustes Aluminium-Gehäuse, spritzwassergeschützt, mit Trageschlaufe

◻ **Ø 30 x 123 mm, 101 g,**

◻ **3x 1,5V AAA (optional) ◻ 2x CR123A), EK-EL**

LUMATIC EXTREME LED-flashlight

CREE LED, super bright illumination range up to 200 m, zoom for diffused light or spot light, robust aluminium case, splashproof, with carrying strap

LUMATIC EXTREME lampe de poche LED

CREE LED, extrêmement claire, grande portée lumineuse jusqu'à 200 m, zoom pour une lumière diffusée ou focalisée, boîtier robuste en aluminium, protégé contre les éclaboussures, avec dragonne



◀ **43.2030**

LUMATIC SPOT LED-Taschenlampe

3 Watt CREE LED, Leuchtreichweite bis 120 m, Zoom für Streulicht oder Fokussierung, robustes Aluminiumgehäuse, spritzwassergeschützt, mit Trageschlaufe und Nylon-Tasche

◻ **Ø 34 x 115 mm, 90 g, ◻ 3x 1,5V AAA, EK-EL**

LUMATIC SPOT LED-flashlight

3 Watt CREE LED, illumination range up to 120 m, zoom for diffused light or spot light, robust aluminium case, splashproof, with carrying strap and nylon case

LUMATIC SPOT lampe de poche LED

3 Watt CREE LED, portée lumineuse jusqu'à 120 m, zoom pour lumière diffusée ou focalisée, boîtier robuste en aluminium, protégé contre les éclaboussures, avec dragonne et étui nylon



▶ **43.2034.02**

LED Multi-Funktions-Sicherheitslampe

Nachtlicht mit Infrarot-Bewegungssensor (16 LEDs), Taschenlampe - immer griffbereit am richtigen Platz, sofort Licht ohne Anschalten (2 LEDs), automatisches Notlicht bei Stromausfall, komfortables Laden an der Steckdose (per Induktion), integrierter wieder aufladbarer Akku, Leuchtdauer ca. 6 - 7 Stunden

◻ **60 (63) x 28 (80) x 132 (134) mm, 118 g, Akku Li-Ion 500 mAH/3,7 V, EK-EL**

LED multi-function safety lamp

night light with IR motion sensor (16 LEDs), flashlight - always at hand in the right place, at once light without turning on (2 LEDs), automatic emergency lighting during a power outage, comfortable charging at the socket (by induction), built-in rechargeable battery, light time about 6 - 7 hours

Lampe de sécurité à LED multifonctions

veilleuse avec détecteur de mouvement infrarouge à 16 LED, lampe de poche - toujours au bon endroit à portée de la main, luminosité immédiate sans mise en marche à 2 LED, éclairage de secours automatique lors d'une panne de courant, chargement sans problème par prise de courant (induction), batterie rechargeable intégré, durée de lumière environ 6 - 7 heures



◀ **43.2033**

LUMATIC GUARD

LED Multi-Funktions-Sicherheitslampe

wie 43.2034.02, Nachtlicht mit Infrarot-Bewegungssensor (15 LEDs), Taschenlampe (5 LEDs)

◻ **50 (55) x 35 (100) x 153 (180) mm, 90 g, Akku Li-Ion 250 mAH/3,7 V, EK-EL**

LUMATIC GUARD LED multi-function safety lamp

as 43.2034.02, night light with IR motion sensor (15 LEDs), flashlight (5 LEDs)

LUMATIC GUARD

lampe de sécurité à LED multi-fonctions

comme 43.2034.02, veilleuse avec détecteur de mouvement infrarouge à 15 LED, lampe de poche à 5 LED



43.3000

Handlupe

mit eingearbeiteter Zusatzlinse,
Vergrößerung 2-fach und 4-fach

Ø 70 x 19 x 168 mm, 40 g, EK-EL

Handheld magnifier

with incorporated additional lens,
magnification 2 x and 4 x

Loupe à main

avec lentille supplémentaire intégrée,
agrandissement 2 x et 4 x



43.3001

Handlupe

mit eingearbeiteter Zusatzlinse,
Vergrößerung 2-fach und 4-fach

Ø 84 x 19 x 192 mm, 58 g, EK-EL

Handheld magnifier

with incorporated additional lens,
magnification 2 x and 4 x

Loupe à main

avec lentille supplémentaire intégrée,
agrandissement 2 x et 4 x



43.3002

Handlupe

mit eingearbeiteter Zusatzlinse,
Vergrößerung 2-fach und 4-fach

Ø 96 x 21 x 215 mm, 84 g, EK-EL

Handheld magnifier

with incorporated additional lens,
magnification 2 x and 4 x

Loupe à main

avec lentille supplémentaire intégrée,
agrandissement 2 x et 4 x



43.3009.01

Taschenlupe

Vergrößerung 3-fach, mit Einschubhülle und Schlüsselring

44 x 9 x 81 (115) mm, 25 g, KB

Pocket magnifier

magnification 3 x, with slide-in case and key ring

Loupe de poche

agrandissement 3 x, avec étui coulissant et porte-clés



43.3004

Handlupe

Vergrößerung 3-fach, mit Beleuchtung

Ø 66 x 31 x 172 mm, 31 g, 3x LR1130, EK-EL

Handheld magnifier

magnification 3 x, built-in light

Loupe à main

agrandissement 3 x, avec éclairage





43.3005

Taschenlupe

einklappbare Linse,
Vergrößerung 3-fach

**58 (101) x 15 x 61 (101) mm,
31 g, EK-EL**

Pocket magnifier

with foldable lens, magnification 3 x

Loupe de poche

avec loupe escamotable,
agrandissement 3 x



43.3006

Handlupe

klappbarer Griff für verschiedene Positionen, mit eingearbeiteter
Zusatzlinse, Vergrößerung 2-fach und 6-fach, mit Beleuchtung

85 (64) x 18 x 123 (232) mm, 111 g,

2x 1,5V AAA, EK-EL

Handheld magnifier

folding handle with different positions, with
incorporated additional lens, magnification
2x and 6x, with built-in light

Loupe à main

poignée repliable, réglable en différentes
positions, avec lentille supplémentaire intégrée,
agrandissement 2 x et 6 x, avec éclairage



43.3007

Handlupe

Vergrößerung 3-fach, Beleuchtung mit
Schiebemechanismus

**47 x 16 x 119 (135) mm, 45 g,
2x CR1220, EK-EL**

Handheld magnifier

magnification 3 x, built-in light
with slide mechanism

Loupe à main

agrandissement 3 x, éclairage
avec mécanisme coulissant



43.3008

Aufsetzlupe

Vergrößerung 10-fach

Ø 66 x 38 mm, 34 g, EK-EL

Desktop magnifying glass

magnification 10 x

Loupe à poser

agrandissement 10 x





50.2003.02

Digitale Küchenwaage

mit LCD Anzeige, flaches Design, Sensor-Touch Bedienung, automatische Abschaltfunktion, Tara-Zuwiegefunktion, rutschfester Stand durch 4 Gummipads, mit Wandaufhängung (ausklappbar), Auflösung: 1 g

kg: 5...5000 g, g ↔ lb:oz ↔ oz ↔ ml

□ 155 x 200 x 15 mm, 169 g, ⚡ 1 x CR2032, EK-EL

Digital kitchen scale

with LCD display, slim design, sensor touch operation, automatic off-function, tare function, non-slip stand with 4 rubber pads, with support for wall mounting (fold out), resolution: 1 g

Balance de cuisine digitale

avec écran LCD, design plate, utilisation avec touches tactiles, fonction arrêt automatique, fonction tare, tient bien en place grâce à 4 pieds en gomme, support pour fixer au mur (dépliable), résolution : 1 g



60.3002

Design-Küchenwaage mit Quarzuhr

Waage mit LCD Anzeige, Wiegefläche aus gehärtetem Glas, superflach, automatische Abschaltfunktion, analoge Quarzuhr, Tara-Zuwiegefunktion

kg: < 3 kg, g ↔ lb

□ Ø 202 x 22 mm, 450 g, ⚡ 1x LR44 + ⚡ 3x 1,5V AAA, EK-EL

Kitchen scale with quartz clock

scale with LCD display, tempered safety glass surface, slim line, automatic on and off-function, analogue quartz clock, tare function

Balance de cuisine avec horloge à quartz

balance avec écran LCD, surface en verre durci, ultra plate, fonction arrêt/marche automatique, horloge analogique à quartz, fonction tare



50.3000.04

Kofferwaage

mit LCD Anzeige, zur Gewichtskontrolle des Reisegepäckes, klein und handlich, ideal für unterwegs, Tara-Funktion, automatische Ausschaltfunktion, Hintergrundbeleuchtung, Auflösung: 10 g, grün/weiß

kg: < 40 kg, kg ↔ lb ↔ g ↔ oz

□ 94 x 37 x 33 mm, 76 g, ⚡ 1x CR2032, EK-EL

Luggage scale

with LCD display, to determine the weight of your luggage, very compact and lightweight design, ideal for travelling, tare function, automatic off function, resolution: 10 g, backlight, green/white

Pèse-valise

avec écran à LCD, pour contrôler le poids de vos bagages, petit et pratique, idéal en route, fonction de tare, fonction arrêt automatique, résolution: 10 g, éclairage de fond, vert/blanc



**TFA
DESIGN
PATENT**

50.3000.54

Kofferwaage

wie 50.3000.04, anthrazit/silber

□ 94 x 37 x 33 mm, 76 g, ⚡ 1x CR2032, EK-EL

Luggage scale

as 50.3000.04, anthracite/silver

Pèse-valise

comme 50.3000.04, anthracite/argenté





60.3000.01

Personenwaage mit Quarzuhr

Waage mit LCD Anzeige, beleuchtete Ziffern, Trittfläche aus gehärtetem Glas, automatische Ein- und Ausschaltfunktion, analoge Quarzuhr, großes Zifferblatt, Auflösung: 100 g

kg: 2...180 kg, kg ↔ lb ↔ st

300 x 320 x 48 mm, 2.200 g, 1x 1,5V AA + 3x 1,5V AAA, EK-EL

Bathroom scale with quartz clock

scale with LCD display, illuminated numbers, tempered safety glass platform, automatic on and off-function, analogue quartz clock, large dial, resolution: 100 g

Balance pèse-personne avec horloge à quartz

pèse-personne avec écran LCD, chiffres lumineux, plateforme en verre durci, fonction arrêt/marche automatique, horloge analogique à quartz, grand cadran, résolution: 100 g



braucht keine Batterie

no battery needed | fonctionne sans pile

50.1014.02

ECO Step Personenwaage

Patentierte umweltfreundliche Technik: Nur ein Knopfdruck erzeugt die Energie für den Wiegevorgang, Trittfläche aus gehärtetem Glas, Auflösung: 100 g

kg: 8...150 kg, kg ↔ lb

320 x 260 x 43 mm, 1.338 g, EK

ECO step bathroom scale

patented eco-friendly technology: Just one button press generates the energy for the weighing, tempered safety glass platform, resolution: 100 g

ECO step balance pèse-personne

technologie écologique brevetée : l'énergie nécessaire au pesage est générée sur simple pression d'une touche, plateforme en verre épais, résolution: 100 g



**XXL
DESIGN**

50.1010.54

BIG STEP Personenwaage

XXL-Waage: Extra breite Trittfläche aus gehärtetem Glas und hohe Tragkraft, automatisches Einschalten ohne Antippen, Hintergrundbeleuchtung, Auflösung: 100 g

kg: 6...200 kg, kg ↔ lb ↔ st

380 x 330 x 27 mm, 2.762 g, 3x 1,5V AAA, EK-EL

BIG STEP bathroom scale

XXL scale: Extra-large platform of tempered safety glass and high load capacity, automatic power-on-function - no tapping required, backlight, resolution: 100 g

BIG STEP balance pèse-personne

Balance XXL : Large plateforme en verre épais et capacité élevée, fonction marche automatique - sans toucher, éclairage de fond, résolution: 100 g



50.1015.01

STEP PLUS Personenwaage

XL-Waage: Breite Trittfläche aus gehärtetem Glas und hohe Tragkraft, automatisches Einschalten ohne Antippen, Auflösung: 100 g

kg: 5...200 kg, kg ↔ lb ↔ st

□ 320 x 320 x 22 mm, 1.701 g, **⊖** 2x CR2032, EK-EL

STEP PLUS bathroom scale

XL scale: large platform made of tempered safety-glass and high load capacity, automatic power-on function - no tapping required, resolution: 100 g

STEP PLUS balance pèse-personne

balance XL: large plateforme en verre épais et capacité élevée, fonction marche automatique - sans toucher, résolution: 100 g



50.1008.01

CHARLSTON Personenwaage

Trittfläche mit Glitzersteinen, automatisches Einschalten ohne Antippen, Hintergrundbeleuchtung, Auflösung: 100 g

kg: 8...180 kg, kg ↔ lb ↔ st

□ 320 x 320 x 30 mm, 1.540 g, **⊖** 4x 1,5V AAA, EK

CHARLSTON bathroom scale

platform with sparkling stones, automatic power-on-function - no tapping required, backlight, resolution: 100 g

CHARLSTON balance pèse-personne

plateforme en pierres scintillantes, fonction marche automatique - sans toucher, éclairage de fond, résolution: 100 g



50.1003.02

SWING Personenwaage

mit analoger und digitaler Anzeige in Tachometer-Optik, Wiegeerinnerungsfunktion mit akustischem Signal, automatisches Einschalten ohne Antippen, Hintergrundbeleuchtung, Trittfläche aus gehärtetem Glas, Auflösung: 100 g

kg: 5...180 kg, kg ↔ lb ↔ st

□ 315 x 315 x 32 mm, 1.729 g, **⊖** 3x 1,5V AA, EK-EL

SWING bathroom scale

analogue and digital display in tachometer style, weighing memory function with acoustic reminder signal, automatic power-on-function - no tapping required, backlight, tempered safety glass platform, resolution: 100 g

SWING balance pèse-personne

affichage analogique et numérique de style compteur de vitesse, fonction de mémoire le pesage avec signal de rappel audible, fonction marche automatique - sans toucher, éclairage de fond, plateforme en verre épais, résolution: 100 g



50.1002.01

SAMBA Körper-Analysewaage

Ermittlung von Körpergewicht, Körperfett, Körperwasser, Muskel- und Knochenmasse, Speicherplatz für acht Personen, automatische Personenerkennung, automatisches Einschalten ohne Antippen, Hintergrundbeleuchtung, Trittfläche aus gehärtetem Glas, Auflösung: 100 g

kg: 5...180 kg, kg ↔ lb ↔ st

□ 320 x 330 x 28 mm, 1.712 g, **⊖** 4x 1,5V AAA, EK-EL

SAMBA body analysis scale

measurement of body weight, body fat, body water, muscle and bone mass, memory storage capacity for eight people, automatic person recognition, automatic power-on-function - no tapping required, backlight, tempered safety glass platform, resolution: 100 g

SAMBA balance impédancemètre

mesure du poids, de la masse grasseuse, de l'eau corporelle, des masses musculaires et osseuses, mise en mémoire pour huit personnes, identification automatique de l'utilisateur, fonction marche automatique - sans toucher, éclairage de fond, plateforme en verre épais, résolution: 100 g



98.1107

SOUL Personenwaage

beleuchtete Ziffern, automatisches Einschalten ohne Antippen, Trittbfläche aus gehärtetem Glas, Auflösung: 100 g

kg: 6...150 kg, kg ↔ lb ↔ st

300 x 300 x 25 mm, 1.532 g, 4x 1,5V AAA, EK-EL

SOUL bathroom scale

illuminated numbers, automatic on-function - no tapping required, tempered safety glass platform, resolution: 100 g

SOUL balance pèse-personne

chiffres lumineux, fonction marche automatique - sans toucher, plateforme en verre durci, résolution: 100 g

Infos + Video



50.1001.54

JAZZ Personenwaage

Display mit Spiegeffekt, automatisches Einschalten ohne Antippen, beleuchtete Ziffern, Auflösung: 100 g

kg: 5...150 kg, kg ↔ lb ↔ st

310 x 310 x 22 mm, 1.639 g, 4x 1,5V AAA, EK-EL

JAZZ bathroom scale

display with mirror effect, automatic power-on-function - no tapping required, illuminated numbers, resolution: 100 g

JAZZ balance pèse-personne

écran avec effet miroir, fonction marche automatique - sans toucher, chiffres lumineux, résolution: 100 g



50.1006.54

TANGO Personenwaage

automatisches Einschalten ohne Antippen, Trittbfläche aus gehärtetem Glas, Auflösung: 100 g

kg: 6...150 kg, kg ↔ lb ↔ st

300 x 300 x 19 mm, 1.488 g, 1x 3 V CR2032, EK

TANGO bathroom scale

automatic power-on-function - no tapping required, tempered safety glass platform, resolution: 100 g

TANGO balance pèse-personne

fonction marche automatique - sans toucher, plateforme en verre épais, résolution: 100 g



50.1005.54

LIMBO Personenwaage

wie 50.1006.54

280 x 290 x 22 mm, 1.336 g, 1x 3 V CR2032, EK

LIMBO bathroom scale

as 50.1006.54

LIMBO balance pèse-personne

comme 50.1006.54





50.1000.04

SALSA Personenwaage

unsichtbares Display, automatisches Einschalten ohne Antippen, beleuchtete Ziffern, Trittläche aus gehärtetem Glas, Auflösung: 100 g, mint

kg: 5...180 kg, kg ↔ lb ↔ st

☐ 320 x 320 x 25 mm, 1.915 g, 🔋 4x 1,5V AAA, EK-EL

SALSA bathroom scale

invisible display, automatic power-on-function - no tapping required, illuminated numbers, tempered safety glass platform, resolution: 100 g, mint

SALSA balance pèse-personne

écran invisible, fonction marche automatique - sans toucher, chiffres lumineux, plateforme en verre épais, résolution: 100 g, menthe



50.1013.08

RUMBA Personenwaage

Trittläche in Holzoptik, automatisches Einschalten ohne Antippen, Auflösung: 50 g

kg: 8...150 kg, kg ↔ lb

☐ 275 x 275 x 21 mm, 1.110 g, 🔋 1x 3 V CR2032, EK

RUMBA bathroom scale

wood-look platform, automatic power-on-function - no tapping required, resolution: 50 g

RUMBA balance pèse-personne

plateforme effet bois, fonction marche automatique - sans toucher, résolution: 50 g



50.1011.26

BAMBOO Personenwaage

Trittläche aus Bambus, unsichtbares Display, automatisches Einschalten ohne Antippen, beleuchtete Ziffern, Auflösung: 100 g

kg: 8...150 kg, kg ↔ lb

☐ 320 x 320 x 41 mm, 1.620 g, 🔋 4x 1,5V AA, EK-EL

BAMBOO bathroom scale

bamboo platform, invisible display, automatic power-on-function - no tapping required, illuminated numbers, resolution: 100 g

BAMBOO balance pèse-personne

plateforme en bambou, écran invisible à l'arrêt, fonction mise en marche automatique - sans toucher, chiffres lumineux, résolution: 100 g



42.1004
Marschkompass
Metall, ölgefüllte Kapsel
58 x 25 x 77 mm, 98 g, EK-EL

Marching compass
metal, oil damped capsule

Boussole de marche
métal, capsule amortie par huile



42.1000 
Taschenkompass
schwarz
37 x 12 x 43 mm, 6 g, EK, 10 SB

Pocket compass
black

Boussole de poche
noir

 **42.1002**

Taschenkompass
achtgelagerte Kompassnadel, ölgefüllt
48 x 18 x 60 mm, 23 g, EK, 5 SB

Pocket compass
needle on agate, oil damped

Boussole de poche
aiguille de boussole sur agate, amortie par huile



42.4000

HITRAX GLOBE Höhenmesser

Höhenmesser, Barometer mit absolutem und relativem Luftdruck, inkl. Umhänge-kordel und Ledertasche, benötigt keine Batterie - einfache manuelle Einstellung

Alti: 0...5000 m, Baro: 580...1040 hPa
68 x 28 x 85 mm, 92 g, EK-EL

HITRAX GLOBE altimeter

altimeter, barometer with absolute and relative air pressure, including neck belt and leather bag, no battery needed - simple manual adjustment

HITRAX GLOBE altimètre

altimètre, baromètre avec pression absolue et relative, avec ruban à bandoulière et étui en cuir, opération sans pile - ajustement manuel facile



42.2003

HITRAX WALK Elektronischer Schrittzähler

zum Joggen, Walken oder Wandern, Entfernung (km/Meilen), Kalorienverbrauch

48 x 19 x 36 mm, 16 g, 1x LR44, EK-EL

HITRAX WALK electronic pedometer

step counter for jogging, walking or hiking, distance (km/miles), calorie consumption

HITRAX WALK pedomètre électronique

compteur des pas pour jogging, marche ou randonnée, distance (km/milles), dépense calorique



42.2000
HITRAX MOVE

Elektronischer Multifunktions-Schrittzähler

zum Messen von Entfernung, Geschwindigkeit und Trainingszeit, mit Stoppuhr, Uhr und Alarm

55 x 31 x 51 mm, 29 g, 1x LR44, EK-EL

HITRAX MOVE electronic multifunctional pedometer

for the measurement of distance, speed and exercise time, with stopwatch, clock and alarm

HITRAX MOVE pedomètre électronique multifonctionnel

pour mesurer la distance, la vitesse et le temps d'exercice, avec chronomètre, heure et alarme



43.1008

VISUMATIC VOYAGER Pocket-Fernglas

zusammenklappbar, mit Dachkant-Prismen, Metall mit Gummiarmierung, Aufbewahrungstasche

S: 5,6°, 98 m/1.000 m, 10 x 25

105 x 113 x 35 mm, 184 g, EK-EL

VISUMATIC VOYAGER pocket-binoculars

foldable, roof prism type, rubber coated metal body, with bag

VISUMATIC VOYAGER jumelles pocket

repliables, prismes en toit, métal avec gainage caoutchouc, avec étui



40.1043.06

SANDY Moderne Sauna-Sanduhr

hygienische Silikon-Schutzhülle, Rahmen Massivholz, mit Befestigungsmaterial, ozean-blau

< 15 min

90 x 36 x 310 mm, 500 g, KB

SANDY modern sauna hour glass

hygienic silicone protective cover, solid wooden frame, with fixing material, ocean blue

SANDY sablier moderne de sauna

gaine de protection en silicone hygiénique, cadre en bois massif, avec matériel pour l'assemblage, bleu océan



40.1045.15

Sauna-Sanduhr

Ahorn massiv, mit dekorativer durchsichtiger Abdeckung, mit Befestigungsmaterial

< 15 min

63 x 33 x 312 mm, 325 g, KB

Sauna hour glass

solid maple, with decorative transparent cover, with fixing material

Sablier de sauna

érable massif, avec un cache décoratif transparent, avec matériel pour l'assemblage



40.1045.25

Sauna-Sanduhr

wie 40.1045.15, Buche dunkel

< 15 min

63 x 33 x 312 mm, 325 g, KB

Sauna hour glass

as 40.1045.15, dark beech

Sablier de sauna

comme 40.1045.15, hêtre foncé



40.1000

Sauna-Thermometer

Kiefer

66 x 14 x 380 mm, 169 g, EK, 10 SB

Sauna thermometer

pine

Thermomètre sauna

pin



40.1046

Sauna-Sanduhr

wie 40.1001, für Soft-Sauna und Infrarotkabine

< 30 min

52 x 33 x 286 mm, 235 g, EK

Sauna hour glass

as 40.1001, for soft sauna and infrared cabin

Sablier de sauna

comme 40.1001, pour soft sauna et cabine infrarouge

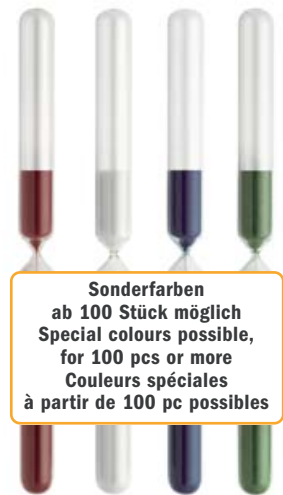

Sonderfarben
ab 100 Stück möglich
Special colours possible,
for 100 pcs or more
Couleurs spéciales
à partir de 100 pc possibles

40.1001

Sauna-Sanduhr

Buche massiv, mit Befestigungsmaterial

< 15 min

52 x 33 x 286 mm, 235 g, EK

Sauna hour glass

solid beech, with fixing material

Sablier de sauna

hêtre massif, avec matériel pour l'assemblage



◀ **40.1052.01** 
Sauna-Thermo-Hygrometer
Haar-Synthetik, Eiche geölt
☞ 130 x 40 x 242 mm, 371 g, EK

Sauna thermo-hygrometer
hair-synthetic, oiled oak

Thermo-hygromètre sauna
à cheveu synthétique, chêne huilé

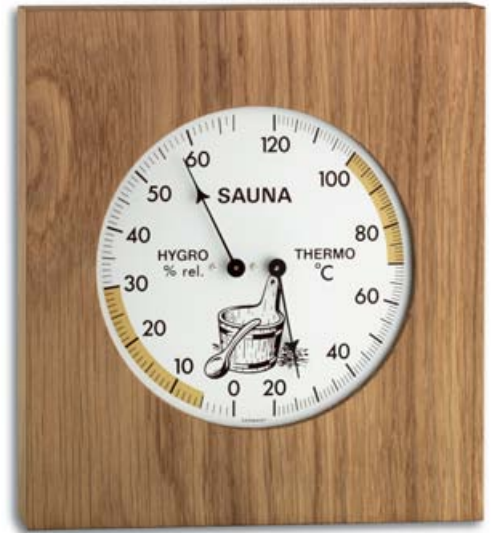

 **40.1051.01** ▲
Sauna-Thermo-Hygrometer
Haar-Synthetik, Eiche geölt
☞ 180 x 45 x 200 mm, 462 g, EK

Sauna thermo-hygrometer
hair-synthetic, oiled oak

Thermo-hygromètre sauna
à cheveu synthétique, chêne huilé

 **40.1004** ▶
Sauna-Thermo-Hygrometer
Haar-Synthetik, Rahmen Massivholz
☞ 131 x 34 x 240 mm, 225 g, EK

Sauna thermo-hygrometer
hair-synthetic, frame solid wood

Thermo-hygromètre sauna
à cheveu synthétique, cadre bois massif

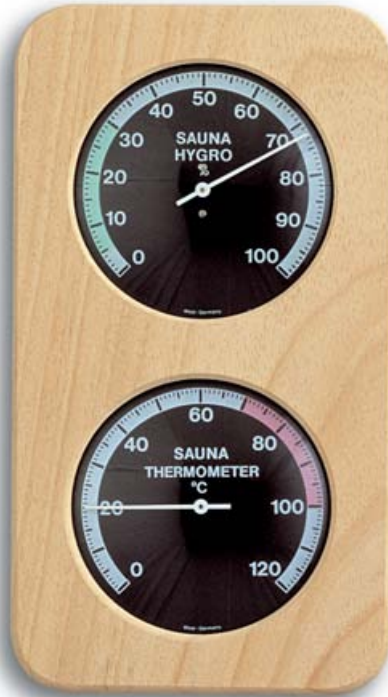

 **40.1006** ▶
Sauna-Thermo-Hygrometer
Haar-Synthetik, Rahmen Massivholz
☞ Ø 195 x 34 mm, 280 g, EK

Sauna thermo-hygrometer
hair-synthetic, frame solid wood

Thermo-hygromètre sauna
à cheveu synthétique, cadre bois massif



▲ **40.1007** 
Sauna-Thermo-Hygrometer
Haar-Synthetik, Rahmen Massivholz
☞ 175 x 34 x 175 mm, 254 g, EK

Sauna thermo-hygrometer
hair-synthetic, frame solid wood

Thermo-hygromètre sauna
à cheveu synthétique, cadre bois massif



◀ **40.1008** 
Sauna-Thermo-Hygrometer
Haar-Synthetik, Rahmen Massivholz
☞ 220 x 51 x 220 mm, 503 g, EK

Sauna thermo-hygrometer
hair-synthetic, frame solid wood

Thermo-hygromètre sauna
à cheveu synthétique, cadre bois massif



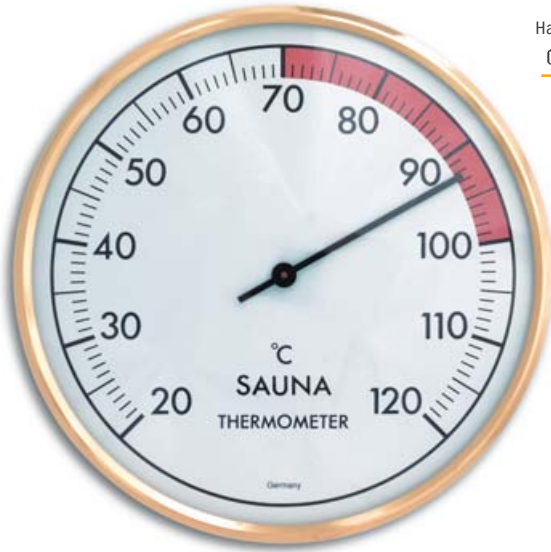

40.1012

Sauna-Hygrometer

Haar-Synthetik, Kunststoff, Metallring

☞ Ø 162 x 41 mm, 214 g, EK

Sauna hygrometer
hair-synthetic, plastic, metal ring

Hygromètre sauna
à cheveu synthétique, plastique,
anneau en métal

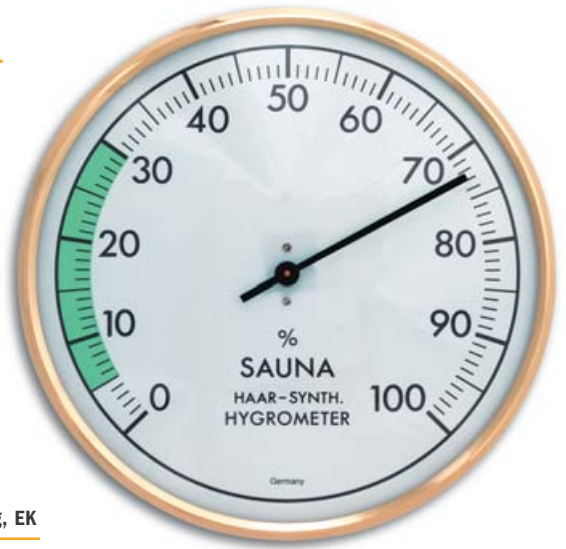

40.1011

Sauna-Thermometer

Kunststoff, Metallring

☞ Ø 162 x 41 mm, 209 g, EK

Sauna thermometer
plastic, metal ring

Thermomètre sauna
plastique, anneau en métal

40.1013

Sauna-Thermo-Hygrometer

Haar-Synthetik, Ring Messing verchromt

☞ Ø 136 x 37 mm, 162 g, EK, SB

Sauna thermo-hygrometer
hair-synthetic, ring chromed brass

Thermo-hygromètre sauna
à cheveu synthétique, anneau en laiton cromé



40.1032

Sauna-Thermo-Hygrometer

Haar-Synthetik, Ring Messing verchromt

☞ Ø 132 x 33 mm, 164 g, EK

Sauna thermo-hygrometer
hair-synthetic, ring chromed brass

Thermo-hygromètre sauna
à cheveu synthétique, anneau en laiton cromé

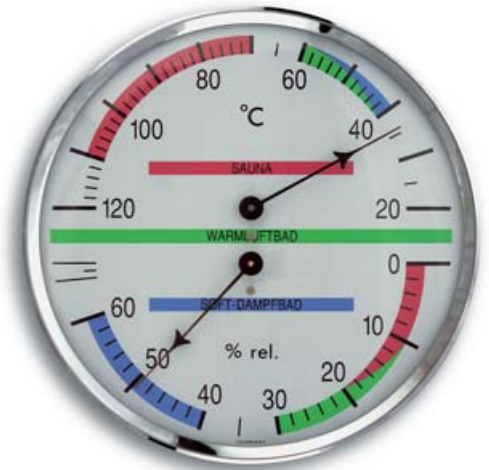

40.1028

Sauna-Thermo-Hygrometer

Haar-Synthetik, Rahmen Massivholz

☞ Ø 136 x 42 mm, 109 g, EK

Sauna thermo-hygrometer
hair-synthetic, frame solid wood

Thermo-hygromètre sauna
à cheveu synthétique, cadre bois massif

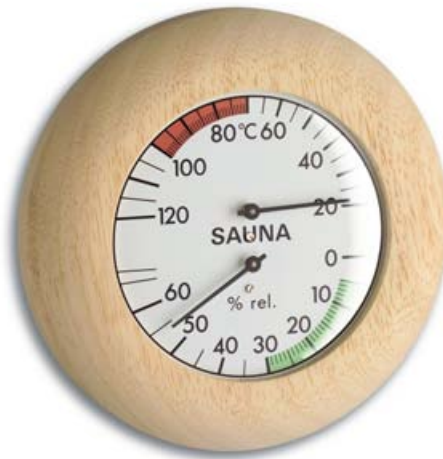

40.1003

Sauna-Hygrometer

Haar-Synthetik, Kunststoff, Metallring

☞ Ø 102 x 35 mm, 68 g, EK, 5 SB

Sauna hygrometer
hair-synthetic, plastic, metal ring

Hygromètre sauna
à cheveu synthétique, plastique,
anneau en métal



40.1002

Sauna-Thermometer

Kunststoff, Metallring

☞ Ø 102 x 35 mm, 64 g, EK, 5 SB

Sauna thermometer
plastic, metal ring

Thermomètre sauna
plastique, anneau en métal

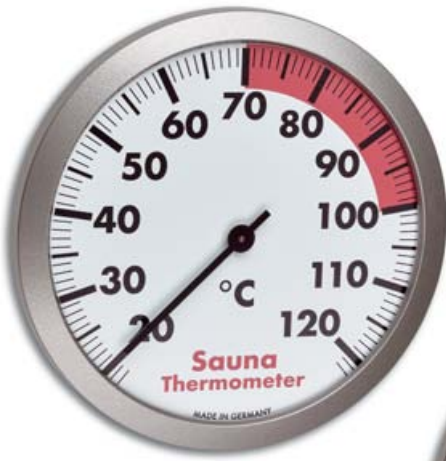

40.1054.50
Sauna-Hygrometer
Haar-Synthetik, Ring aus Polycarbonat
Ø 120 x 37 mm, 105 g, EK

Sauna hygrometer
hair-synthetic, polycarbonat ring

Hygromètre sauna
à cheveu synthétique, anneau en polycarbonate



40.1055.50
Sauna-Thermo-Hygrometer
Ring aus Polycarbonat
Ø 120 x 37 mm, 91 g, EK

Sauna thermo-hygrometer
polycarbonat ring

Thermo-hygromètre sauna
anneau en polycarbonate

40.1053.50
Sauna-Thermometer
Ring aus Polycarbonat
Ø 120 x 37 mm, 100 g, EK

Sauna thermometer
polycarbonat ring

Thermomètre sauna
anneau en polycarbonate



40.1055.50
Sauna-Thermo-Hygrometer
Ring aus Polycarbonat
Ø 120 x 37 mm, 91 g, EK

Sauna thermo-hygrometer
polycarbonat ring

Thermo-hygromètre sauna
anneau en polycarbonate

Badethermometer
Bath thermometers | Thermomètres de bain



30.2031.07
DUCKY Digitales Badethermometer
großes, gut ablesbares Display, schwimmt im Wasser, farbige LED warnt vor zu hoher/tiefer Badetemperatur, Einschalten durch Wasserkontakt, Abschaltautomatik
T: 0...+50°C (+32...+122°F)
Ø 79 x 108 x 74 mm, 75 g, 2x LR44, EK-EL

DUCKY digital bath thermometer
large easy-to-read display, floats on water, coloured LED warns of too hot/cold bath temperature, switch on by water contact, automatic switch off

DUCKY thermomètre de bain digital
grand écran bien lisible, flotte sur l'eau, voyant LED en couleur mettant en garde contre une température de l'eau trop élevée / basse, s'allume au contact avec l'eau, éteigne automatique



30.2032.05
BADEMEISTER Digitales Badethermometer
gut ablesbares Display, schwimmt im Wasser, rote LED warnt vor zu hoher Badetemperatur, Einschalten durch Klopfbewegung, Abschaltautomatik
T: 0...+50°C
Ø 95 x 50 x 142 mm, 76 g, 1x CR2032, EK-EL

BADEMEISTER digital bath thermometer
easy-to-read display, floats on water, red LED warns of too hot bath temperature, switch on by tapping, automatic switch off

BADEMEISTER thermomètre de bain digital
écran bien lisible, flotte sur l'eau, voyant LED rouge mettant en garde contre une température de l'eau trop élevée, s'allume en frappant dessus, éteignage automatique



TFA
DESIGN
PATENT



30.1046
Digitales Duschthermometer
Temperaturkontrolle beim Duschen, erhöht den Duschkomfort, mehr Sicherheit für Babys, Kinder und Senioren, hilft beim Energiesparen, einfache Installation - für alle Standard-Duschvorrichtungen geeignet, LED-Warnlampe (≥ 41°C), großes Display, Abschaltautomatik
T: 0...+69°C
28 x 30 x 71 mm, 35 g, 2x LR44, SB

Digital shower thermometer
temperature control during shower, increases the shower comfort, more safety for babies, children and elderly people, helps saving energy, very simple installation - suitable for all standard shower facilities, LED-warning lamp (≥ 41°C), large display - automatic switch off

Thermomètre de douche digital
contrôle de la température pendant la douche, confort accru pendant la douche, plus grande sécurité pour les bébés, les enfants et les personnes âgées, aide à économiser l'énergie, installation ultra simple - convient pour toutes les installations de douche standard, voyant d'alarme LED (≥ 41°C), grand écran, arrêt automatique



Badethermometer

Bath thermometers | Thermomètres de bain

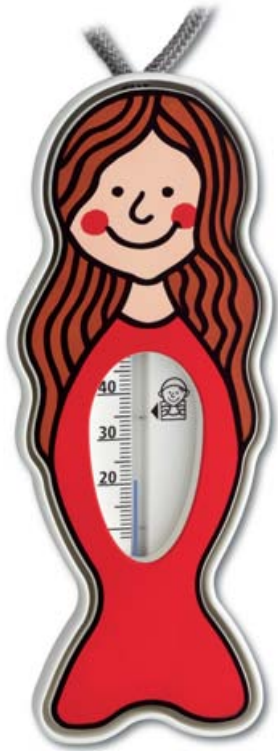

14.3005 
NIXE Badethermometer
 Kunststoff
70 x 15 x 178 mm, 52 g, KB

MERMAID bath thermometer
 plastic

ONDINE thermomètre de bain
 plastique

**TFA
DESIGN
PATENT**

 **14.3006**
PIRAT Badethermometer
 Kunststoff
70 x 15 x 178 mm, 52 g, KB

PIRATE bath thermometer
 plastic

PIRATE thermomètre de bain
 plastique



**TFA
DESIGN
PATENT**



14.3018.02 
Badethermometer
 mit natürlicher Messflüssigkeit aus Pflanzenöl, BPA-frei, weiß
37 x 11 x 195 mm, 20 g, 10 SB, 10 KA

Bath thermometer
 with natural measuring liquid made of plant oil, BPA-free, white

Thermomètre de bain
 liquide de mesure naturel à base d'huile végétale, sans BPA, blanc



14.3018.06 
Badethermometer
 wie 14.3018.02, blau
37 x 11 x 195 mm, 20 g, 10 SB, 10 KA

Bath thermometer
 as 14.3018.02, blue

Thermomètre de bain
 comme 14.3018.02, bleu



 **14.3017.02**
**FISCH
Badethermometer**
 wie 14.3017.06, weiß
**59 x 14 x 145 mm, 25 g,
10 SB, 10 KA**

FISH bath thermometer
 as 14.3017.06, white

POISSON thermomètre de bain
 comme 14.3017.06, blanc



14.3017.06 
FISCH Badethermometer
 mit natürlicher Messflüssigkeit aus
 Pflanzenöl, BPA-frei, blau
59 x 14 x 145 mm, 25 g, 10 SB, 10 KA

FISH bath thermometer
 with natural measuring liquid made of
 plant oil, BPA-free, blue

POISSON thermomètre de bain
 liquide de mesure naturel à base d'huile
 végétale, sans BPA, bleu



Natürliche Messflüssigkeit!
Natural measuring liquid!
Liquide de mesure naturel !



15.2015

Digitales Fieberthermometer

mit Alarmton, Messwertspeicher, Abschaltautomatik, in Kunststoffhülle

T: +32...+42,9°C

18 x 10 x 130 mm, 9 g, 1x LR41, EK-EL

Digital medical thermometer

with alarm, memory recall, auto switching-off function, in plastic case

Thermomètre médical digital

avec alarme, mémorisation, mise hors circuit automatique, avec étui en plastique

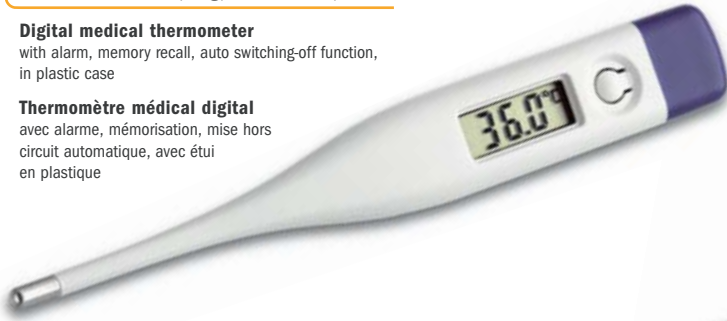

15.2008

Digitales Fieberthermometer

mit Alarmton, Messwertspeicher, Abschaltautomatik, in Kunststoffhülle

T: +32...+44°C

19 x 10 x 124 mm, 10 g, 1x LR41, EK-EL

Digital medical thermometer

with alarm, memory recall, auto switching-off function, in plastic case

Thermomètre médical digital

avec alarme, mémorisation, mise hors circuit automatique, avec étui en plastique



NEU
NEW

15.2024.02

Infrarot-Stirnthermometer

zum berührungslosen Messen der Körper- und Oberflächentemperatur, ideal zum Fiebermessen bei Kindern, kurze Messzeit < 1 Sek., sicher und hygienisch, Messwertspeicher für die letzten 25 Messungen, Hintergrundbeleuchtung, vielseitig einsetzbar, z.B. zur Temperaturkontrolle von Badewasser, Babynahrung etc.

T (Oberflächen/surface): -22 °C...+80°C (-7.6 °F...+176°F)

T (Stirn/forehead): +34,0 °C...+42,2°C (+93.2 °F...+108°F)

49 x 36 x 155 mm, 78 g, 2x 1,5 V AAA, EK-EL

Infrared forehead thermometer

for contact-free measuring of surface and body temperature, ideal for taking a child's temperature, short measuring time (< 1 sec.), safe and hygienic, memory recall of the last 25 measurements, backlight, for universal use, e.g. temperature check of bath water, baby food

Thermomètre frontal à infrarouge

pour la mesure de la température du corps et des surfaces sans contact, idéal pour prendre la température des enfants, temps de mesure court < 1 seconde, sûr et hygiénique, enregistrement des 25 dernières mesures, rétroéclairage, utilisation universelle, par exemple pour le contrôle de la température de l'eau du bain, des aliments pour bébé, etc.



NEU
NEW

15.2019

VET 112 Digitales Veterinärthermometer

zur Messung der Körpertemperatur bei Großtieren, robust, mit Alarmton und Messwertspeicher, großes Display, Abschaltautomatik, IP67 wasserdicht

T: +32...+42,9°C

100 x 20 x 195 mm, 45 g, 1x LR44, EK-EL

VET 112 Digital veterinary thermometer

for measurement of body temperature of large animals, solid, with alarm and memory, large display, auto switching-off function, IP67 waterproof

Thermomètre vétérinaire digital

pour la mesure de la température corporelle des gros animaux, solide, avec alarme et mémoire, grand affichage, mise hors circuit automatique, IP67 étanche



15.2022

VET 12 Digitales Veterinärthermometer

zur Messung der Körpertemperatur bei Tieren, robust, mit Alarmton und Messwertspeicher, Abschaltautomatik, IP67 wasserdicht

T: +32...+42,9°C

188 x 26 x 11 mm, 23 g, 1x LR41, EK-EL

VET 112 Digital veterinary thermometer

for measurement of body temperature of animals, solid, with alarm and memory, auto switching-off function, IP67 waterproof

Thermomètre vétérinaire digital

pour la mesure de la température corporelle des animaux, solide, avec alarme et mémoire, mise hors circuit automatique, IP67 étanche



NEU
NEW

TFA
DESIGN
PATENT



Teich-/Poolthermometer

Thermometers for pond and pool | Thermomètres pour bassin et piscine



30.3066.01

MARBELLA Funk-Poolthermometer

für Schwimmbad und Teich, kabellose Übertragung der Wassertemperatur über Poolsender (868 MHz, max. 100 m), Messtiefe 110 mm, Anzeige der Innentemperatur und Luftfeuchtigkeit, Höchst- und Tiefstwerte mit manueller oder automatischer Rückstellung, Funkuhr, bis zu 2 Thermo-Hygro-Sender anschließbar (optional erhältlich)

T in: 0...+50°C (+32...+122°F), T Pool: 0...+60°C (+32...+140°F), H in: 10...99%

• T Pool 30.3238.06, 2x 1,5 V AA

• T/ H 30.3239.02 (max. 2) optional

☑ 90 x 30 (50) x 85 mm, 98 g, 2x 1,5 V AA, EK-EL

MARBELLA wireless pool thermometer

for pool and pond, transmission of water temperature via pool transmitter (868 MHz, max. 100 m), measuring depth 110 mm, indication of indoor temperature and humidity, maximum and minimum values with manual or auto-reset, radio-controlled clock, expandable up to 2 temperature/humidity transmitters (optional)

MARBELLA thermomètre de piscine radio-piloté

pour piscine et bassin, transmission de la température de l'eau par émetteur de la piscine (868 MHz, max. 100 m), profondeur de mesure 110 mm, indication de la température et humidité intérieure, valeurs maximales et minimales avec réactualisation manuelle ou automatique, horloge radio-pilotée, peut être complété jusqu'à 2 émetteurs pour température/humidité (en option)



TFA
DESIGN
PATENT

30.3067.10

PALMA Funk-Poolthermometer

für Schwimmbad und Teich, kabellose Übertragung der Wassertemperatur über bis zu 3 Poolsender (max. 60 m), Messtiefe 120 mm, Anzeige der Innentemperatur, Max.-Min.-Funktion

T in: -10...+60°C (+14... +140°F), T Pool -20...+60°C (-4... +140°F)

• T Pool 30.3240.10, 2x 1,5 V AAA

☑ 70 x 23 (56) x 98 mm, 65 g, 2x 1,5 V AAA, EK-EL

PALMA wireless pool thermometer

for pool and pond, transmission of water temperature via up to 3 pool transmitters (max. 60 m), measuring depth 120 mm, indication of indoor temperature, max.-min.-function

PALMA thermomètre de piscine radio-piloté

pour piscine et bassin, transmission de la température de l'eau sans câble avec jusqu'à 3 émetteurs de piscine (max. 60 m), profondeur de mesure 120 mm, indication de la température intérieure, fonction max.-min.



30.3056.10

VENICE Funk-Poolthermometer

für Schwimmbad und Teich, kabellose Übertragung der Wassertemperatur über Poolsender (max. 50 m), einstellbarer Temperaturalarm, Anzeige der Innentemperatur und Luftfeuchtigkeit, Max.-Min.-Funktion, Poolsensor mit 180 mm Messtiefe und Solarpanel, Funkuhr mit Alarm und Datum, bis zu 7 Thermo-Hygro-Sender anschließbar (optional erhältlich)

T in: 0...+60°C, T Pool: -40...+60°C (-40...+140°F), H in: 20...99%

• T Pool 30.3216.20, 4x 1,5 V AAA

• T/ H 30.3208.02 (max. 7) optional

☑ 116 x 24 (65) x 126 mm, 160 g, 4x 1,5 V AAA, EK-EL

VENICE wireless pool thermometer

for pool and pond, transmission of water temperature via pool transmitter (max. 50 m), adjustable temperature alarm, indication of indoor temperature and humidity, max.- min.-function, probe with 180 mm measuring depth and solar panel, radio-controlled clock with alarm and date, expandable up to 7 temperature/humidity transmitters (optional)

VENICE thermomètre de piscine radio-piloté

pour piscines et bassins, transmission de la température de l'eau par l'émetteur de piscine (max. 50 m), alarme à une température ajustable, indication de la température et de l'humidité intérieure, fonction max.-min., capteur avec 180 mm de profondeur de mesure et panneau solaire, horloge radio-pilotée avec alarme et date, peut être complété jusqu'à 7 émetteurs pour température/humidité (en option)



TFA
DESIGN
PATENT

30.3053.IT

MALIBU Funk-Poolthermometer

für Schwimmbad und Teich, kabellose Übertragung der Wassertemperatur über Poolsender und der Außentemperatur über Sender (max. 100 m), Anzeige der Innentemperatur und Luftfeuchtigkeit, Max.-Min.-Funktion, Taupunkt, Poolsensor mit 100 mm Messtiefe, Funkuhr

T in: -10...+60°C (+14...+140°F), T out: -40...+60°C (-40...+140°F), H in: 20...95%

T Pool: 0...+60°C (+32...+140°F),

• T Pool 30.3199.IT, 2x 1,5 V AA,

• T 30.3182.IT, 2x 1,5 V AAA,

☑ 95 x 21 (60) x 158 mm, 121 g, 2x 1,5 V AAA, EK-EL

MALIBU wireless pool thermometer

for pool and pond, transmission of water temperature via pool transmitter and outdoor temperature via outdoor transmitter (max. 100 m), indication of indoor temperature and humidity, max.-min.-function, dew point, probe with 100 mm measuring depth, radio-controlled clock

MALIBU thermomètre de piscine radio-piloté

pour piscines et bassins, transmission de la température de l'eau par l'émetteur de piscine, de la température extérieure avec émetteur (max. 100 m), indication de la température et de l'humidité intérieure, fonction max.-min., points de rosés, capteur avec 100 mm de profondeur de mesure, horloge radio-pilotée



TFA
DESIGN
PATENT

IT+
100 m
868MHz





SOLAR
SOLAIRE



TFA
DESIGN
PATENT

30.1041

Digitales Solar-Poolthermometer

solarbetrieben, bequemes Ablesen der Wassertemperatur, Max.-Min.-Funktion, mit Befestigungsleine

T Pool: -20...+50°C (-4...+122°F)

Ø 80 x 90 x 131 mm, 60 g, Back-Up 1x LR44, SB

Digital solar pool thermometer

solar powered, easy reading of the water temperature, max.-min.-function, with fastening rope

Thermomètre de piscine solaire digital

alimentation solaire, lecture simple de la température de l'eau, fonction max.-min., avec corde de fixation



40.2004

Pool- und Teichthermometer

Kunststoff, mit Befestigungsleine 530 mm

T: -15...+50°C

Ø 24 x 160 mm, 32 g, 10 SB

Pool and pond thermometer

plastic, with fastening rope 530 mm

Thermomètre de piscine et bassin

plastique, avec corde de fixation 530 mm

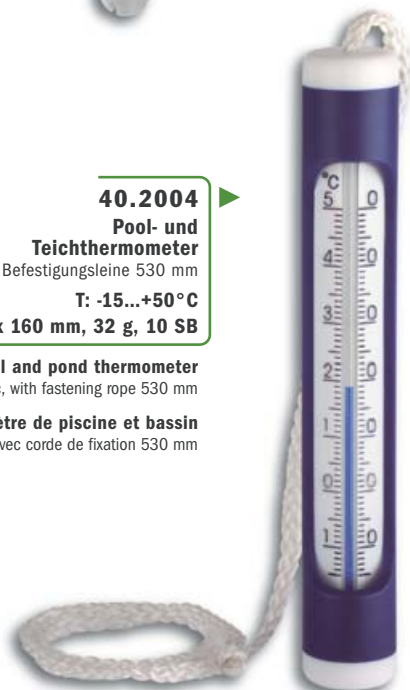

TFA
DESIGN
PATENT



40.2005

Poolthermometer

Edelstahl rostfrei, mit Weichschaum-Schwimmkörper und Befestigungsleine

T: -10...+50°C

Ø 110 x 138 mm, 93 g, EK

Pool thermometer

stainless steel, with flexible foam floating body and fastening rope

Thermomètre de piscine

acier inoxydable, avec corps flotteur en mousse souple et corde de fixation

40.2003

NEPTUN Poolthermometer

Kunststoff, Schwimmkörper Weichschaum, blau/weiß, besonders gut ablesbare „Optima-Kapillare“, mit Befestigungsleine

T: 0...+45°C

Ø 125 x 385 mm, 316 g, EK-EL

NEPTUN pool thermometer

plastic, floating body flexible foam, blue/white, well readable "Optima"-capillary, with fastening rope

NEPTUN thermomètre de piscine

plastique, corps flotteur mousse souple, bleu/blanc, tube «Optima» bien lisible, avec corde de fixation



TFA
DESIGN
PATENT

40.2007

POOLWATCH Poolthermometer

Kunststoff, mit Schwimmkörper und Befestigungsleine

T: -5...+45°C

Ø 200 x 350 mm, 313 g, EK-EL

POOLWATCH pool thermometer

plastic, with floating body and fastening rope

POOLWATCH thermomètre de piscine

plastique, avec corps flotteur et corde de fixation



TFA
DESIGN
PATENT



47.3005.01

DROP Funk-Regenmesser

kabellose Übertragung der Regenmenge (max. 100 m), Anzeige und grafische Darstellung der Regenmenge aktuell, der letzten Stunde, der letzten 24 Stunden, der letzten 7 Tage, des aktuellen Monats, des laufenden Jahres und gesamt, monatliche Historienfunktion der letzten 12 Monate, 24-Stunden-Regenalarm, Innentemperatur, Uhrzeit und Datum

T in: 0...+37°C (+32...+99°F),

R: 0...9999 mm (0...393.6 inches)

📶 R 30.3233.01, 🔋 2x 1,5 V AA

📏 90 x 30 (46) x 85 mm, 93 g, 🔋 2x 1,5 V AA, EK-EL

DROP wireless rain-gauge

wireless transmission of rainfall data (max. 100 m), indication and graph of the current rainfall amount, of the last hour, the last 24 hours, 7 days, month, year as well as the total amount of rainfall, monthly rainfall history of the last 12 months, rainfall alert (24 hours), indoor temperature, clock with date

DROP pluviomètre radio-piloté

transmission de la quantité de pluie sans câble (max.100 m) affichage et indication graphique de la quantité de pluie actuelle, pendant la dernière heure, pendant les dernières 24 heures, pendant les 7 derniers jours, pendant le dernier mois, la dernière année et de la quantité de pluie totale, fonction de mémoire des 12 derniers mois, alarme de pluie de 24 heures, température ambiante, date et heure

47.3003

MONSUN Funk-Regenmesser

kabellose Übertragung der Außentemperatur und Regenmenge (max. 30 m) mit Temperaturtendenz-anzeige, Anzeige der Regenmenge gesamt, der letzten Stunde, der letzten 24 Stunden und des letzten Regens unter Angabe von Zeit und Datum der Speicherung, grafische Darstellung und Vergangenheitswerte der letzten 7 Tage, Wochen und Monate, Regensensor mit Alarm, Anzeige der Innentemperatur, Max.-Min.-Funktion, einstellbarer Temperaturalarm, Uhr mit Datum

T in: -10...+50°C (+14...+122°F),

T out: -50...+70°C (-58...+158°F), R: 0...9999 mm

📶 T/R 30.3161, 🔋 2x 1,5 V AA

📏 94 x 25 (48) x 122 (130) mm, 114 g, 🔋 3x 1,5 V AA, EK-EL

MONSUN wireless rain-gauge

wireless transmission of outdoor temperature and rainfall quantity (max. 30 m) with temperature tendency, indication of total rainfall quantity, of the last hour, the last 24 hours and the last rain with time and date of recording, bar graph indication and history of the last 7 days, weeks and months, rain sensor with alarm, indication of indoor temperature, max.-min. function, adjustable temperature alarm, clock and date

MONSUN pluviomètre radio-piloté

transmission de la température extérieure et quantité de pluie sans câble (max. 30 m) avec tendance de la température, indication de la quantité de pluie totale, de la dernière heure, des dernières 24 heures et de la dernière pluie indiquant l'heure et date de la mémorisation, indication graphique et histoire des derniers 7 jours, semaines et mois, senseur de pluie avec alarme, indication de la température intérieure, fonction max.-min., alarme à unetempérature ajustable, horloge avec date



TFA
DESIGN
PATENT



47.3004.01

RAINMAN Funk-Regenmesser

kabellose Übertragung der Außentemperatur und Regenmenge (868 MHz), Reichweite max. 100 m (Freifeld), Anzeige und grafische Darstellung der Regenmenge aktuell, gesamt, der letzten Stunde, der letzten 24 Stunden, der letzten 7 Tage und des letzten Monats, Historienfunktion der letzten 365 Tage, 24-Stunden-Regenalarm, Innentemperatur, Weckalarm mit Snoozefunktion, Uhrzeit und Datum

T in: -10...+60°C (+14...+140°F), T out: -40...+60°C (-40...+140°F),

R: 0...999,9 mm (0...99.99 inch)

📶 T 30.3225.10, 🔋 2x 1,5 V AA

📶 R 30.3226.10, 🔋 2x 1,5 V AA

📏 109 x 38 x 100 mm, 115 g, 🔋 2x 1,5 V AA, EK-EL

RAINMAN wireless rain-gauge

wireless transmission of outdoor temperature and rainfall amount (868 MHz), range up to 100 m (open field), indication and graph of the current rainfall amount, of the last hour, the last 24 hours, 7 days, month and the total amount of rainfall, rainfall history of the last 365 days, rainfall alert (24 hours), indoor temperature, time alarm with snooze function, clock with date

RAINMAN pluviomètre radio-piloté

transmission de la température extérieure et de la quantité de pluie sans câble (868 MHz), rayon d'action (champ libre): env. 100 mètres, affichage et indication graphique de la quantité de pluie actuelle, de pluie totale, de pluie pendant la dernière heure, pendant les dernières 24 heures, pendant les derniers 7 jours et mois, fonction de mémoire des 365 derniers jours, alarme de la pluie de 24 heures, température ambiante, réveil avec fonction de répétition snooze, date et heure



◀ **47.1008**

Regenmesser

neue, funktionale Form, Kunststoff, großer Durchmesser für genaueste Messergebnisse, sehr gute Ablesbarkeit auch bei geringen Regenmengen, abnehmbarer Deckel (vermindert Verdunstung), Halter zum Einstecken in den Boden oder zur Befestigung an einem Stab

Ø 122 x 305 mm, 227 g, EK-EL

Rain-gauge

new, functional design, plastic, large diameter for highly precise measurement results, very good readability also for small rainfall quantities, removable lid (against evaporation), holder for placing directly in the ground or for mounting to a post

Pluviomètre

nouvelle forme fonctionnelle, plastique, grand diamètre pour des mesures plus précises, excellente lisibilité même en cas de faible quantité de pluie, couvercle amovible (contre évaporation), support pour planter directement dans le sol ou pour fixer sur un piquet

**TFA
DESIGN
PATENT**



◀ **47.1001**

Regenmesser

Kunststoff, mit Halter und patentiertem Memory-Einstellung zum Festhalten von Niederschlagsmengen, ohne Stab

87 x 87 (116) x 205 mm, 118 g, EK-EL

Rain-gauge

plastic, with support and patented memory-revolving ring for measuring the quantity of precipitation, without rod

Pluviomètre

plastique, avec support et bague de mémoire tournante brevetée pour mesurer les précipitations, sans piquet



47.1000 ▲

Regenmesser

Kunststoff, ohne Stab

81 x 128 x 203 mm, 112 g, EK-EL

Rain-gauge

plastic, without rod

Pluviomètre

plastique, sans piquet

47.1006 ▶

Regenmesser

Kunststoff, mit Halter, ohne Stab

Ø 82 x 82 (116) x 202 mm, 110 g, SB

Rain-gauge

plastic, with support, without rod

Pluviomètre

plastique, avec support, sans piquet



◀ **47.1007**

Regenmesser

Kunststoff, mit grünem Stab, einteilig

135 x 75 x 760 mm, 113 g, SB

Rain-gauge

plastic, green rod, one-piece

Pluviomètre

plastique, vendu avec piquet, vert



47.1013 ▶

Regenmesser

Kunststoff, mit Halter, ohne Stab

84 x 84 (112) x 245 mm, 140 g, SB

Rain-gauge

plastic, with support, without rod

Pluviomètre

plastique, avec support, sans piquet



▶ **47.1003**

Regenmesser

Edelstahl, Kunststoffeinsatz

Ø 117 x 300 mm, 722 g, EK

Rain-gauge

stainless steel, plastic lining

Pluviomètre

acier fin, cuvette en plastique



◀ **47.1004**

Einsatz

für 47.1003

Ø 87 x 170 mm, 64 g, lose

Lining

für 47.1003

Cuvette

pour 47.1003



Regenmesser

Rain gauges | Pluviomètres



47.1014

Regenmesser

Kunststoff, neue, funktionale Form, roter Schwimmer markiert den Wasserstand zum bequemen Ablesen, mit Halter zur Befestigung an einem Holzgeländer oder Zaun, Befestigungsmaterial inklusive

☐ 188 (215) x 36 (90) x 203 mm, 252 g, EK-EL

Rain-gauge

plastic, new, functional design, red floating rain marker for easy viewing, with holder to mount to a wooden railing or fence, mounting material included

Pluviomètre

en plastique, nouvelle forme fonctionnelle, le flotteur rouge indique la hauteur de l'eau pour une lecture facile, avec support pour la fixation à une rampe ou une clôture de bois, matériel de fixation inclus

NEU
NEW

TFA
DESIGN
PATENT

47.1015

Regenmesser

Kunststoff, mit Halter, ohne Stab

☐ 115 x 82 (115) x 258 mm, 89 g, SB

Rain-gauge

plastic, with support, without rod

Pluviomètre

plastique, avec support, sans piquet

NEU
NEW

TFA
DESIGN
PATENT

Gartenthermometer

Garden thermometers | Thermomètres de jardin



19.2008

Kompostthermometer

Edelstahl

T: -10...+90°C

☐ 51 x 410 mm, 46 g, 5 SB

Thermometer for compost
stainless steel

Thermomètre pour compost
acier fin

98.3039

TFA-Display Gartenthermometer

für Gartenthermometer mit Erdspeiß

☐ 795 x 420 x 375 mm, 7800 g

Display garden thermometers

for garden thermometers with ground spike

Presentoir pour thermomètres de jardin

pour thermomètres de jardin à planter dans le sol



19.1006

Erdbodenthermometer

Kunststoff, grün

☐ 29 x 22 x 322 mm, 63 g, 5 SB

Thermometer for soil
plastic, green

Thermomètre de sol
plastique, vert

48.1000

Garten-Kombitester

für Feuchte, Licht- und pH-Werte

☐ 52 x 38 x 300 mm, 63 g, SB

Garden-combitester
for humidity, light and pH-values

Combitester de jardin
pour mesurer l'humidité, la lumière
et les valeurs pH



45.2000

Thermo-Hygrometer

Haar-Synthetik, Gehäuse mit Messingring, zur Klimakontrolle im Gewächshaus und Wintergarten

☐ Ø 102 x 35 x 113 mm, 65 g, EK, 5 SB

Thermo-hygrometer

hair-synthetic, case with brass ring, to check the climate of greenhouse and conservatory

Thermo-hygromètre

à cheveu synthétique, boîtier avec anneau en laiton, pour contrôler le climat de la serre et jardin d'hiver

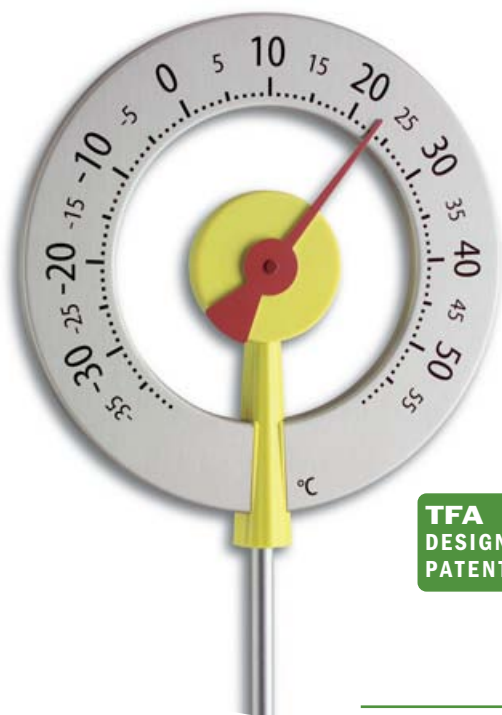

TFA
DESIGN
PATENT

12.2055.07

LOLLIPOP Design-Gartenthermometer

außergewöhnliches, patentiertes Design, mit POWER COIL Bimetall-Feder, Skala und Stab (teilbar) aus Aluminium eloxiert, wetterfest, zum Einstecken in den Boden, gelb mit rotem Zeiger

Ø 240 x 55 x 950 mm, 425 g, EK

LOLLIPOP design garden thermometer

extraordinary patented design, with bimetallic POWER COIL, scale and rod (separable) in eloxed aluminium, weather resistant, for putting into the ground, yellow with red pointer

LOLLIPOP thermomètre de jardin design

design exceptionnel breveté, avec ressort bimétal POWER COIL, échelle et bâton (séable) en aluminium anodisé, résistant aux intempéries, à planter dans le sol, jaune avec aiguille rouge



12.2055.10

LOLLIPOP Design-Gartenthermometer

wie 12.2055.07, anthrazit mit schwarzem Zeiger

Ø 240 x 55 x 950 mm, 425 g, EK

LOLLIPOP

design garden thermometer

as 12.2055.07, anthracite with black pointer

LOLLIPOP

thermomètre de jardin design

comme 12.2055.07, anthracite avec aiguille noire

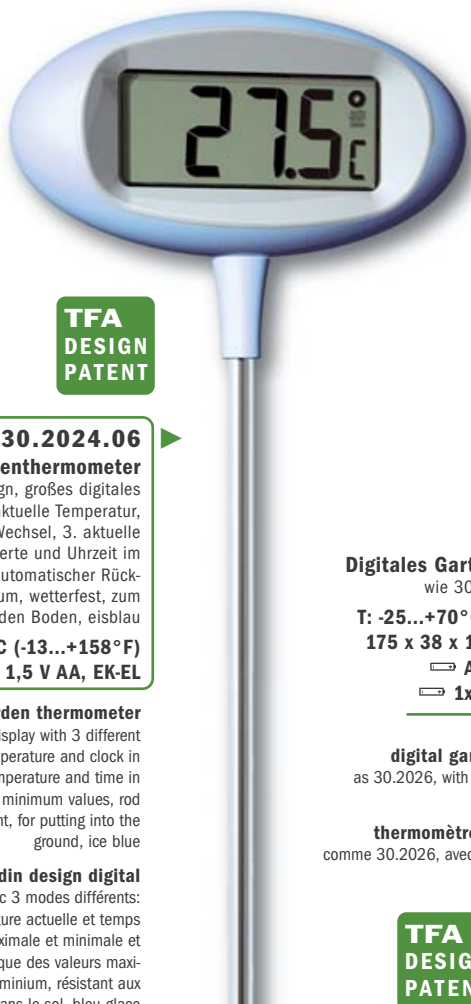

TFA
DESIGN
PATENT

30.2024.06

ORION Digitales Design Gartenthermometer

außergewöhnliches, patentiertes Design, großes digitales Display mit 3 verschiedenen Anzeigen: 1. aktuelle Temperatur, 2. aktuelle Temperatur und Uhrzeit im Wechsel, 3. aktuelle Temperatur, Tageshöchst- und Tiefstwerte und Uhrzeit im Wechsel, Maxima-Minima-Werte mit automatischer Rückstellung, Stab (teilbar) aus Aluminium, wetterfest, zum Einstecken in den Boden, eisblau

T: -25...+70°C (-13...+158°F)

230 x 100 x 800 mm, 639 g, 2x 1,5 V AA, EK-EL

ORION digital design garden thermometer

extraordinary patented design, large digital display with 3 different modes: 1. current temperature, 2. current temperature and clock in sequence, 3. current, highest and lowest temperature and time in sequence, auto reset of maximum and minimum values, rod (separable) in aluminium, weather resistant, for putting into the ground, ice blue

ORION thermomètre de jardin design digital

design exceptionnel breveté, grand écran avec 3 modes différents: 1. température actuelle, 2. température actuelle et temps réciproquement, 3. température actuelle, maximale et minimale et temps réciproquement, réactualisation automatique des valeurs maximales et minimales, bâton (séable) en aluminium, résistant aux intempéries, à planter dans le sol, bleu glace

30.2030.54

AVENUE PLUS

Digitales Gartenthermometer

wie 30.2026, mit Funkuhr

T: -25...+70°C (-13...+158°F)

175 x 38 x 1145 mm, 592 g,

Akku 1x 1,2V AA,

1x 1,5 V AA, EK-EL

AVENUE PLUS

digital garden thermometer

as 30.2026, with radio controlled clock

AVENUE PLUS

thermomètre de jardin digital

comme 30.2026, avec horloge radio pilotée

30.2026

AVENUE Digitales Gartenthermometer

wie 30.2024.06, mit Solarbeleuchtung über Lichtsensor und Zeitschaltautomatik, silber

T: -25...+70°C (-13...+158°F)

175 x 38 x 1145 mm, 592 g,

Akku 1x 1,2V AA, 1x 1,5 V AA, EK-EL

AVENUE digital garden thermometer

as 30.2024.06, with solar lighting via light sensor and time switch, silver

AVENUE thermomètre de jardin digital

comme 30.2024.06, à éclairage solaire avec capteur de lumière et minuterie, argenté



TFA
DESIGN
PATENT

SOLAR
SOLAIRE



Gartenthermometer

Garden thermometers | Thermomètres de jardin



12.2005

CENTRAL PARK Design-Gartenthermometer
Aluminium eloxiert, wetterfest, zum Einstecken in den Boden
(mit 2 Edelstahlstäben) oder an die Wand hängen

60 x 23 x 1375 mm, 1102 g, EK-EL

CENTRAL PARK design garden thermometer
eloxed aluminium, weather resistant, for putting into the ground
(with 2 rods of stainless steel) or for wall mounting

CENTRAL PARK thermomètre de jardin design
aluminium anodisé, résistant aux intempéries, à planter dans le sol
(avec 2 bâtons en acier fin) ou à fixer au mur

12.2057.54 ▲

SOLINO Gartenthermometer
mit Solarbeleuchtung, Plexiglas-Rohr, Metallteile
lackiert, automatisches Einschalten bei Dunkelheit, zum
Einstecken in den Boden, wetterfest

Ø 138 x 1090 mm, 645 g,
 Akku 1x 1,2V AAA, EK

SOLINO garden thermometer
with solar lighting, plexiglass tube, metal parts lacquered, light
turns on automatically when dark, for putting into the ground,
weather resistant

SOLINO thermomètre de jardin
à éclairage solaire, tube en plexiglas, parties en métal laqués,
allumage automatique à la tombée de la nuit, avec bâton à
planter dans le sol, résistant aux intempéries

12.2038 ▶

GULLIVER Design-Gartenthermometer
mit Fahne, Aluminium eloxiert, Fahne Metall rot lackiert,
Kunststoffkugeln blau, wetterfest, zum Einstecken in den Boden

Ø 70 x 170 x 1215 mm, 1235 g, EK

GULLIVER design garden thermometer
with flag, eloxed aluminium, flag red varnished metal, blue plastic balls,
weather resistant, for putting into the ground

GULLIVER thermomètre de jardin design
avec drapeau, aluminium anodisé, drapeau métal laqué en rouge, boules en
plastique bleues, résistant aux intempéries, à planter dans le sol

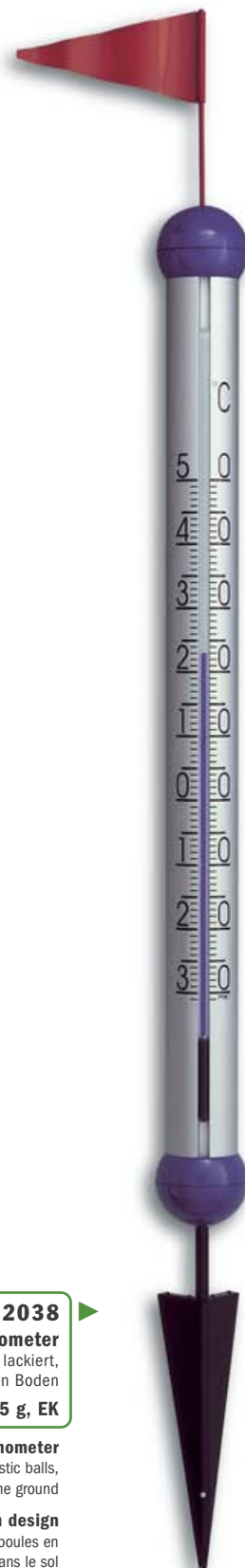

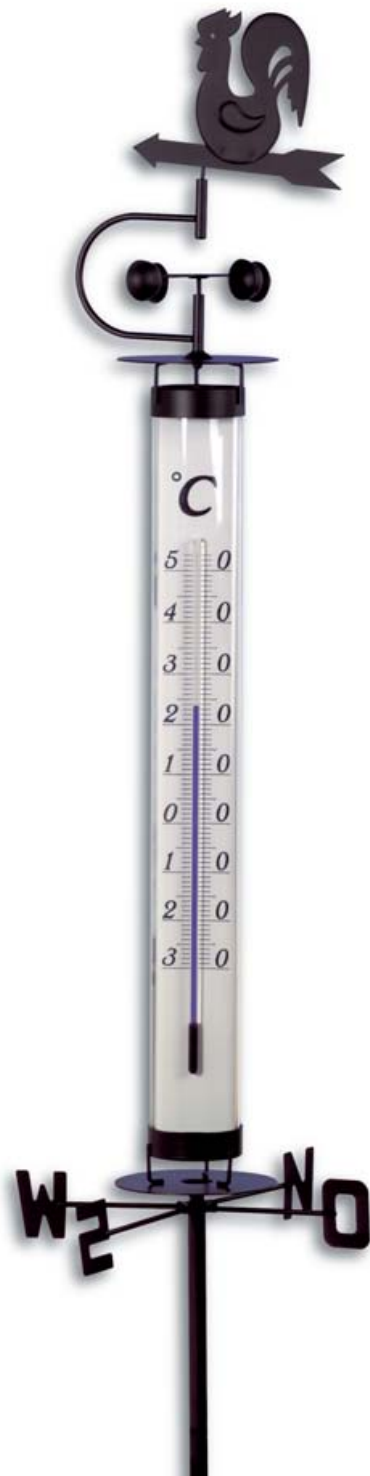

12.2035

Gartenthermometer

mit Wetterhahn und Windrad, Metall, Kunststoffrohr, wetterfest, schwarz, zum Einstecken in den Boden

276 x 272 x 1380 mm, 910 g, EK

Garden thermometer

with weathercock and windmill, metal, plastic tube, weather resistant, black, for putting into the ground

Thermomètre de jardin

avec girouette et éolienne, métal, tube en plastique, résistant aux intempéries, noir, à planter dans le sol

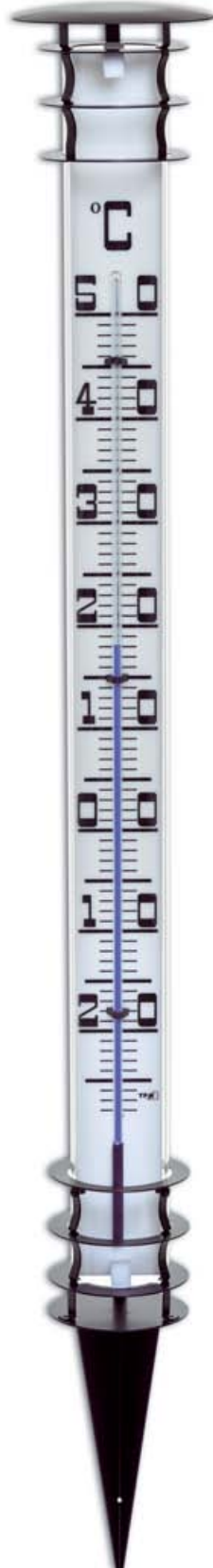

12.2002

JUMBO Gartenthermometer

Plexiglas-Rohr, Metallteile verzinkt und schwarz lackiert, wetterfest, zum Einstecken in den Boden

Ø 136 x 1150 mm, 1375 g, EK

JUMBO garden thermometer
plexiglass tube, metal parts zinc plated and black lacquered, weather resistant, for putting into the ground

JUMBO thermomètre de jardin
tube en plexiglas, parties en métal zingué et laqués en noir, résistant aux intempéries, à planter dans le sol



60.3011

OLD TOWN® CLOCKS Wanduhr und Thermometer

für innen und außen, Gehäuse und Halter aus Metall im Antik-Look, drehbar, wetterfest, ein dekorativer Blickfang für Haus, Balkon und Terrasse

T: -50...+50°C

☞ 270 x 95 x 295 mm, 1478 g, ☞ 1x 1,5 V AA, EK-EL

OLD TOWN® CLOCKS wall clock and thermometer
for indoor and outdoor use, housing and support in metal antique look, rotatable, weather resistant, a decorative eye-catcher for home, balcony and terrace

OLD TOWN® CLOCKS horloge murale et thermomètre
pour l'intérieur et l'extérieur, boîtier et support en métal antique, tournant, résistant aux intempéries, un élément décoratif pour la maison, le balcon ou la terrasse



**TFA
DESIGN
PATENT**

30.1025

VISION Digitales Fensterthermometer

mit großem Display, zum Ablesen der Außentemperatur, Maxima- und Minima-
werte mit automatischer Rückstellung, wetterfest, mit Selbstklebefolie

T out: -25...+70°C,

☰ 97 x 22 x 105 mm, 105 g, ☰ 1x 1,5V AAA, EK-EL, 5 SB

VISION digital window thermometer

with large display, for outdoor temperature, maximum and minimum values with auto reset,
weather resistant, with adhesive foil

VISION thermomètre de fenêtre digital

avec grand affichage, pour température extérieure, valeurs maximales et minimales avec
réactualisation automatique, résistant aux intempéries, avec adhésif



**TFA
DESIGN
PATENT**

30.5020

VISION

Digitales Fenster-Thermo-Hygrometer

wie 30.1025, mit Luftfeuchtigkeit

T out: -25...+70°C, H out: 30...80%

☰ 97 x 22 x 105 mm, 105 g, ☰ 1x 1,5V AAA, EK-EL

VISION digital window thermo-hygrometer

as 30.1025, with humidity

VISION thermo-hygromètre de fenêtre digital

comme 30.1025, avec humidité



**SOLAR
SOLAIRE**

**TFA
DESIGN
PATENT**

30.1035

VISION SOLAR

Digitales Fensterthermometer

mit großem Display, Solarbeleuchtung über Lichtsensor und Zeitschaltautomatik, zum Ablesen
der Außentemperatur, Maxima- und Minima-
werte mit automatischer Rückstellung, Uhrzeit,
wetterfest, mit Selbstklebefolie

T out: -25...+70°C (-13...+158°F),

☰ 122 x 28 x 131 mm, 143 g, ☰ 1x 1,5V AAA + Akku 1,2V AAA, EK-EL

VISION SOLAR digital window thermometer

with large display, solar lighting via light sensor and time switch, for outdoor temperature,
maximum and minimum values with auto reset, time, weather resistant, with adhesive foil

VISION SOLAR thermomètre de fenêtre digital

avec grand affichage, à éclairage solaire par capteur de lumière et minuterie, pour température
extérieure, valeurs maximales et minimales avec réactualisation automatique, horloge, résistant
aux intempéries, avec adhésif





30.1026

POCO Digitales Fensterthermometer

mit großem Display, zum Ablesen der Außentemperatur, Temperaturtendenz, Maxima- und Minimaxwerte mit automatischer Rückstellung, wetterfest, mit Saugnäpfen und Selbstklebefolie

T out: -25...+70°C,

☞ 67 x 22 x 67 mm, 29 g, ⚡ 1x CR2032, EK-EL, 5 SB

POCO digital window thermometer

with large display, for outdoor temperature, temperature tendency, maximum and minimum values with auto reset, weather resistant, with suckers and adhesive foil

POCO thermomètre de fenêtre digital

avec grand affichage, pour température extérieure, tendancede la température, valeurs maximales et minimales avec réactualisation automatique, résistant aux intempéries, avec ventouses et adhésif

**TFA
DESIGN
PATENT**

30.1030

Vista Digitales Fenster- oder Innenthermometer

als Fensterthermometer zum Ablesen der Außentemperatur, als Innenthermometer überall einsetzbar zum Messen der Raumtemperatur, Maxima- und Minimaxwerte mit automatischer Rückstellung, wetterfest, mit Selbstklebefolie

T in: 0...+40°C, T out: -20...+50°C,

☞ 40 x 16 x 90 mm, 42 g, ⚡ 1x 1,5V LR44, EK-EL

VISTA digital window or indoor thermometer

as window thermometer for outdoor temperature, as indoor thermometer universal use for measuring room temperature, maximum and minimum values with auto reset, weather resistant, with adhesive foil

VISTA thermomètre de fenêtre ou d'intérieur digital

comme thermomètre de fenêtre pour température extérieure, comme thermomètre intérieur usage universelle pour mesurer la température intérieure, valeurs maximales et minimales avec réactualisation automatique, résistant aux intempéries, avec adhésive



ideal für Werbeaufdruck
ideal for advertising print
idéal pour l'impression
publicitaire



14.6018

GECKO Fensterthermometer

mit Saugnäpfen, zum Ablesen der Außentemperatur, Kunststoff

☞ 71 x 12 x 220 mm, 56 g, EK-EL

GECKO window thermometer

with suckers, for outdoor temperature, plastic

GECKO thermomètre de fenêtre

avec ventouses, pour température extérieure, plastique

14.6015

ORBIS Fensterthermometer

mit Bogen, Edelstahl/Kunststoff, silber, mit Befestigungsmaterial

☞ 103 x 26 x 235 mm, 82 g, EK, 5 SB

ORBIS window thermometer

with arch, stainless steel/plastic, silver, with fixing material

ORBIS thermomètre de fenêtre

en arc, acier fin/plastique, argenté, avec matériel pour l'assemblage



14.6000.01

Fensterthermometer

Kunststoff, Halter Metall, mit Befestigungsmaterial, schwarz, drehbar

☞ 35 x 72 x 195 mm, 47 g, EK-EL

Window thermometer

plastic, metal support, with fixing material, black, rotatable

Thermomètre de fenêtre

plastique, support de métal, avec matériel pour l'assemblage, noir, rotatif



**TFA
DESIGN
PATENT**



Fensterthermometer

Window thermometers | Thermomètres de fenêtre



TFA
DESIGN
PATENT

14.6019

Fensterthermometer

Kunststoff, selbstklebend

☞ 144 x 26 x 78 mm, 24 g, EK, 10 SB

Window thermometer

plastic, self-adhesive

Thermomètre de fenêtre

plastique, auto-adhésif

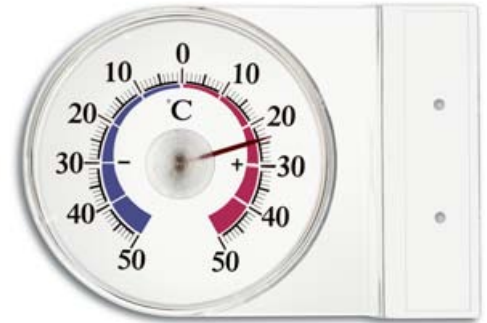

14.6003

Fensterthermometer

Kunststoff, Skala drehbar, mit Befestigungsmaterial

☞ 101 x 24 x 70 mm, 28 g, EK, 10 SB

Window thermometer

plastic, rotary scale, with fixing material

Thermomètre de fenêtre

plastique, échelle pivotante, avec matériel pour l'assemblage

14.6001

Fensterthermometer

Kunststoff, selbstklebend

☞ 74 x 17 x 74 mm, 28 g, EK, 10 SB

Window thermometer

plastic, self-adhesive

Thermomètre de fenêtre

plastique, auto-adhésif



14.6007

Fensterthermometer

Kunststoff, drehbar

☞ 22 (70) x 27 x 200 mm, 26 g, 10 KA, 10 SB

Window thermometer

plastic, rotatable

Thermomètre de fenêtre

plastique, pivotant

14.5000

Fensterthermometer

Halter Metall, drehbar

☞ 23 (75) x 32 x 200 mm, 42 g, 10 KA, 10 SB

Window thermometer

metal support, rotatable

Thermomètre de fenêtre

support en métal, pivotant



14.6013

Fensterthermometer

Kunststoff, selbstklebend

☞ 24 (81) x 9 (11) x 138 mm, 17 g, EK, 10 SB

Window thermometer

plastic, self-adhesive

Thermomètre de fenêtre

plastique, auto-adhésif





◀ **14.5003**
Fensterthermometer
wie 14.5001, Längsschliff
☞ Ø 75 x 28 x 126 mm, 51 g, 10 SB

Window thermometer
as 14.5001, longitudinal grinding

Thermomètre de fenêtre
comme 14.5001, surface profilée longitudinale

▼ **14.5001**
Fensterthermometer
Edelstahl, Rundschliff, mit Befestigungsmaterial
☞ Ø 68 x 46 x 113 mm, 30 g, EK, 10 SB

Window thermometer
stainless steel, circular grinding, with fixing material

Thermomètre de fenêtre
acier fin, surface profilée cylindrique, avec matériel pour l'assemblage



◀ **14.6005.54**
Fensterthermometer
wie 14.6004, Ring verchromt, Aluminiumhalter
☞ Ø 72 x 21 x 124 mm, 22 g, EK, 10 SB

Window thermometer
as 14.6004, chromed ring, aluminium support

Thermomètre de fenêtre
comme 14.6004, anneau chromé, support en aluminium

14.6006 ▶
Fensterthermometer
wie 14.6004, selbstklebend
☞ Ø 72 x 21 x 126 mm, 21 g, EK, 10 SB

Window thermometer
as 14.6004, self-adhesive

Thermomètre de fenêtre
comme 14.6004, auto-adhésif

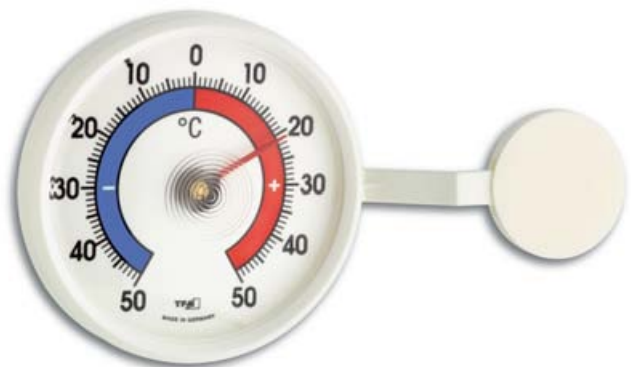

◀ **14.6004**
Fensterthermometer
Kunststoff
☞ Ø 72 x 21 x 124 mm, 19 g, EK, 10 SB

Window thermometer
plastic

Thermomètre de fenêtre
plastique



Fensterthermometer

Window thermometers | Thermomètres de fenêtre



**TFA
DESIGN
PATENT**

14.6020

THERMO DISC Fensterthermometer
mit Saugnapf, zum Ablesen der Außentemperatur,
Kunststoff, mit Befestigungsmaterial
☐ Ø 153 x 28 x 195 mm, 45 g, 10 SB

THERMO DISC window thermometer
with sucker, for outdoor temperature, plastic, with fixing material

THERMO DISC thermomètre de fenêtre
avec ventouse, pour température extérieure, plastique, avec matériel pour l'assemblage



14.6009.30

TWATCHER Fensterthermometer
mit Saugnapf, zum Ablesen der Außentemperatur, Kunststoff
☐ Ø 80 x 27 mm, 29 g, EK, 5 SB

TWATCHER window thermometer
with sucker, for outdoor temperature, plastic

TWATCHER thermomètre de fenêtre
avec ventouse, pour température extérieure, plastique

**TFA
DESIGN
PATENT**

14.6014

Twatcher XL Fensterthermometer
mit Saugnapf, zum Ablesen der Außentemperatur, Kunststoff
☐ Ø 128 x 27 mm, 42 g, EK

TWATCHER XL window thermometer
with sucker, for outdoor temperature, plastic

TWATCHER XL thermomètre de fenêtre
avec ventouse, pour température extérieure, plastique

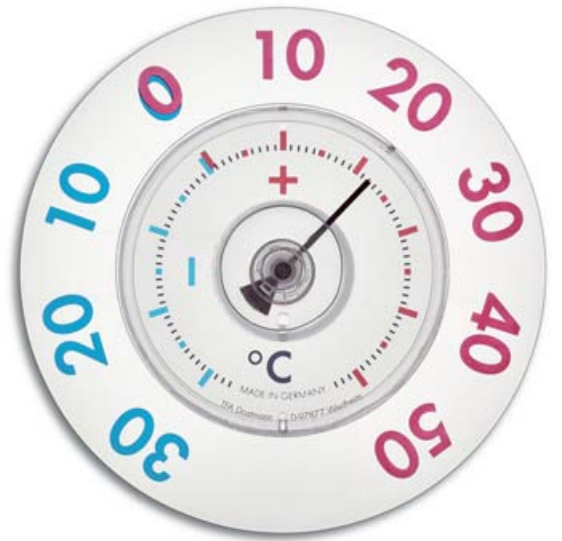

14.6016.20

PINGUIN Fensterthermometer
mit Saugnapfen, zum Ablesen der Außentemperatur, Kunststoff
☐ Ø 160 x 13 mm, 51 g, EK

PINGUIN window thermometer
with suckers, for outdoor temperature, plastic

PINGUIN thermomètre de fenêtre
avec ventouses, pour température extérieure, plastique

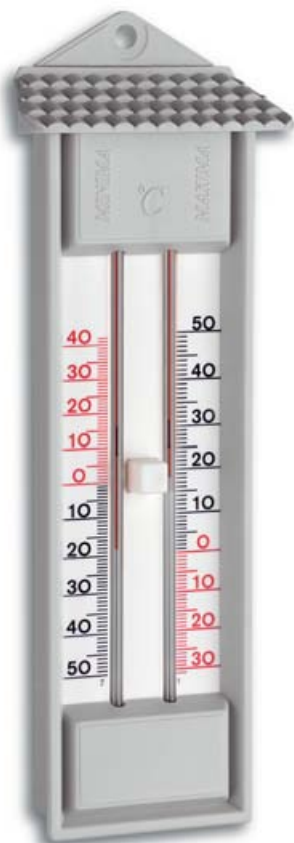

10.3014.14

Maxima-Minima-Thermometer
Kunststoff, grau, mit Drucktaste, quecksilberfrei
☞ 80 x 32 x 232 mm, 90 g, EK, 5 SB

Maxima-minima-thermometer
plastic, grey, with push-button, mercury-free

Thermomètre maxima-minima
plastique, gris, avec touche à pression, sans mercure

ohne Quecksilber – patentiert
without mercury – patented
sans mercure – breveté

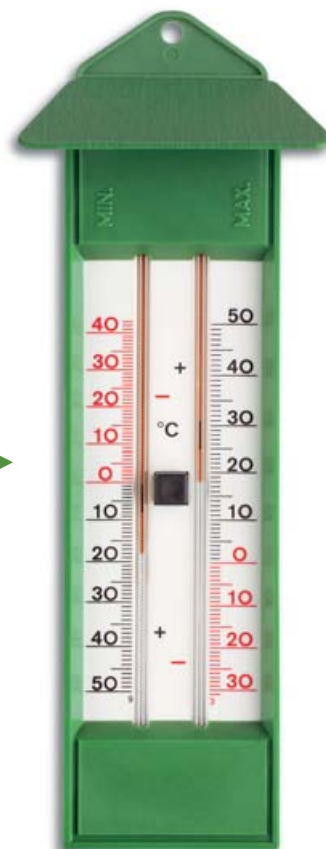

10.3015.04

Maxima-Minima-Thermometer
Kunststoff, grün, mit Drucktaste, quecksilberfrei
☞ 85 x 45 x 232 mm, 88 g, EK, 5 SB

Maxima-minima-thermometer
plastic, green, with push button, mercury-free

Thermomètre maxima-minima
plastique, vert, avec touche à pression, sans mercure

10.3014.02

Maxima-Minima-Thermometer
wie 10.3014.14, weiß

☞ 80 x 32 x 232 mm, 90 g, EK, 5 SB

Maxima-minima-thermometer
as 10.3014.14, white

Thermomètre maxima-minima
comme 10.3014.14, blanc

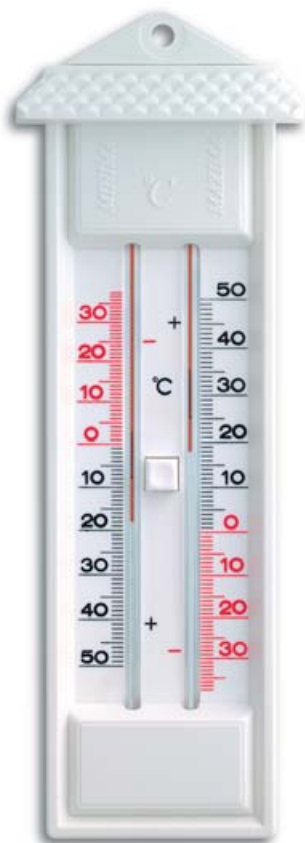

10.3015.03

Maxima-Minima-Thermometer
wie 10.3015.04, beige

☞ 85 x 45 x 232 mm, 88 g, EK, 5 SB

Maxima-minima-thermometer
as 10.3015.04, beige

Thermomètre maxima-minima
comme 10.3015.04, beige



10.3014.02.01

Maxima-Minima-Thermometer
wie 10.3014.14, weiß, orange/blaue Skala
☞ 80 x 32 x 232 mm, 90 g, EK, 5 SB

Maxima-minima-thermometer
as 10.3014.14, white, orange/blue scale

Thermomètre maxima-minima
comme 10.3014.14, blanc, échelle orange/bleue

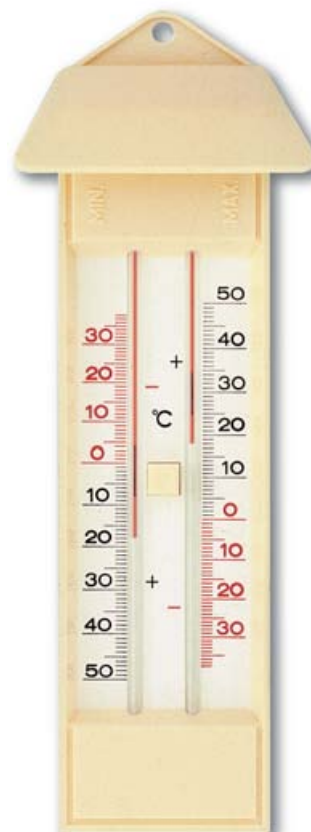

Digitale Außen-Thermometer
Digital outdoor-thermometers
Thermomètres extérieurs digitaux
Seite | page 58 !



Maxima-Minima-Thermometer

Maxima-minima-thermometers | Thermomètres maxima-minima



10.2007

Maxima-Minima-Thermometer

Aluminium, silber, mit Drucktaste, quecksilberfrei

☞ 50 x 24 x 220 mm, 104 g, EK, 5 SB

Maxima-minima-thermometer

aluminium, silver, with push button, mercury-free

Thermomètre maxima-minima

aluminium, argent, avec touche à pression, sans mercure

ohne Quecksilber – patentiert
without mercury – patented
sans mercure – breveté



10.3016

Maxima-Minima-Thermometer

Kunststoff, schwarz, Aluminiumskala, mit Drucktaste, quecksilberfrei

☞ 60 x 28 x 200 mm, 76 g, EK, 5 SB

Maxima-minima-thermometer

plastic, black, aluminium scale, with push button, mercury-free

Thermomètre maxima-minima

plastique, noir, échelle en aluminium, avec touche à pression, sans mercure

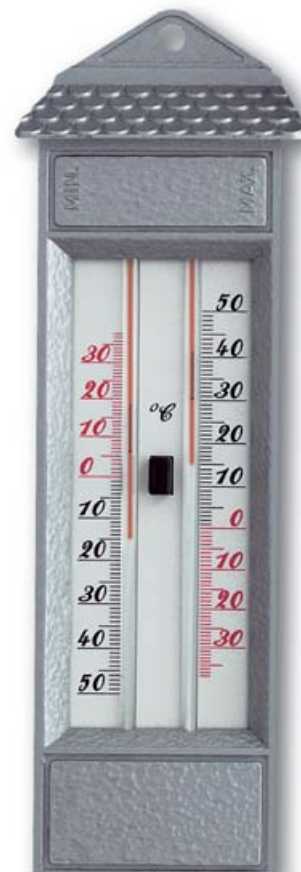

10.2006

Maxima-Minima-Thermometer

Druckguß, massive Ausführung, silber, mit Drucktaste, quecksilberfrei

☞ 77 x 28 x 230 mm, 474 g, EK, 5 SB

Maxima-minima-thermometer

diecasting box, solid construction, silver, with push button, mercury-free

Thermomètre maxima-minima

coulé sous pression, construction solide, argenté, avec touche à pression, sans mercure



10.4002

Bimetal-Maxima-Minima-Thermometer

für innen oder außen, Kunststoffgehäuse

T: -30...+60 °C

☞ 77 x 30 x 160 mm, 70 g, EK-EL, 5 SB

Bimetal maxima-minima-thermometer

for inside or outside use, plastic housing

Thermomètre maxima-minima, bilame

pour l'intérieur ou l'extérieur, boîtier en plastique



10.4001

Bimetal-Maxima-Minima-Thermometer

für innen, Kunststoffgehäuse

T: -40...+50 °C

☞ Ø 114 x 35 mm, 78 g, EK-EL

Bimetal maxima-minima-thermometer

for inside use, plastic housing

Thermomètre maxima-minima, bilame

pour l'intérieur, boîtier en plastique



12.5002.51 
Außenthermometer
wie 12.5002.01, altkupfer
☞ 100 x 27 x 410 mm, 292 g, 10 SB

Outdoor thermometer
as 12.5002.01, copper antique
Thermomètre pour l'extérieur
comme 12.5002.01, cuivre antique

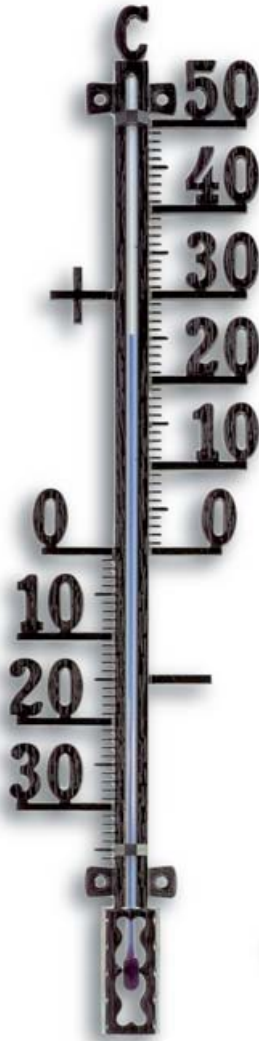

 **12.5002.01** ▲
Außenthermometer
Metall, schwarz, mit Befestigungsmaterial
☞ 100 x 27 x 410 mm, 291 g, EK, 10 SB

Outdoor thermometer
metal, black, with fixing material
Thermomètre pour l'extérieur
métal, noir, avec matériel pour l'assemblage

 **12.5002.50** ▲
Außenthermometer
wie 12.5002.01, altzinn
☞ 100 x 27 x 410 mm, 292 g, EK, 10 SB

Outdoor thermometer
as 12.5002.01, tin antique
Thermomètre pour l'extérieur
comme 12.5002.01, étain antique



**TFA
DESIGN
PATENT**

12.5011 
Außenthermometer
Metall, silberfarben, mit Befestigungsmaterial
☞ 100 x 17 x 428 mm, 265 g, 10 SB

Outdoor thermometer
metal, silver coloured, with fixing material

Thermomètre pour l'extérieur
métal, argenté, avec matériel pour
l'assemblage



 **12.5012** ▲
Außenthermometer
Metall, silberfarben, auf Schiefer natur
☞ 195 x 27 x 598 mm, 1951 g, EK

Outdoor thermometer
metal, silver coloured, on natural slate

Thermomètre pour l'extérieur
métal, argenté, sur ardoise naturelle



Außenthermometer

Outdoor thermometers | Thermomètres pour l'extérieur

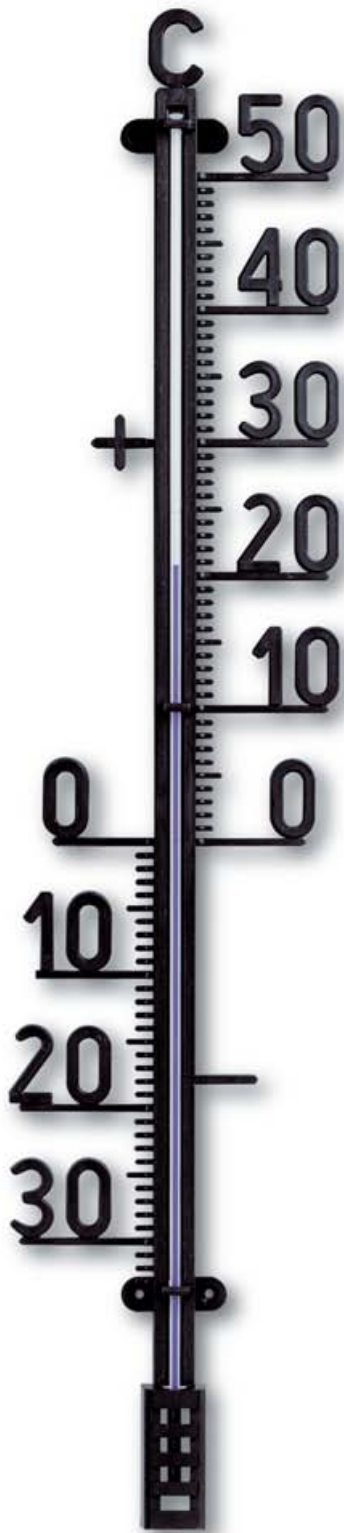

12.6005 
Außenthermometer
 Kunststoff, schwarz, mit Befestigungsmaterial
 ☞ 147 x 38 x 685 mm, 167 g, 10 SB

Outdoor thermometer
plastic, black, with fixing material

Thermomètre pour l'extérieur
plastique, noir, avec matériel pour l'assemblage



12.6008 
Außenthermometer
 Kunststoff, schwarz, mit Befestigungsmaterial
 ☞ 106 x 29 x 495 mm, 76 g, 10 SB

Outdoor thermometer
plastic, black, with fixing material

Thermomètre pour l'extérieur
plastique, noir, avec matériel pour l'assemblage

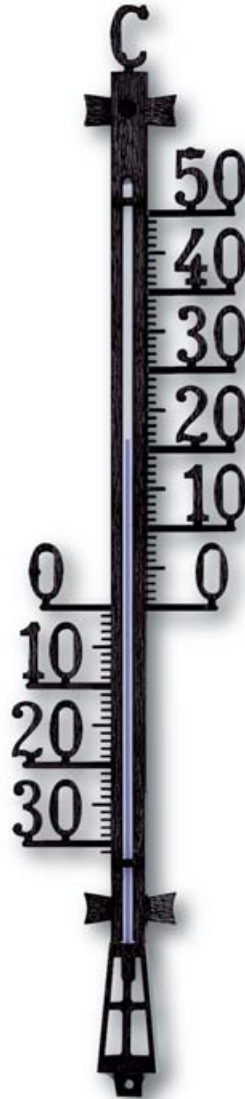
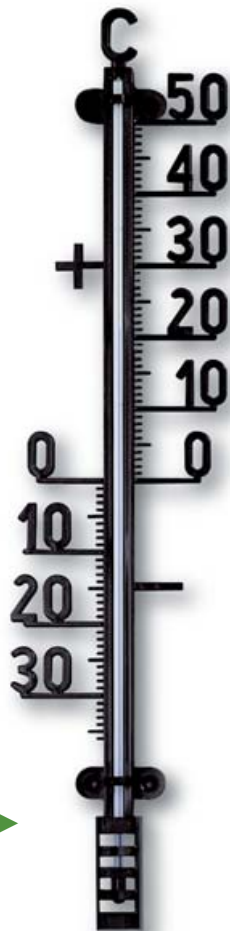

 **12.6004** 
Außenthermometer
 Kunststoff, schwarz, mit Befestigungsmaterial
 ☞ 98 x 27 x 415 mm, 64 g, EK, 10 SB

Outdoor thermometer
plastic, black, with fixing material

Thermomètre pour l'extérieur
plastique, noir, avec matériel pour l'assemblage

 **12.5004** 
Außenthermometer
 Schmiedeeisen-Rahmen, massive Ausführung,
 Thermometer Metall, mit Befestigungsmaterial
 ☞ 148 x 35 x 385 mm, 370 g, EK

Outdoor thermometer
frame forged iron, solid construction, metal thermometer,
with fixing material

Thermomètre pour l'extérieur
cadre fer forgé, construction solide, thermomètre en métal,
avec matériel pour l'assemblage



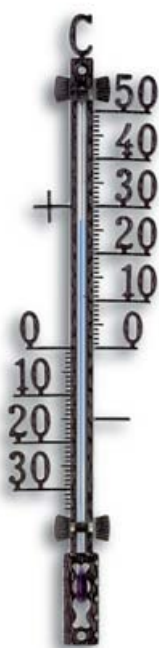



◀ **12.5000** 
Außen-thermometer
Metall, schwarz
☐ 35 x 14 x 165 mm, 36 g, 10 SB
Outdoor thermometer
metal, black
Thermomètre pour l'extérieur
métal, noir

 **12.6001.01.90** ▶
Außen-thermometer
Kunststoff, schwarz
☐ 34 x 15 x 160 mm, 7 g, EK, 10 SB
Outdoor thermometer
plastic, black
Thermomètre pour l'extérieur
plastique, noir

 **12.6003.01.90** ▶
Außen-thermometer
Kunststoff, schwarz
☐ 65 x 23 x 275 mm, 24 g, EK, 10 SB
Outdoor thermometer
plastic, black
Thermomètre pour l'extérieur
plastique, noir

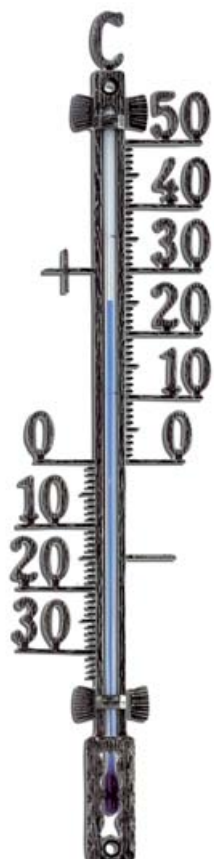
 **12.6003.01.91** ▶
Außen-thermometer
wie 12.6003.01.90,
mit Befestigungsmaterial
☐ 65 x 23 x 275 mm, 24 g, 10 SB
Outdoor thermometer
as 12.6003.01.90, with fixing material
Thermomètre pour l'extérieur
comme 12.6003.01.90, avec matériel
pour l'assemblage





◀ **12.5001.50** 
Außen-thermometer
wie 12.5001.51, altzinn
☐ 65 x 18 x 275 mm,
109 g, EK, 10 SB
Outdoor thermometer
as 12.5001.51, tin antique
Thermomètre pour l'extérieur
comme 12.5001.51, étain antique





 **12.6000.01** ▶
Außen-thermometer
Kunststoff, schwarz
☐ 28 x 14 x 104 mm, 4 g, EK
Outdoor thermometer
plastic, black
Thermomètre pour l'extérieur
plastique, noir

◀ **12.6001.01.91** 
Außen-thermometer
wie 12.6001.01.90, mit Befestigungsmaterial
☐ 34 x 15 x 160 mm, 7 g, EK
Outdoor thermometer
as 12.6001.01.90, with fixing material
Thermomètre pour l'extérieur
comme 12.6001.01.90, avec matériel pour l'assemblage

 **12.6000.53** ▶
Außen-thermometer
wie 12.6000.01, goldfarben
☐ 28 x 14 x 104 mm, 4 g, EK
Outdoor thermometer
as 12.6000.01, gold-coloured
Thermomètre pour l'extérieur
comme 12.6000.01, doré

◀ **12.5001.51** 
Außen-thermometer
Metall, altkupfer, mit Befestigungsmaterial
☐ 65 x 18 x 275 mm, 109 g, 10 SB
Outdoor thermometer
metal, copper antique, with fixing material
Thermomètre pour l'extérieur
métal, cuivre antique, avec matériel pour
l'assemblage

12.5001.01 
Außen-thermometer
wie 12.5001.51, schwarz
☐ 65 x 18 x 275 mm, 109 g, EK, 10 SB
Outdoor thermometer
as 12.5001.51, black
Thermomètre pour l'extérieur
comme 12.5001.51, noir

◀ **95.1001** 
TFA-Thekendisplay Innen-Außen-Thermometer
Inhalt 9 x 12.6001.01.90, 9 x 12.3023.02, 10 x 12.1014, 8 x 12.1032.05,
Produktbeschreibung Seite 207, 213, 214, 215
☐ 285 x 166 x 415 mm, 1770 g

Display indoor-outdoor-thermometers
content 9 x 12.6001.01.90, 9 x 12.3023.02, 10 x 12.1014, 8 x 12.1032.05,
description page 207, 213, 214, 215

Display thermomètres intérieurs/extérieurs
contenue 9 x 12.6001.01.90, 9 x 12.3023.02, 10 x 12.1014, 8 x 12.1032.05,
voir pages 207, 213, 214, 215



Innen-Außen-Thermometer

Indoor-outdoor-thermometers | Thermomètres intérieurs / extérieurs



◀ **12.2046.60** 
Innen-Außen-Thermometer
Edelstahl glänzend
☞ 45 x 9 x 280 mm, 72 g, KB

Indoor-outdoor thermometer
shiny stainless steel

Thermomètre intérieur/extérieur
acier inoxydable brillant

TFA
DESIGN
PATENT



◀ **12.2046.61** 
Innen-Außen-Thermometer
Edelstahl gebürstet
☞ 45 x 9 x 280 mm, 72 g, KB

Indoor-outdoor thermometer
brushed stainless steel

Thermomètre intérieur/extérieur
acier inoxydable brossé

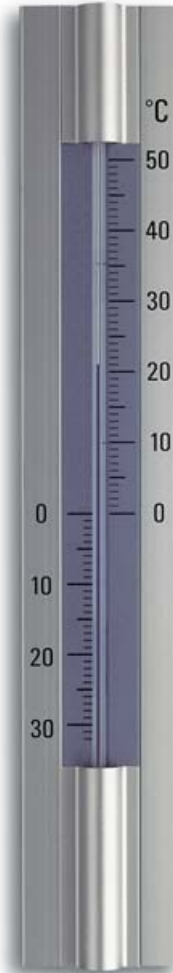

TFA
DESIGN
PATENT

◀ **12.2045** 
Innen-Außen-Thermometer
Aluminium, eloxiert
☞ 50 x 14 x 300 mm, 178 g, EK, 5 SB

Indoor-outdoor thermometer
aluminium, eloxed

Thermomètre intérieur/extérieur
aluminium, anodisé



◀ **12.2041.54** 
Innen-Außen-Thermometer
Aluminium, silber
☞ 59 x 10 x 297 mm, 79 g, EK, 10 SB

Indoor-outdoor thermometer
aluminium, silver

Thermomètre intérieur/extérieur
aluminium, argent

 **12.2001.54** 
NOVELLI DESIGN Innen-Außen-Thermometer
Metall, schwere Ausführung, wetterfest, silbern lackiert
☞ 48 x 16 x 195 mm, 99 g, EK, 10 SB

NOVELLI DESIGN indoor-outdoor thermometer
metal, solid construction, weather resistant, silver varnished

NOVELLI DESIGN thermomètre intérieur/extérieur
métal, construction solide, résistant aux intempéries, laqué en argent



 **12.2006** 
Innen-Außen-Thermometer
Aluminium, eloxiert, wetterfest,
mit Befestigungsmaterial
☞ 56 x 22 x 250 mm, 108 g, 10 SB

Indoor-outdoor thermometer
aluminium, eloxed, weather resistant,
with fixing material

Thermomètre intérieur/extérieur
aluminium, anodisé, résistant aux intempéries,
avec matériel pour l'assemblage



12.2031 
RADIUS Innen-Außen-Thermometer
Metall grau lackiert
☞ 51 x 34 x 295 mm, 203 g, EK, 5 SB

RADIUS indoor-outdoor thermometer
metal grey varnished

RADIUS thermomètre intérieur/extérieur
métal vernis gris



**TFA
DESIGN
PATENT**

12.2029 

Innen-Außen-Thermometer
Aluminium, eloxiert, mit Befestigungsmaterial
☞ 56 x 25 x 240 mm, 67 g, EK, 5 SB

Indoor-outdoor thermometer
eloxed aluminium, including fixing material

Thermomètre intérieur/extérieur
aluminium anodisé, matériel pour l'assemblage inclus



12.2033 

LINEA Innen-Außen-Thermometer
Aluminium

☞ 41 x 17 x 275 mm, 355 g, EK, 5 SB

LINEA indoor-outdoor thermometer
aluminium

LINEA thermomètre intérieur/extérieur
aluminium



12.2044 

Innen-Außen-Thermometer
Aluminium

☞ 67 x 24 x 290 mm, 111 g, EK-EL

Indoor-outdoor thermometer
aluminium

Thermomètre intérieur/extérieur
aluminium



95.1024 

BLOOMY Thekendisplay

Set Blumentopf-Thermometer,
für Innen und Außen, Edelstahl,
20 Stück 12.2056 sortiert
3 x 12.2056.01 Marienkäfer, 11 x 12.2056.02 Smiley,
3 x 12.2056.03 Herz, 3 x 12.2056.04 Kleeblatt

☞ 230 x 150 x 320 mm, 860 g 42 x 5 x 215 mm, 41 g

BLOOMY display

flowerpot thermometer set, for indoor and outdoor use, stainless steel,

20 pcs. 12.2056 assorted

3 x 12.2056.01 ladybird,

11 x 12.2056.02 smiley,

3 x 12.2056.03 heart,

3 x 12.2056.04 cloverleaf

BLOOMY display

assortiment de thermomètres pour pot de fleurs,

pour l'intérieur et l'extérieur, acier inoxydable,

20 pièces 12.2056

3 x 12.2056.01 coccinelle,

11 x 12.2056.02 smiley,

3 x 12.2056.03 cœur,

3 x 12.2056.04 feuille de trèfle



**TFA
DESIGN
PATENT**

12.2056.60 

BLOOMY Blumentopf-Thermometer
für innen und außen, Edelstahl, ideal für Werbung
42 x 5 x 215 mm, 41 g, EK

BLOOMY flowerpot thermometer
for indoor and outdoor use, stainless steel,
ideal for advertising

BLOOMY thermomètre pour pot de fleurs
pour l'intérieur et l'extérieur, acier inoxydable,
idéal pour marquage publicitaire



Innen-Außen-Thermometer

Indoor-outdoor-thermometers | Thermomètres intérieurs / extérieurs



12.2052.05

Innen-Außen-Thermometer

°C/°F, Metall, rot

☞ 66 x 13 x 295 mm, 127 g, 10 SB

Indoor-outdoor thermometer

°C/°F, metal, red

Thermomètre intérieur/extérieur

°C/°F, métal, rouge

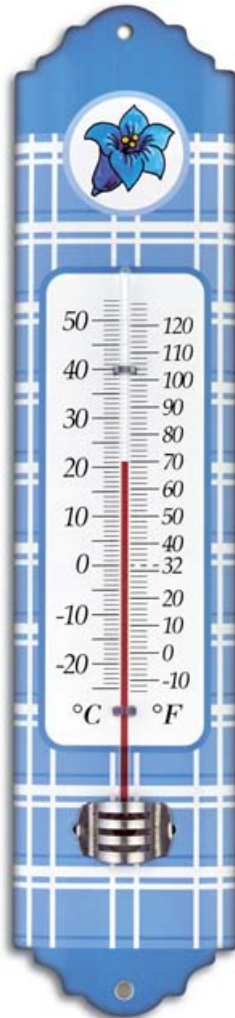

12.2052.06

Innen-Außen-Thermometer

wie 12.2052.05, blau

☞ 66 x 13 x 295 mm, 127 g, 10 SB

Indoor-outdoor thermometer

as 12.2052.05, blue

Thermomètre intérieur/extérieur

comme 12.2052.05, bleu



12.2009

Innen-Außen-Thermometer

Metall, pulverbeschichtet, weiß

☞ 56 x 12 x 222 mm, 66 g, EK, 10 SB

Indoor-outdoor thermometer

metal, powder coated, white

Thermomètre intérieur/extérieur

métal, recouvert de poudre, blanc

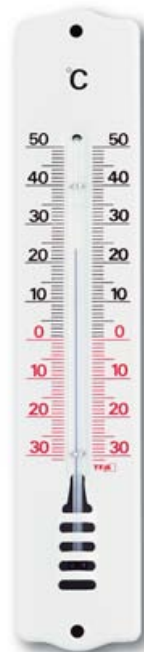

12.2008

Innen-Außen-Thermometer

Metall, pulverbeschichtet, weiß

☞ 40 x 12 x 204 mm, 44 g, EK, 10 SB

Indoor-outdoor thermometer

metal, powder coated, white

Thermomètre intérieur/extérieur

métal, recouvert de poudre, blanc



12.2051.05

Innen-Außen-Thermometer

wie 12.2051.04, rot

☞ 50 x 13 x 192 mm, 62 g, 10 SB

Indoor-outdoor thermometer

as 12.2051.04, red

Thermomètre intérieur/extérieur

comme 12.2051.04, rouge



12.2051.04

Innen-Außen-Thermometer

Metall, grün lackiert

☞ 50 x 13 x 192 mm, 62 g, 10 SB

Indoor-outdoor thermometer

metal, lacquered in green

Thermomètre intérieur/extérieur

métal, laqué vert



12.2051.06

Innen-Außen-Thermometer

wie 12.2051.04, blau

☞ 50 x 13 x 192 mm, 62 g, 10 SB

Indoor-outdoor thermometer

as 12.2051.04, blue

Thermomètre intérieur/extérieur

comme 12.2051.04, bleu



12.2015

Innen-Außen-Thermometer

Metall, pulverbeschichtet, weiß

☞ 103 x 39 x 806 mm, 1132 g, EK

Indoor-outdoor thermometer
metal, powder coated, white

Thermomètre intérieur/extérieur
métal, recouvert de poudre, blanc



12.3040.20

Innen-Außen-Thermometer

Kunststoff, mit Blumenranke

☞ 92 x 11 x 500 mm, 150 g, 5 SB

Indoor-outdoor thermometer
plastic, with flower prints

thermomètre intérieur/extérieur
plastique, avec motifs fleurs



12.2050.20

Innen-Außen-Thermometer

Metall, weiß lackiert, Nostalgie-Look, Schmetterlinge

☞ 92 x 25 x 495 mm, 325 g, 5 SB

Indoor-outdoor thermometer
metal, lacquered in white, nostalgic look, butterfly prints

Thermomètre intérieur/extérieur
métal, laqué blanc, style nostalgique, motifs papillons

12.2010.20

Innen-Außen-Thermometer

Metall, weiß lackiert, Nostalgie-Look, verschiedene Vogelmotive, sortiert

☞ 51 x 12 x 225 mm, 116 g, EK, 10 SB

Indoor-outdoor thermometer
metal, lacquered in white, nostalgic look, various bird prints, assorted

Thermomètre intérieur/extérieur
métal, laqué blanc, style nostalgique, différents motifs oiseaux, assorti



12.2011.20

Innen-Außen-Thermometer

wie 12.2010.20

☞ 71 x 12 x 326 mm, 244 g, EK, 5 SB

Indoor-outdoor thermometer
as 12.2010.20

Thermomètre intérieur/extérieur
comme 12.2010.20





Innen-Außen-Thermometer

Indoor-outdoor-thermometers | Thermomètres intérieurs / extérieurs

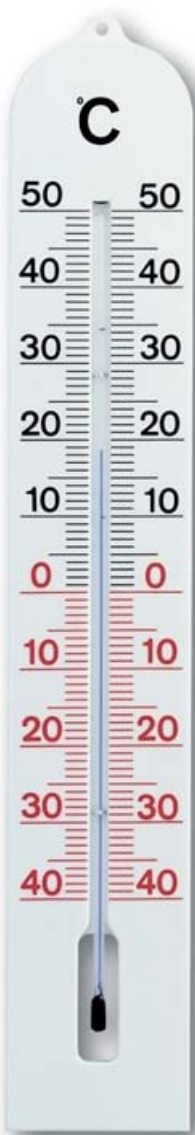

12.3005

Innen-Außen-Thermometer

Kunststoff, weiß

☞ 68 x 10 x 410 mm, 82 g, EK, 10 SB

Indoor-outdoor thermometer

plastic, white

Thermomètre intérieur/extérieur

plastique, blanc

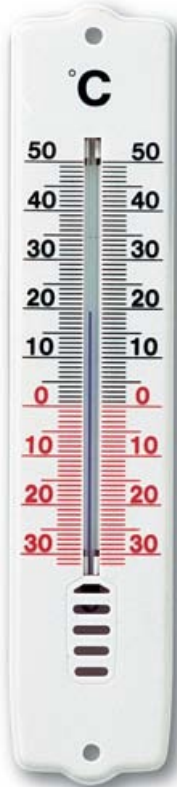

12.3009

Innen-Außen-Thermometer

Kunststoff, weiß

☞ 44 x 9 x 207 mm, 18 g, EK, 10 SB

Indoor-outdoor thermometer

plastic, white

Thermomètre intérieur/extérieur

plastique, blanc



12.3008.02

Innen-Außen-Thermometer

Kunststoff, weiß

☞ 26 x 9 x 180 mm, 12 g, 10 SB, 10 KA

Indoor-outdoor thermometer

plastic, white

Thermomètre intérieur/extérieur

plastique, blanc



12.3008.08

Innen-Außen-Thermometer

wie 12.3008.02, beige

☞ 26 x 9 x 180 mm, 12 g, 10 SB, 10 KA

Indoor-outdoor thermometer

as 12.3008.02, beige

Thermomètre intérieur/extérieur

comme 12.3008.02, beige

12.3010

Innen-Außen-Thermometer

Kunststoff, weiß

☞ 48 x 9 x 198 mm, 20 g, EK, 10 SB

Indoor-outdoor thermometer

plastic, white

Thermomètre intérieur/extérieur

plastique, blanc

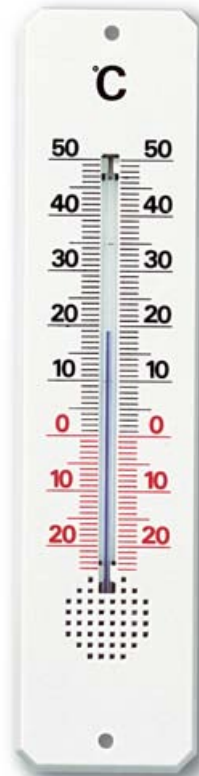

12.3004.20

Stallthermometer

Kunststoff, weiß

☞ 88 x 10 x 260 mm, 45 g, EK

Stable thermometer

plastic, white

Thermomètre pour l'étable

plastique, blanc

12.3004.02

Innen-Außen-Thermometer

Kunststoff, weiß, für Werbeaufdruck

☞ 88 x 10 x 260 mm, 45 g, EK

Indoor-outdoor thermometer

plastic, white, for advertising print

Thermomètre intérieur/extérieur

plastique, blanc, pour marquage publicitaire

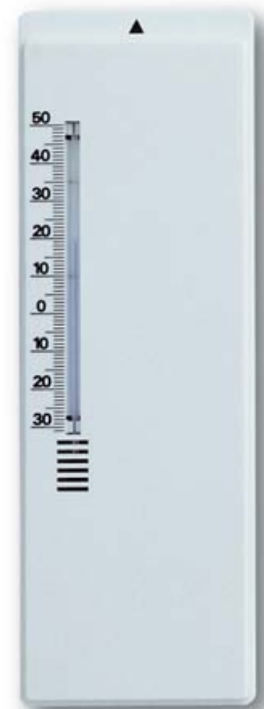



12.3022.01

Innen-Außen-Thermometer

Kunststoff, schwarz, Silberprägung

☞ 46 x 17 x 220 mm, 55 g, EK, 10 SB

Indoor-outdoor thermometer
plastic, black, silver-stamping

Thermomètre intérieur/extérieur
plastique, noir, relief argenté

**TFA
DESIGN
PATENT**

12.3048

Innen-Außen-Thermometer

Kunststoff, schwarz, Silberprägung

☞ 54 x 23 x 287 mm, 40 g, EK, 5 SB

Indoor-outdoor thermometer
plastic, black, silver-stamping

Thermomètre intérieur/extérieur
plastique, noir, relief argenté

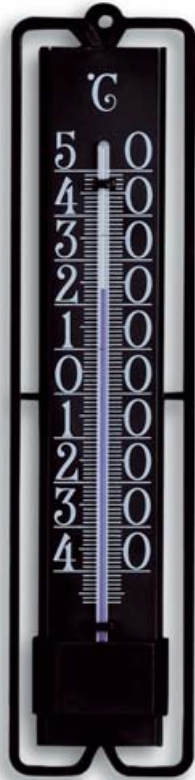

12.3000.01

NOVELLI DESIGN Innen-Außen-Thermometer

Kunststoff, schwarz

☞ 47 x 15 x 195 mm, 22 g, EK, 10 SB

NOVELLI DESIGN indoor-outdoor thermometer
plastic, black

NOVELLI DESIGN thermomètre intérieur/extérieur
plastique, noir



12.3000.02

NOVELLI DESIGN Innen-Außen-Thermometer

wie 12.3000.01, weiß

☞ 47 x 15 x 195 mm, 22 g, EK, 10 SB

NOVELLI DESIGN indoor-outdoor thermometer
as 12.3000.01, white

**NOVELLI DESIGN
thermomètre intérieur/extérieur**
comme 12.3000.01, blanc



12.3023.02

Innen-Außen-Thermometer

wie 12.3023.01, weiß, Goldprägung

☞ 31 x 12 x 145 mm, 20 g, EK, 10 SB

Indoor-outdoor thermometer
as 12.3023.01, white, gold-stamping

Thermomètre intérieur/extérieur
comme 12.3023.01, blanc, relief doré



12.3049.10

Innen-Außen-Thermometer

Kunststoff, weiß/dunkelgrau

☞ 40 x 7 x 200 mm, 28 g, 10 SB

Indoor-outdoor thermometer
plastic, white/dark grey

Thermomètre intérieur/extérieur
plastique, blanc/gris foncé

12.3023.01

Innen-Außen-Thermometer

Kunststoff, schwarz, Silberprägung

☞ 31 x 12 x 145 mm, 20 g, EK, 10 SB

Indoor-outdoor thermometer
plastic, black, silver-stamping

Thermomètre intérieur/extérieur
plastique, noir, relief argenté





Innenthermometer

Indoor thermometers | Thermomètres pour l'intérieur



12.1007 
Schulthermometer
 Buche
 ☞ 57 x 16 x 251 mm, 89 g, EK

School thermometer
 beech

Thermomètre scolaire
 hêtre



12.1005 
Innenthermometer
 Buche
 ☞ 56 x 19 x 250 mm, 114 g, EK, 10 SB

Indoor thermometer
 beech

Thermomètre pour l'intérieur
 hêtre

12.1004 
Innenthermometer
 Buche
 ☞ 35 x 15 x 206 mm, 44 g, 10 KA, 10 SB

Indoor thermometer
 beech

Thermomètre pour l'intérieur
 hêtre

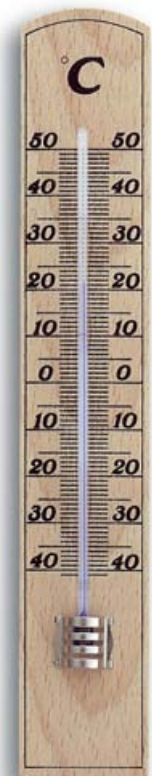

12.1003.05 
Innenthermometer
 Buche
 ☞ 31 x 16 x 180 mm, 34 g, 10 SB, 10 KA

Indoor thermometer
 beech

Thermomètre pour l'intérieur
 hêtre



12.1003.09 
Innenthermometer
 wie 12.1003.05, altweiß
 ☞ 31 x 16 x 180 mm, 34 g, 10 SB

Indoor thermometer
 as 12.1003.05, antique white

Thermomètre pour l'intérieur
 comme 12.1003.05, blanc antique



12.1032.09 
Innenthermometer
 wie 12.1032.05, weiß lackiert
 ☞ 34 x 10 x 152 mm, 29 g, 10 SB

Indoor thermometer
 as 12.1032.05, white varnished

Thermomètre pour l'intérieur
 comme 12.1032.05, laqué blanc



12.1032.05 
Innenthermometer
 Buche
 ☞ 34 x 10 x 152 mm, 29 g, 10 SB

Indoor thermometer
 beech

Thermomètre pour l'intérieur
 hêtre



12.1001 
Innenthermometer
 Buche
 ☞ 27 x 15 x 151 mm, 25 g, 10 SB, 10 KA

Indoor thermometer
 beech

Thermomètre pour l'intérieur
 hêtre





12.1049
Bambus Innen-Außen-Thermometer
umweltfreundlich und wetterfest
☞ 46 x 13 x 200 mm, 44 g, 12 SB

Bamboo indoor-outdoor thermometer
eco-friendly and weatherproof

Bambou thermomètre intérieur/extérieur
écologique et résistant aux intempéries

12.1042.05
Innenthermometer
Buche natur, mit Aluminiumskala
☞ 40 x 12 x 165 mm, 44 g, EK, 10 SB

Indoor thermometer
natural beech, aluminium scale

Thermomètre pour l'intérieur
hêtre naturel, échelle en aluminium



12.1054.01
Innen-Außen-Thermometer
Eiche geölt, wetterfest
☞ 46 x 12 x 200 mm, 52 g, EK, 10 SB

Indoor-outdoor thermometer
oak, oiled, weatherproof

Thermomètre intérieur/extérieur
chêne, huilé, résistant aux intempéries



12.1043.09
Innenthermometer
Buche, Plexiglas-Skala, weiß
☞ 30 x 13 x 125 mm, 28 g, EK, 10 SB

Indoor thermometer
beech, Plexiglas scale, white

Thermomètre pour l'intérieur
hêtre, échelle en Plexiglas, blanc

12.1011
Innenthermometer
Mahagoni, Kunststoff-Skala
☞ 31 x 16 x 162 mm, 39 g, EK, 10 SB

Indoor thermometer
mahogany, plastic scale

Thermomètre pour l'intérieur
acajou, échelle en plastique



12.1043.06
Innenthermometer
wie 12.1043.09, schwarz
☞ 30 x 13 x 125 mm, 28 g, EK, 10 SB

Indoor thermometer
as 12.1043.09, black

Thermomètre pour l'intérieur
comme 12.1043.09, noir



12.1009
Innenthermometer
Nussbaum lackiert, Plexiglas-Skala
☞ 31 x 14 x 133 mm, 30 g, EK, 10 SB

Indoor thermometer
walnut, varnished, Plexiglas scale

Thermomètre pour l'intérieur
noyer, laqué, échelle en Plexiglas



12.1016
Innenthermometer
Eiche, Aluminium-Skala
☞ 42 x 14 x 200 mm, 64 g, EK, 10 SB

Indoor thermometer
oak, aluminium scale

Thermomètre pour l'intérieur
chêne, échelle en aluminium

12.1014
Innenthermometer
Eiche, Aluminium-Skala
☞ 41 x 14 x 137 mm, 42 g, EK, 10 SB

Indoor thermometer
oak, aluminium scale

Thermomètre pour l'intérieur
chêne, échelle en aluminium





GALILEO GALILEI

Flüssigkeitsthermometer

gefertigt nach der Idee von Galileo Galilei (1564-1642). Ein fester Körper von gleicher Größe und Gewicht hat in einer Flüssigkeit bei Temperaturanstieg den Drang nach unten zu fallen, bei sinkender Temperatur steigt der Körper nach oben. Durch den Gewichtsunterschied der Glaskugeln (auf hundertstel Gramm geeicht) im Zusammenwirken mit der Flüssigkeitsdichte zeigt immer die unterste der oben schwimmenden Kugeln die richtige Temperatur an.

Liquid thermometer

manufactured after the idea of Galileo Galilei (1564-1642). In liquid, a solid body with the same weight and size is compelled to go down as the temperature rises. On the other hand the solid body goes up if the temperature falls. The glass balls differ in weight (calibrated to a hundredth of gram) and considering the density of the liquid, the lowest of the floating balls in the upper part of the cylinder indicates the right temperature.

Thermomètre à liquide

confectionné d'après l'idée de Galileo Galilei (1564-1642). A grandeur et poids égaux, un corps solide éprouve le besoin physique de descendre dans un liquide en présence d'une hausse de température ou de monter si la température baisse. La différence de poids des boules en verre (calibré à un centième de gramme) en connexion avec la densité du liquide garantit que la température correcte est toujours indiquée par la plus basse des boules flottantes en haut.



18°

18.1006.01.53

GALINO Flüssigkeitsthermometer

aus Glas, nach Galileo Galilei, 5 Kugeln, bunt, mit goldfarbenen Plomben

T: +18...+26°C / 2° graduation

□ Ø 32 (63) x 285 mm, 240 g, EK

GALINO liquid thermometer

made of glass, after the idea of Galileo Galilei, 5 balls, multi-colour, with gold-coloured tags

GALINO thermomètre à liquide

en verre, d'après l'idée de Galileo Galilei, 5 boules, multicolore, avec plaques en couleur dorée



18°

18.1006.01.54

GALINO Flüssigkeitsthermometer

wie 18.1006.01.53, mit silberfarbenen Plomben

□ Ø 32 (63) x 285 mm, 240 g, EK

GALINO

as 18.1006.01.53, with silver-coloured tags

GALINO

comme 18.1006.01.53, avec plaques en couleur argentée



18°



18°

18.1010

GALITTO Flüssigkeitsthermometer

aus Glas, nach Galileo Galilei, 4 Kugeln, bunt, mit silberfarbenen Plomben

T: +18...+24°C / 2° graduation

□ Ø 25 (46) x 178 mm, 93 g, EK

GALITTO liquid thermometer

made of glass, after the idea of Galileo Galilei, 4 balls, multi-colour, with silver-coloured tags

GALITTO thermomètre à liquide

en verre, d'après l'idée de Galileo Galilei, 4 boules, multicolore, avec plaques en couleur argentée



18°

18.1000.01.54

Flüssigkeitsthermometer

wie 18.1000.01.53, mit silberfarbenen Plomben

□ Ø 50 (80) x 340 mm, 611 g, EK

Liquid thermometer

as 18.1000.01.53, with silver-coloured tags

Thermomètre à liquide

comme 18.1000.01.53, avec plaques en couleur argentée

18.1000.01.53

Flüssigkeitsthermometer

aus Glas, nach Galileo Galilei, 5 Kugeln, bunt, mit goldfarbenen Plomben

T: +18...+26°C / 2° graduation

□ Ø 50 (80) x 340 mm, 611 g, EK

Liquid thermometer

made of glass, after the idea of Galileo Galilei, 5 balls, multi-colour, with gold-coloured tags

Thermomètre à liquide

en verre, d'après l'idée de Galileo Galilei, 5 boules, multicolore, avec plaques en couleur dorée



18°



18.1002.01

Flüssigkeitsthermometer

aus Glas, nach Galileo Galilei, 11 Kugeln, bunt, mit silberfarbenen Plomben

T: +17...+27°C / 1° graduation

□ Ø 54 (90) x 640 mm, 1500 g, EK

Liquid thermometer

made of glass, after the idea of Galileo Galilei, 11 balls, multi-colour, with silver-coloured tags

Thermomètre à liquide

en verre, d'après l'idée de Galileo Galilei, 11 boules, multicolore, avec plaques en couleur argentée

18°



18.1001.01

Flüssigkeitsthermometer

aus Glas, nach Galileo Galilei, 7 Kugeln, bunt, mit silberfarbenen Plomben

T: +18...+24°C / 1° graduation

□ Ø 50 (79) x 438 mm, 786 g, EK

Liquid thermometer

made of glass, after the idea of Galileo Galilei, 7 balls, multi-colour, with silver-coloured tags

Thermomètre à liquide

en verre, d'après l'idée de Galileo Galilei, 7 boules, multicolore, avec plaques en couleur argentée

18°



18.1007.01.53

Flüssigkeitsthermometer

wie 18.1007.01.54, mit goldfarbenen Plomben

□ Ø 50 (80) x 435 mm, 807 g, EK

Liquid thermometer

as 18.1007.01.54, with gold-coloured tags

Thermomètre à liquide

comme 18.1007.01.54, avec plaques en couleur dorée

18.1007.01.54

Flüssigkeitsthermometer

aus Glas, nach Galileo Galilei, 6 Kugeln, bunt, mit silberfarbenen Plomben

T: +18...+28°C / 2° graduation

□ Ø 50 (80) x 435 mm, 807 g, EK

Liquid thermometer

made of glass, after the idea of Galileo Galilei, 6 balls, multi-colour, with silver-coloured tags

Thermomètre à liquide

en verre, d'après l'idée de Galileo Galilei, 6 boules, multicolore, avec plaques en couleur argentée

18°





Thermometer + Hygrometer

Thermometers + hygrometers | Thermomètres + hygromètres



16.1003.02

Innen-Außen-Thermometer

Kunststoff, weiß, selbstklebend

☐ Ø 56 x 10 mm, 12 g, EK

Indoor-outdoor-thermometer
plastic, white, self-adhesive

Thermomètre intérieur/extérieur
plastique, blanc, auto-adhésif



44.1007

Hygrometer

Kunststoff, selbstklebend

☐ Ø 56 x 10 mm, 12 g, EK

Hygrometer
plastic, self-adhesive

Hygromètre
plastique, auto-adhésif



16.1003.01

Innen-Außen-Thermometer

wie 16.1003.02, schwarz

☐ Ø 56 x 10 mm, 12 g, EK

Indoor-outdoor-thermometer
as 16.1003.02, black

Thermomètre intérieur/extérieur
comme 16.1003.02, noir



45.2018

Thermo-Hygrometer

Kunststoff, schwarz, mit Ständer, zum Zuklappen, ideal für unterwegs

☐ 56 x 18 (63) x 63 mm, 29 g, EK

Thermo-hygrometer
plastic, black, with flip cover stand, ideal for travelling

Thermo-hygromètre
plastique, noir, avec support, pour fermer, idéal en route

16.1002
Thermometer
Kunststoff, schwarz, selbstklebend
☐ 52 x 14 x 38 mm, 11 g, EK, 10 SB

Thermometer
plastic, black, self-adhesive

Thermomètre
plastique, noir, auto-adhésif



45.2018
Thermo-Hygrometer
Kunststoff, schwarz, mit Ständer, zum Zuklappen, ideal für unterwegs
☐ 56 x 18 (63) x 63 mm, 29 g, EK

Thermo-hygrometer
plastic, black, with flip cover stand, ideal for travelling

Thermo-hygromètre
plastique, noir, avec support, pour fermer, idéal en route



19.2010

Thermometer

Kunststoff, schwarz, mit Ständer und selbstklebend

☐ 51 x 16 (34) x 38 mm, 13 g, EK

Thermometer
plastic, black, with support and self-adhesive

Thermomètre
plastique, noir, avec support et auto-adhésif



44.1012

Hygrometer

wie 19.2010

☐ 51 x 16 (34) x 38 mm, 13 g, EK

Hygrometer
as 19.2010

Hygromètre
comme 19.2010

19.2004
Thermometer
Kunststoff, schwarz
☐ 101 x 38 x 81 mm, 64 g, EK, 5 SB

Thermometer
plastic, black

Thermomètre
plastique, noir



44.1004
Hygrometer
Kunststoff, schwarz
☐ 101 x 38 x 81 mm, 64 g, EK, 5 SB

Hygrometer
plastic, black

Hygromètre
plastique, noir



16.1001

Thermometer

Kunststoff, schwarz, selbstklebend

☐ 41 x 13 x 39 mm, 7 g, EK

Thermometer
plastic, black, self-adhesive

Thermomètre
plastique, noir, auto-adhésif



16.1000

Thermometer

Kunststoff, schwarz, selbstklebend

☐ Ø 46 x 9 mm, 6 g, EK, 10 SB

Thermometer
plastic, black, self-adhesive

Thermomètre
plastique, noir, auto-adhésif



44.2000 
Hygrometer
Haar-Synthetik, Gehäuse mit Messingring
☐ Ø 71 x 26 mm, 38 g, EK, 5 SB

Hygrometer
hair-synthetic, case with brass ring
Hygromètre
à cheveu synthétique, boîtier avec anneau en laiton



44.1001 
Hygrometer
Gehäuse mit Messingring
☐ Ø 71 x 26 mm, 34 g, EK, 5 SB

Hygrometer
case with brass ring
Hygromètre
boîtier avec lunette en laiton



44.1002 
Hygrometer
Gehäuse mit Messingring
☐ Ø 102 x 35 x 113 mm, 61 g, EK, 5 SB

Hygrometer
case with brass ring
Hygromètre
boîtier avec lunette en laiton



45.2006 
Thermo-Hygrometer
Gehäuse mit Messingring
☐ Ø 71 x 26 mm, 35 g, EK, 5 SB

Thermo-hygrometer
case with brass ring
Thermo-hygromètre
boîtier avec anneau en laiton



45.2005 
Thermo-Hygrometer
Gehäuse mit Messingring
☐ Ø 102 x 35 x 113 mm, 61 g, EK, 5 SB

Thermo-hygrometer
case with brass ring
Thermo-hygromètre
boîtier avec anneau en laiton



44.2001 
Hygrometer
Haar-Synthetik, Gehäuse mit Messingring
☐ Ø 102 x 35 x 113 mm, 64 g, EK, 5 SB

Hygrometer
hair-synthetic, case with brass ring
Hygromètre
à cheveu synthétique, boîtier avec anneau de laiton



44.2003 
Hygrometer
Haar-Synthetik, Kunststoff, grau lackiert
☐ Ø 103 x 35 mm, 60 g, EK, 5 SB

Hygrometer
hair-synthetic, plastic, varnished in grey
Hygromètre
à cheveu synthétique, plastique, laqué gris



45.2007 
Thermo-Hygrometer
Haar-Synthetik, Gehäuse mit Messingring
☐ Ø 102 x 35 x 113 mm, 65 g, EK, 5 SB

Thermo-hygrometer
hair-synthetic, case with brass ring
Thermo-hygromètre
à cheveu synthétique, boîtier avec anneau en laiton



Haar-Synthetik-Hygrometer:
Besonders genaue Messung der Luftfeuchtigkeit
Hair synthetic hygrometer:
very exact measurement of humidity
Hygromètre à cheveu synthétique:
mesure très exacte de l'humidité



Thermo-Hygrometer

Thermo-hygrometers | Thermo-hygromètres

TFA
DESIGN
PATENT



45.2024
Thermo-Hygrometer
mit farbigen Komfortzonen für ein gesundes Raumklima, Gehäuse mit Messingring, verchromt

☞ Ø 71 x 23 mm, 36 g, 5 SB

Thermo-hygrometer
with coloured comfort zones for a healthy room climate, case with chromed brass ring

Thermo-hygromètre
avec zones de confort en couleur pour un climat ambiant sain,
boîtier avec anneau en laiton chromé

TFA
DESIGN
PATENT



45.2027

Thermo-Hygrometer

mit farbigen Komfortzonen für ein gesundes Raumklima,
Haar-Synthetik, Gehäuse mit Messingring, verchromt

☞ Ø 102 x 35 x 113 mm, 75 g, 5 SB

Thermo-hygrometer
with coloured comfort zones for a healthy room climate,
hair synthetic, case with chromed brass ring

Thermo-hygromètre
avec zones de confort en couleur pour un climat
ambiant sain, à cheveu synthétique,
boîtier avec anneau en laiton chromé

TFA
DESIGN
PATENT

TFA
DESIGN
PATENT



45.2033

Thermo-Hygrometer

wie 45.2027, mit Standfuß

☞ 102 x 35 (80) x 102 (114) mm, 79 g, EK-EL

Thermo-hygrometer
as 45.2027, with stand

Thermo-hygromètre
comme 45.2027, avec support



45.2032

Thermo-Hygrometer

Haar-Synthetik, Gehäuse mit Messingring,
verchromt, mit Standfuß

☞ 102 x 35 (80) x 102 (114) mm, 79 g, EK-EL

Thermo-hygrometer
hair synthetic, case with chromed brass ring, with stand

Thermo-hygromètre
à cheveu synthétique, boîtier avec anneau en
laiton chromé, avec support

TFA
DESIGN
PATENT

TFA
DESIGN
PATENT



45.2041.42

Thermo-Hygrometer

mit roten Zeigern, Gehäuse mit Messingring, verchromt

☞ Ø 71 x 23 mm, 36 g, 5 SB

Thermo-hygrometer
with red pointers, case with chromed brass ring

Thermo-hygromètre
avec aiguilles rouges, boîtier avec anneau en laiton chromé



45.2010.02

Thermo-Hygrometer

Kunststoff, weiß

☞ 101 x 32 x 101 mm, 85 g, 5 SB

Thermo-hygrometer
plastic, white

Thermo-hygromètre
plastique, blanc

45.2040.42

Thermo-Hygrometer

mit farbigen Komfortzonen, Gehäuse mit Messingring, verchromt

☞ Ø 71 x 23 mm, 36 g, 5 SB

Thermo-hygrometer
with coloured comfort zones, case with chromed brass ring

Thermo-hygromètre
avec zones de confort en couleur, boîtier avec anneau
en laiton chromé





TFA
DESIGN
PATENT

45.2042.50

Thermo-Hygrometer
mit farbigen Komfortzonen für ein gesundes Raumklima,
Haar-Synthetik, Glasabdeckung, integrierter Standfuß
☐ Ø 120 x 37 (68) mm, 104 g, EK-EL

Thermo-hygrometer
with coloured comfort zones for a healthy room
climate, hair synthetic, glass cover, integrated stand

Thermo-hygromètre
avec zones de confort en couleur pour un climat ambiant
sain, à cheveu synthétique, couvercle en verre, support intégré



TFA
DESIGN
PATENT

45.2043.51

Thermo-Hygrometer
mit Komfortzonen für ein gesundes Raumklima,
Haar-Synthetik, Glasabdeckung, integrierter Standfuß
☐ Ø 120 x 37 (68) mm, 107 g, EK-EL

Thermo-hygrometer
with comfort zones for a healthy room
climate, hair synthetic, glass cover, integrated stand

Thermo-hygromètre
avec zones de confort pour un climat ambiant sain,
à cheveu synthétique, couvercle en verre, support intégré



TFA
DESIGN
PATENT

45.2028

Thermo-Hygrometer
mit farbigen Komfortzonen für ein gesundes Raumklima,
Haar-Synthetik, Gehäuse mit Metallring
☐ Ø 118 x 39 (63) mm, 93 g, EK-EL

Thermo-hygrometer
with coloured comfort zones for a healthy room
climate, hair synthetic, case with metal ring

Thermo-hygromètre
avec zones de confort en couleur pour un climat ambiant
sain, à cheveu synthétique, boîtier avec anneau en métal

45.2020

Präzisions-Thermo-Hygrometer
mit Super-ex-Sensor zur besonders genauen und schnellen Messung, Temperatur
Genauigkeit ±1°C von -20...+40°C, Luftfeuchtigkeit Genauigkeit ±3% von 35...70% bei 20°C
☐ 112 x 40 x 120 mm, 80 g, EK-EL

Precision-thermo-hygrometer
with Super-ex-Sensor for particularly exact and fast measurement, temperature precision ±1°C
from -20...+40°C, humidity precision ±3% from 35...70% at 20°C

Thermo-hygromètre de precision
avec Super-ex-Sensor pour une mesure particulièrement précise et rapide, température
précision ±1°C de -20...+40°C, humidité précision ±3% de 35...70% à 20°C



TFA
DESIGN
PATENT

45.2019

Thermo-Hygrometer
Haar-Synthetik, Glasabdeckung, Ring Messing verchromt
☐ Ø 132 x 33 mm, 162 g, EK

Thermo-hygrometer
hair-synthetic, glass cover, ring chromium plated brass

Thermo-hygromètre
à cheveu synthétique, couvercle en verre,
anneau en laiton chromé

45.2045.02

Thermo-Hygrometer für innen und außen
mit farbigen Komfortzonen für ein gesundes
Raumklima, Glasabdeckung, mit Ständer
☐ Ø 131 x 19 (58) mm, 106 g, EK-EL

Thermo-hygrometer for indoor/outdoor use
with coloured comfort zones for a healthy room climate, glass cover, with support

Thermo-hygromètre intérieur/extérieur
avec zones de confort en couleur pour un climat ambiant sain, couvercle en verre, avec support



TFA
DESIGN
PATENT

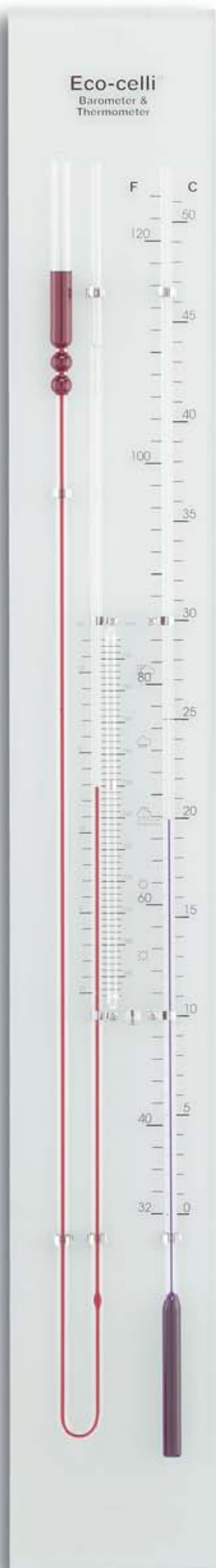

29.1007

ECOCELLI Fluid-Barometer/Thermometer

mattiertes Glas, quecksilberfrei, inkl. Einstellset und Befestigungsmaterial

☞ 130 x 35 x 980 mm, 2775 g, EK

ECOCELLI fluid barometer/thermometer

float glass, mercury-free, adjusting set and fixing material included

ECOCELLI baromètre/thermomètre fluide

verre sablé, sans mercure, set de réglage et matériel pour l'assemblage inclus

19.2015

MARITIM Thermometer

Messing

☞ Ø 140 x 56 mm, Ø 95 mm, 170 g, SB

MARITIM thermometer

brass

MARITIM thermomètre

laiton



29.4010B Domatic

MARITIM Barometer

mit offenem Werk, Messing

☞ Ø 140 x 56 mm, Ø 95 mm, 232 g, SB

MARITIM barometer

open movement, brass

MARITIM baromètre

mouvement ouvert, laiton

44.1009

MARITIM Hygrometer

Messing

☞ Ø 140 x 56 mm, Ø 95 mm, 155 g, SB

MARITIM hygrometer

brass

MARITIM hygromètre

laiton



98.1021

MARITIM Uhr

Messing

☞ Ø 140 x 56 mm, Ø 95 mm, 189 g,

☞ 1x 1,5 V AA, SB

MARITIM clock

brass

MARITIM horloge

laiton





◀ **19.2025.54** 
MARITIM Thermometer
Edelstahl
☞ Ø 140 x 56 mm, Ø 95 mm, 152 g, SB

MARITIM thermometer
stainless steel

MARITIM thermomètre
acier fin

 **Domatic 29.4022.54B** ▶

MARITIM Barometer
mit offenem Werk, Edelstahl
☞ Ø 103 x 48 mm, Ø 70 mm, 141 g, SB

MARITIM barometer
open movement, stainless steel

MARITIM baromètre
mouvement ouvert, acier fin



◀ **29.4024.54B Domatic** 
MARITIM Barometer
mit offenem Werk, Edelstahl
☞ Ø 140 x 59 mm, Ø 95 mm, 218 g, SB

MARITIM barometer
open movement, stainless steel

MARITIM baromètre
mouvement ouvert, acier fin

 **44.1018.54** ▶

MARITIM Hygrometer
Edelstahl
☞ Ø 140 x 56 mm, Ø 95 mm, 218 g, SB

MARITIM hygrometer
stainless steel

MARITIM hygromètre
acier fin



◀ **45.2031.54** 
MARITIM Thermo-Hygrometer
Edelstahl
☞ Ø 103 x 46 mm, Ø 70 mm, 78 g, SB

MARITIM thermo-hygrometer
stainless steel

MARITIM thermo-hygromètre
acier fin

 **60.3014.54** ▶

MARITIM Uhr
Edelstahl
☞ Ø 140 x 56 mm, Ø 95 mm, 180 g, ☞ 1x 1,5 V AA, SB

MARITIM clock
stainless steel

MARITIM horloge
acier fin





Barometer und Kombinationen

Barometers and combinations | Baromètres et combinaisons



◀ **29.4001 Domatic** 
Barometer
 Nussbaum
 ☐ Ø 180 x 47 x 193 mm, Ø 136 mm, 460 g, EK

Barometer
walnut

Baromètre
noyer



 **29.4003**
Barometer
 Gehäuse mit Messingring
 ☐ Ø 102 x 35 x 113 mm, 74 g, EK

Barometer
case with brass ring

Baromètre
boîtier avec anneau en laiton



 **29.4002**
Barometer
 Eiche massiv
 ☐ Ø 121 x 41 x 133 mm,
 Ø 108 mm, 175 g, EK

Barometer
solid oak

Baromètre
chêne massif



 **45.1000.01**
Thermo-Barometer
 Eiche massiv
 ☐ Ø 121 x 41 x 133 mm, Ø 108 mm, 178 g, EK, SB

Thermo-barometer
solid oak

Thermo-baromètre
chêne massif



◀ **45.1000.05** 
Thermo-Barometer
 wie 45.1000.01, Buche
 ☐ Ø 121 x 41 x 133 mm,
 Ø 108 mm, 178 g, EK, SB

Thermo-barometer
as 45.1000.01, beech

Thermo-baromètre
comme 45.1000.01, hêtre



◀ **20.3006.42 Domatic** 
Wetterstation
 wie 20.3006.32, Gehäuse mit Chromring
 ☐ Ø 136 x 43 x 147 mm, 200 g, EK-EL

Weather station
as 20.3006.32, housing with chrome ring

Station météo
comme 20.3006.32, boîtier avec anneau en chrome

 **Domatic 20.3006.32**
Wetterstation
 Gehäuse mit Messingring
 ☐ Ø 136 x 43 x 147 mm, 200 g, EK-EL

Weather station
housing with brass ring

Station météo
boîtier avec anneau en laiton





◀ **20.2022 Domatic** 
SYNCHRON Design-Wetterstation
 für innen und außen (Barometer, Thermometer, Hygrometer),
 Aluminium geschliffen und eloxiert, zum Hängen
 ☞ Ø 130 x 70 mm, 702 g, EK

SYNCHRON design weather station
 for indoor/outdoor use (barometer, thermometer, hygrometer),
 aluminium polished and eloxed, for hanging

SYNCHRON station météo design
 pour l'intérieur et l'extérieur (baromètre, thermomètre, hygromètre),
 aluminium poli et anodisé, à fixer au mur

 **Domatic 20.2027.60** ▶
Wetterstation für innen und außen
 Edelstahl, Glasabdeckung
 ☞ Ø 160 x 46 mm, 330 g, EK

Weather station for indoor/outdoor use
 stainless steel, glass cover

Station météo intérieure/extérieure
 acier inoxydable, couvercle en verre



◀ **20.2027.51 Domatic** 
Wetterstation für innen und außen
 wie 20.2027.60, Kupfer
 ☞ Ø 160 x 46 mm, 330 g, EK

Weather station for indoor/outdoor use
 as 20.2027.60, copper

Station météo intérieure/extérieure
 comme 20.2027.60, cuivre

 **Domatic 20.2027.20** ▶
Wetterstation für innen und außen
 wie 20.2027.60, Skala blau/weiß/silber
 ☞ Ø 160 x 46 mm, 330 g, EK

Weather station for indoor/outdoor use
 as 20.2027.60, scale blue/white/silver

Station météo intérieure/extérieure
 comme 20.2027.60, échelle bleue/blanche/argentée



◀ **20.2027.08 Domatic** 
Wetterstation für innen und außen
 wie 20.2027.60, Metall im Vintage-Look mit Rost-Patina
 ☞ Ø 160 x 46 mm, 342 g, EK

Weather station for indoor/outdoor use
 as 20.2027.60, metal vintage style, with rust patina

Station météo intérieure/extérieure
 comme 20.2027.60, en métal style vintage, avec patine rouille



48.1503.08

Wetterhäuschen

aus Holz, mit Thermometer, braun

☞ 148 x 96 x 154 mm, 217 g, EK

Weather house

made of wood, with thermometer, brown

Chalet météo

en bois, avec thermomètre, brun



48.1503.09

Wetterhäuschen

wie 48.1503.08, beige

☞ 148 x 96 x 154 mm, 217 g, EK

Weather house

as 48.1503.08, beige

Chalet météo

comme 48.1503.08, beige



48.1501

Wetterhäuschen

aus Holz, mit Kunststofffiguren und Thermometer

☞ 127 x 76 x 130 mm, 106 g, EK

Weather house

made of wood, with plastic figurines and thermometer

Chalet météo

en bois, avec des figures en plastique et thermomètre



29.2000.01

Wetterkugel

gefertigt nach einer Idee von Johann Wolfgang von Goethe, zeigt schnell und präzise Luftdruckschwankungen an, mit Zubehör zum Einfärben des Wassers, Symbol Sonne/Wolken

☞ 120 x 104 x 180 mm, 136 g, EK

Weather ball

based on an idea by Johann Wolfgang von Goethe, indicates quickly and accurately any variation in air pressure, all accessories to colour the liquid included, symbol sun/clouds

Boule barométrique

réalisée selon une idée de Johann Wolfgang von Goethe, indique de manière rapide et précise les variations de la pression atmosphérique, tous les accessoires pour colorer l'eau inclus, symbole soleil/nuages



20.3015.54

Mini-Wetterstation

Kunststoff, silber-metallisch, anthrazit

☞ 54 x 35 (56) x 166 mm, 116 g, EK-EL

Mini weather station

plastic, silver-metallic/anthracite

Station météo mini

plastique, métallique argenté/anthracite



20.2047.52 

SPUTNIK Wetterstation

für Innen (Barometer, Thermometer, Hygrometer), drehbarer Korpus aus Plexiglas, Halter aus Messing, klassisches Tischobjekt mit offenem Barometerwerk

□ Ø 126 x 200 mm, 565 g, EK

SPUTNIK weather station

for indoor use (barometer, thermometer, hygrometer), turnable Plexiglas corpus, holder made of brass, classic table model with open barometer movement

SPUTNIK station météo

pour l'intérieur (baromètre, thermomètre, hygromètre), corps tournant en plexiglas, support en laiton, modèle à table classique avec mouvement de baromètre ouvert



 20.2047.54

SPUTNIK Wetterstation

wie 20.2047.52, Chrom

□ Ø 126 x 200 mm, 565 g, EK

SPUTNIK weather station

as 20.2047.52, chrome

SPUTNIK station météo

comme 20.2047.52, chrome



20.3020.02 Domatic 
Wetterstation
 Glas, matt, weiße Skalen
 ☞ 120 x 35 x 340 mm,
 Ø 81/81/81 mm, 533 g, EK

Weather station
 glass, matt finish, white scales

Station météo
 verre mat, cadrans blancs

Domatic 20.3022 
Wetterstation
 Glas matt
 ☞ 120 x 36 x 240 mm,
 Ø 95/95 mm, 422 g, EK

Weather station
 glass, matt finish

Station météo
 verre mat



Domatic 20.1067.17 
Wetterstation
 wie 20.1067.05, grau
 ☞ 120 x 55 x 385 mm,
 Ø 81/95/81 mm, 685 g, EK

Weather station
 as 20.1067.05, grey

Station météo
 comme 20.1067.05, gris



20.1067.05 Domatic 
Wetterstation
 Buche natur/Glas
 ☞ 120 x 55 x 385 mm,
 Ø 81/95/81 mm, 685 g, EK

Weather station
 natural beech/glass

Station météo
 hêtre naturel/verre



20.3002 Domatic 
Wetterstation
 Plexiglas, mit Befestigungsmaterial
 ☞ 90 x 35 x 290 mm,
 Ø 70/70/70 mm, 225 g, EK, SB

Weather station
 plexiglass, with fixing material

Station météo
 plexiglas, avec matériel pour l'assemblage



Domatic 20.3018 
Wetterstation
 Schiefer geschnitten und lackiert
 ☞ 140 x 40 x 370 mm, Ø 81/81/81 mm, 1008 g, EK

Weather station
 slate, cut and varnished

Station météo
 ardoise, découpée et laquée

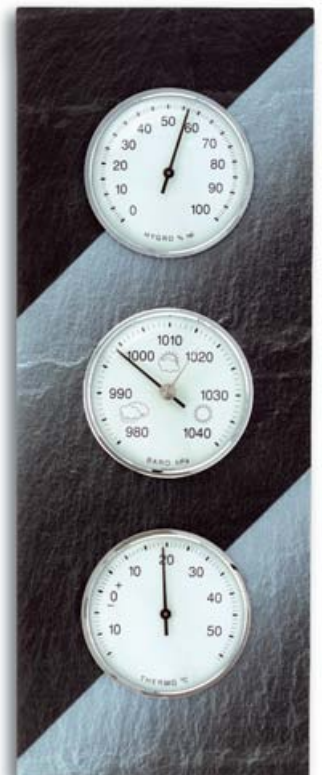



20.1082.17 Domatic

Wetterstation
wie 20.1082.05, anthrazit/Aluminium
☞ 127 x 64 x 390 mm, Ø 81/81/81 mm, 700 g, EK

Weather station
as 20.1082.05, anthracite/aluminium

Station météo
comme 20.1082.05, anthracite/aluminium

Domatic 20.1053.17

Wetterstation
Buche natur/silber
☞ 128 x 40 x 350 mm, Ø 81/81/81 mm, 658 g, EK

Weather station
natural beech/silver

Station météo
hêtre naturel/argenté



20.1082.05 Domatic

Wetterstation
Buche/Aluminium
☞ 127 x 64 x 390 mm,
Ø 81/81/81 mm, 700 g, EK

Weather station
beech/aluminium

Station météo
hêtre/aluminium



20.1028.04 Domatic

Wetterstation
Buche mahagonifarben
☞ 105 x 40 x 350 mm,
Ø 81/81/81 mm, 450 g, EK-EL

Weather station
beech mahogany-coloured

Station météo
hêtre couleur acajou



20.1091.01 Domatic

Wetterstation
Eiche geölt
☞ 130 x 40 x 360 mm,
Ø 95/95/95 mm, 765 g, EK

Weather station
oiled oak

Station météo
chêne huilé

Domatic 20.1028.05

Wetterstation
wie 20.1028.04, natur
☞ 105 x 40 x 350 mm,
Ø 81/81/81 mm, 450 g, EK-EL

Weather station
as 20.1028.04, naturel

Station météo
comme 20.1028.04, naturel



20.1000.01

Wetterstation

Eiche massiv

☞ 105 x 40 x 275 mm, Ø 70/81/70 mm, 361 g, EK, SB

Weather station

solid oak

Station météo

chêne massif

Domatic 20.1088

Wetterstation

Nussbaum

☞ 120 x 37 x 270 mm, Ø 70/70/70 mm, 433 g, EK

Weather station

walnut

Station météo

noyer



20.1000.03

Wetterstation

wie 20.1000.01, nussbaumfarben

☞ 105 x 40 x 275 mm, Ø 70/81/70 mm, 361 g, EK, SB

Weather station

as 20.1000.01, walnut coloured

Station météo

comme 20.1000.01, couleur de noyer



20.1087.01 Domatic

Wetterstation

Eiche

☞ 120 x 36 x 195 mm, Ø 70/70 mm, 342 g, EK

Weather station

oak

Station météo

chêne



20.1000.11

Wetterstation

wie 20.1000.01, Kiefer massiv

☞ 105 x 40 x 275 mm, Ø 70/81/70 mm, 361 g, EK, SB

Weather station

as 20.1000.01, solid pine

Station météo

comme 20.1000.01, pin massif



20.1087.03 Domatic

Wetterstation

Nussbaum

☞ 120 x 36 x 195 mm, Ø 70/70 mm, 342 g, EK

Weather station

walnut

Station météo

noyer





20.1002.01

Wetterstation

Eiche

110 x 36 x 272 mm, Ø 70/70/70 mm, 361 g, EK, SB

Weather station

oak

Station météo

chêne

20.1002.05

Wetterstation

wie 20.1002.01, Buche natur

110 x 36 x 272 mm, Ø 70/70/70 mm, 361 g, EK, SB

Weather station

as 20.1002.01, natural beech

Station météo

comme 20.1002.01, hêtre naturel

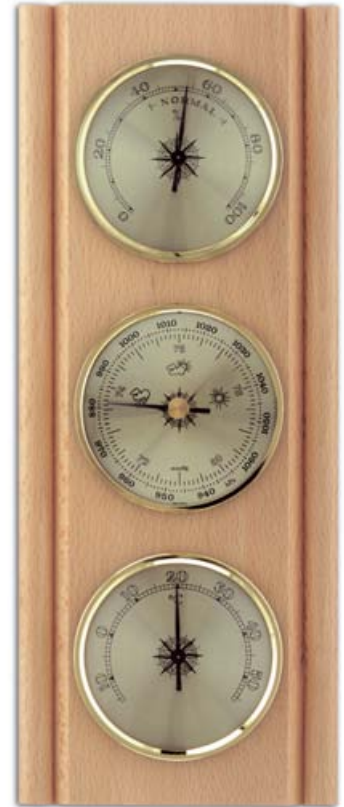

20.1002.03

Wetterstation

wie 20.1002.01, Nussbaum

110 x 36 x 272 mm, Ø 70/70/70 mm, 361 g, EK, SB

Weather station

as 20.1002.01, walnut

Station météo

comme 20.1002.01, noyer



20.1001

Wetterstation

Eiche massiv

280 x 40 x 110 mm, Ø 70/81/70 mm, 390 g, EK, SB

Weather station

solid oak

Station météo

chêne massif



20.1002.04

Wetterstation

wie 20.1002.01, Mahogany

110 x 36 x 272 mm, Ø 70/70/70 mm, 361 g, EK, SB

Weather station

as 20.1002.01, mahogany

Station météo

comme 20.1002.01, acajou





20.1076.01B Domatic 
Wetterstation
 Eiche massiv, rustikal, mit offenem Barometerwerk
 ☐ 123 x 37 x 337 mm,
 Ø 93/93/93 mm, 563 g, EK

Weather station
 solid oak, rustic, open barometer movement

Station météo
 chêne massif, rustique, mouvement de baromètre ouvert



20.1076.20B Domatic 
Wetterstation
 wie 20.1076.01B, Wurzelnuss
 ☐ 123 x 37 x 337 mm,
 Ø 93/93/93 mm, 563 g, EK

Weather station
 as 20.1076.01B, root timber nut

Station météo
 comme 20.1076.01B, racine de noyer

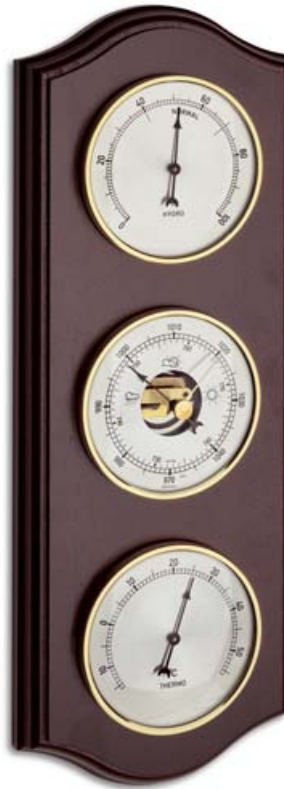

 **Domatic 20.1076.03B**
Wetterstation
 wie 20.1076.01B, Nussbaum
 ☐ 123 x 37 x 337 mm,
 Ø 93/93/93 mm, 563 g, EK

Weather station
 as 20.1076.01B, walnut

Station météo
 comme 20.1076.01B, noyer

 **Domatic 20.1064.03**
Wetterstation
 Eiche massiv, nussbaumfarben
 ☐ 155 x 40 x 385 mm,
 Ø 108/108/108 mm, 920 g, EK

Weather station
 solid oak, walnut coloured

Station météo
 chêne massif, couleur de noyer



20.1019.01 Domatic 
Wetterstation
 Rahmen Eiche massiv
 ☐ 160 x 40 x 385 mm,
 Ø 93/93/93 mm, 1000 g, EK

Weather station
 frame solid oak

Station météo
 cadre chêne massif



B 
offenes Domatic-Barometerwerk
open barometer-movement Domatic
mouvement de baromètre ouvert Domatic

 **20.1011**
Wetterstation
 Eiche massiv, Tischmodell
 ☐ 115 x 115 x 146 mm,
 Ø 70/70/70 mm, 390 g, EK

Weather station
 solid oak, table standing

Station météo
 chêne massif, modèle de table





20.1060.01 
Wetterstation
Sheraton, Eiche massiv, rustikal
☞ **110 x 40 x 418 mm,**
Ø 95/45 mm, 438 g, EK

Weather station
sheraton, solid oak, rustic
Station météo
sheraton, chêne massif, rustique

20.1060.03
Wetterstation
wie 20.1060.01, Nussbaum
☞ **110 x 40 x 418 mm, Ø 95/45 mm, 410 g, EK**

Weather station
as 20.1060.01, walnut
Station météo
comme 20.1060.01, noyer



20.1060.02 
Wetterstation
wie 20.1060.01, Eiche natur
☞ **110 x 40 x 418 mm,**
Ø 95/45 mm, 435 g, EK

Weather station
as 20.1060.01, natural oak
Station météo
comme 20.1060.01, chêne naturel



20.1051 
Wetterstation
Eiche massiv
☞ **92 x 38 x 170 mm,**
Ø 70/70 mm, 182 g, EK-EL

Weather station
solid oak
Station météo
chêne massif



20.1060.10 
Wetterstation
wie 20.1060.01, Kirschbaum
☞ **110 x 40 x 418 mm,**
Ø 95/45 mm, 375 g, EK

Weather station
as 20.1060.01, cherry wood
Station météo
comme 20.1060.01, bois de cerisier



20.1037.01 Domatic

Wetterstation

Sheraton, Eiche massiv, Flanschringe

📏 125 x 40 x 460 mm, Ø 108/50 mm, 515 g, EK

Weather station

sheraton, solid oak, flange

Station météo

sheraton, chêne massif, anneau bride



20.1037.03 Domatic

Wetterstation

wie 20.1037.01, Nussbaum

📏 125 x 40 x 460 mm, Ø 108/50 mm, 515 g, EK

Weather station

as 20.1037.01, walnut

Station météo

comme 20.1037.01, noyer



20.1038

Wetterstation

Sheraton, Eiche massiv

📏 107 x 38 x 390 mm, Ø 81/45 mm, 325 g, EK

Weather station

sheraton, solid oak

Station météo

sheraton, chêne massif

20.1040.01

Wetterstation

Sheraton, Eiche massiv, rustikal

📏 105 x 40 x 385 mm, Ø 93/50 mm, 380 g, EK

Weather station

sheraton, solid oak, rustic

Station météo

sheraton, chêne massif, rustique



20.1040.02

Wetterstation

wie 20.1040.01, natur

📏 105 x 40 x 385 mm, Ø 93/50 mm, 380 g, EK

Weather station

as 20.1040.01, natural

Station météo

comme 20.1040.01, naturel





45.3004.01

Wetterstation
mit Quarzuhr, Sheraton, Eiche massiv
☐ 155 x 45 x 602 mm, Ø 70/136/70 mm, 800 g,
🔋 1x 1,5 V AA, EK

Weather station
with quartz clock, sheraton, solid oak

Station météo
avec horloge à quartz, sheraton, chêne massif

45.3004.04

Wetterstation
wie 45.3004.01, Mahagoni
☐ 155 x 45 x 602 mm,
Ø 70/136/70 mm, 800 g, 🔋 1x 1,5 V AA, EK

Weather station
as 45.3004.01, mahogany

Station météo
comme 45.3004.01, acajou



45.3004.03

Wetterstation
wie 45.3004.01, Nussbaum
☐ 155 x 45 x 602 mm, Ø 70/136/70 mm, 800 g,
🔋 1x 1,5 V AA, EK

Weather station
as 45.3004.01, walnut

Station météo
comme 45.3004.01, noyer



20.1047.03

Domatic Wetterstation
wie 20.1047.01, Nussbaum
☐ 160 x 48 x 525 mm,
Ø 136/70 mm, 750 g, EK

Weather station
as 20.1047.01, walnut

Station météo
comme 20.1047.01, noyer



20.1047.01 Domatic

Wetterstation
Sheraton, Eiche
☐ 160 x 48 x 525 mm, Ø 136/70 mm, 750 g, EK

Weather station
sheraton, solid oak

Station météo
sheraton, chêne massif

20.1047.04

Domatic Wetterstation
wie 20.1047.01, mahagonifarben
☐ 160 x 48 x 525 mm, Ø 136/70 mm, 750 g, EK

Weather station
as 20.1047.01, mahogany coloured

Station météo
comme 20.1047.01, couleur acajou





20.2046

Außenwetterstation
Edelstahl, Glasabdeckung

📏 142 x 70 x 225 mm, 569 g, EK-EL

Outdoor weather station
stainless steel, glass cover

Station météo extérieure
acier fin, couvercle en verre



20.2045 Domatic

Außenwetterstation
Aluminium/Kunststoff, Glasabdeckung

📏 146 x 70 x 216 mm, 461 g, EK-EL

Outdoor weather station
aluminium/plastic, glass cover

Station météo extérieure
aluminium/plastique, couvercle en verre

TFA
DESIGN
PATENT



20.2034.02 Domatic

Außenwetterstation
Edelstahl, weiße Skalen, mit Befestigungsmaterial

📏 96 x 35 x 282 mm, Ø 70/70/70 mm, 340 g, EK-EL

Outdoor weather station
stainless steel, white scales, with fixing material

Station météo extérieure
acier fin, échelles blanches, avec matériel pour l'assemblage



Domatic 20.2010.60

Außenwetterstation
Edelstahl, mit Befestigungsmaterial

📏 160 x 68 x 221 mm,
Ø 95/70/70 mm, 465 g, EK-EL

Outdoor weather station
stainless steel, with fixing material

Station météo extérieure
acier fin, avec matériel pour l'assemblage

20.2034.06 Domatic

Außenwetterstation
wie 20.2034.02, blaue Skalen

📏 96 x 35 x 282 mm, Ø 70/70/70 mm,
340 g, EK-EL

Outdoor weather station
as 20.2034.02, blue scales

Station météo extérieure
comme 20.2034.02, échelles bleues

TFA
DESIGN
PATENT



Domatic 20.1079.01

Wetterstation für innen und außen
Eiche geölt/Edelstahl

📏 200 x 100 x 256 mm, Ø 161 mm, 1024 g, EK-EL

Weather station for indoor/outdoor use
oiled oak/stainless steel

Station météo intérieure/extérieure
chêne huilé/acier fin





TFA
DESIGN
PATENT

20.2038

Außenwetterstation

Edelstahl, Glasabdeckung

☞ 142 x 68 x 356 mm, 839 g, EK-EL

Outdoor weather station
stainless steel, glass cover

Station météo extérieure
acier fin, couvercle en verre

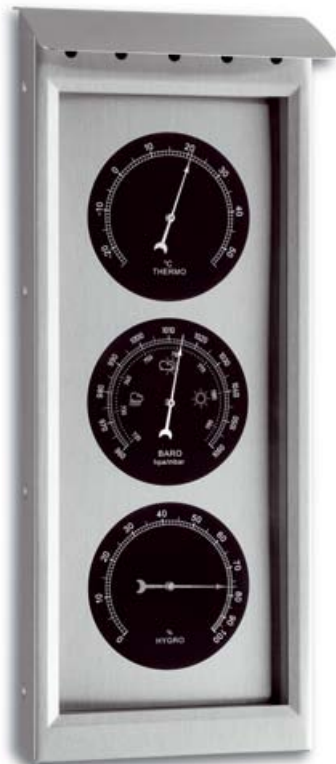

20.3024

Werke-Set für Wetterstation

Thermo-Werk, Baro-Werk, Hygro-Werk, ideal, um sich eine eigene Wetterstation zu basteln, für innen und außen geeignet, Skala weiß, Zierring silber, 3 Montageringe, Bohrung Unterlage Ø 63 mm

☞ 3 x Ø 81 mm, 294 g, EK

Set of movements for weather station

thermometer, barometer and hygrometer movements, ideal to build your own weather station, for indoor/outdoor use, white scale, silver bezel, 3 assembling rings, drilling base Ø 63 mm

Kit de mouvements pour station météo

mouvement de thermomètre, baromètre et hygromètre, idéal pour construire votre propre Station météo, adapté pour l'intérieur et l'extérieur, cadran blanc, lunette argentée, 3 anneaux de montage, support alésage Ø 63 mm



20.2033 Domatic

Außenwetterstation

Metall, anthrazit lackiert

☞ 138 x 40 x 380 mm, Ø 108/108/108 mm, 690 g, EK

Outdoor weather station
metal, lacquered in anthracite

Station météo extérieure
métal, laqué anthracite



Domatic 20.2006

Außenwetterstation

Schmiedeeisen, verzinkt, schwarz

☞ 178 x 41 x 340 mm, Ø 81/81/81 mm, 685 g, EK

Outdoor weather station
forged iron, zined, black

Station météo extérieure
fer forgé, zingué, noir

Domatic 20.2019

Außenwetterstation

Hammerschlag/Aluminium

☞ 390 x 60 x 174 mm, 1286 g, EK

Outdoor weather station
hammered metal/aluminium

Station météo extérieure
fer battu/aluminium





Produkte sind in Deutschland hergestellt / Products are made in Germany / Les produits sont fabriqués en Allemagne



◀ **Barometer, Flansch**
domatic-Werk, 6-er Teilung
TFA-No. Ø / D3
K1.100314 108 mm

Barometer, Flansch
10-er Teilung
TFA-No. Ø / D3
K1.100319 93 mm



◀ **Thermometer, Flansch**
TFA-No. Ø / D3
K1.100410 93 mm

Hygrometer, Flansch
TFA-No. Ø / D3
K1.100393 72 mm
K1.100408 93 mm
K1.100416 108 mm



◀ **Barometer**
domatic-Werk, 6-er Teilung
TFA-No. Ø / D3
K1.100286 70 mm
K1.100866 70 mm
K1.100863 81 mm
K1.100871 95 mm
K1.100875 136 mm

dto. pergament Skala
K1.100287 70 mm

dto. weiße Skala
K1.100284 70 mm

dto. weiße Skala, Ring verchromt
K1.100136 70 mm

Barometer
10-er Teilung
TFA-No. Ø / D3
K1.100857 70 mm
K1.100869 81 mm
K1.100311 95 mm
K1.100874 95 mm

dto. weiße Skala
K1.100279 70 mm



◀ **Thermometer**
TFA-No. Ø / D3
K1.100847 70 mm
K1.100348 81 mm
K1.100867 81 mm
K1.100876 95 mm

dto. weiße Skala
K1.100892 95 mm

Hygrometer
TFA-No. Ø / D3
K1.100325 45 mm
K1.100872 45 mm
K1.100365 70 mm
K1.100861 70 mm
K1.100868 81 mm
K1.100877 95 mm
K1.100364 *70 mm

dto. pergament Skala
K1.100370 70 mm

dto. weiße Skala
K1.100893 95 mm



◀ **Barometer,**
domatic-Werk, 6-er Teilung
TFA-No. Ø / D3
K1.100291 81 mm
K1.100265 136 mm

dto. weiße Skala
K1.100296 81 mm

dto. weiße Skala, Ring verchromt
K1.100295 81 mm

dto. weiße Skala, ohne Ring
K1.100323 81 mm



◀ **Thermometer**
TFA-No. Ø / D3
K1.100340 95 mm

dto. weiße Skala
K1.100350 81 mm

dto. weiße Skala, Ring verchromt
K1.100353 81 mm

dto. weiße Skala, ohne Ring
K1.100403 81 mm

Hygrometer
TFA-No. Ø / D3
K1.100358 45 mm
K1.100907 70 mm
K1.100378 81 mm
K1.100341 95 mm

dto. weiße Skala
K1.100351 81 mm

dto. weiße Skala, Ring verchromt
K1.100352 81 mm

dto. weiße Skala, ohne Ring
K1.100402 81 mm



◀ **Barometer,**
domatic-Werk, 6-er Teilung
TFA-No. Ø / D3
K1.100878 81 mm
K1.100888 95 mm

dto. weiße Skala
K1.100889 95 mm

Barometer,
domatic-Werk, 6-er Teilung
TFA-No. Ø / D3
K1.100121 70 mm
K1.100887 136 mm

dto. weiße Skala
K1.100120 70 mm



◀ **Thermometer**
TFA-No. Ø / D3
K1.100361 45 mm
K1.100328 70 mm
K1.100858 70 mm
K1.100862 *70 mm

dto., Skala und Ring silber
K1.100367 45 mm

Thermometer, Flansch
K1.100395 72 mm

Hygrometer
TFA-No. Ø / D3
K1.100873 45 mm
K1.100329 70 mm
K1.100845 70 mm
K1.100540 *70 mm
K1.100846 *70 mm

Hygrometer, Flansch
K1.100394 72 mm



◀ **Thermo/Hygrometer**
TFA-No. Ø / D3
K1.100347 *70 mm

dto. Ring silber
K1.100528 *70 mm
K1.100583 95 mm



◀ **Baro- / Thermometer,**
Flansch
domatic-Werk, 6-er Teilung
TFA-No. Ø / D3
K1.100315 108 mm

Baro- / Thermometer,
10-er Teilung
TFA-No. Ø / D3
K1.100891 95 mm

* flache Dose / flat housing / boîtier plat



Produkte sind in Deutschland hergestellt / Products are made in Germany / Les produits sont fabriqués en Allemagne



Barometer
domatic-Werk, 6-er Teilung,
Ring Edelstahl
TFA-No. \emptyset / D3
K1.100298 81 mm



Thermometer
Ring Edelstahl
TFA-No. \emptyset / D3
K1.100354 45 mm
Hygrometer
Ring Edelstahl
K1.100355 45 mm



Thermometer
TFA-No. \emptyset / D3
K1.100425 81 mm
Hygrometer
TFA-No. \emptyset / D3
K1.100373 70 mm
K1.100430 81 mm



Barometer
domatic-Werk, 6-er Teilung,
Ring Edelstahl
TFA-No. \emptyset / D3
K1.100297 81 mm
dto. Ring verchromt
K1.100302 81 mm



Thermometer
TFA-No. \emptyset / D3
K1.100336 81 mm
dto. Ring verchromt
K1.100337 81 mm
Hygrometer
TFA-No. \emptyset / D3
K1.100335 81 mm
dto. Ring verchromt
K1.100334 81 mm



Barometer
domatic-Werk, 6-er Teilung
TFA-No. \emptyset / D3
K1.100278 70 mm
K1.100304 81 mm
K1.100309 95 mm
dto., Skala blau,
Zeiger und Ziffern weiß
K1.100027 70 mm



Thermometer
TFA-No. \emptyset / D3
K1.100332 70 mm
K1.100389 81 mm
dto., Skala blau,
Zeiger und Ziffern weiß
K1.100028 70 mm
Hygrometer
K1.100333 70 mm
K1.100392 81 mm
dto., Skala blau,
Zeiger und Ziffern weiß
K1.100029 70 mm



Barometer
10-er Teilung
TFA-No. \emptyset / D3
K1.100283 70 mm
K1.100301 81 mm
K1.100312 95 mm
Barometer
domatic-Werk, 6-er Teilung
TFA-No. \emptyset / D3
K1.100300 81 mm
K1.100433 136 mm



Thermometer
TFA-No. \emptyset / D3
K1.100338 81 mm
K1.100418 95 mm
Hygrometer
TFA-No. \emptyset / D3
K1.100359 45 mm
K1.100363 70 mm
K1.100339 81 mm
K1.100417 95 mm



Barometer
domatic-Werk, 6-er Teilung
TFA-No. \emptyset / D3
K1.100272 70 mm
K1.100021 81 mm
K1.100277 95 mm
Barometer, Flansch
domatic-Werk, 6-er Teilung
K1.100307 108 mm



Thermometer
TFA-No. \emptyset / D3
K1.100273 70 mm
K1.100022 81 mm
K1.100276 95 mm
Hygrometer
TFA-No. \emptyset / D3
K1.100274 70 mm
K1.100023 81 mm
K1.100275 95 mm
Hygrometer, Flansch
K1.100445 108 mm



* flache Dose / flat housing / boîtier plat



Einbauwerke

Built-in movements | Mouvements encastrables

Produkte sind in Deutschland hergestellt / Products are made in Germany / Les produits sont fabriqués en Allemagne



Uhr
TFA-No. Ø / D3
K1.100289 161 mm



Uhr
TFA-No. Ø / D3
K1.100290 136 mm
K1.100859 136 mm



Uhr
TFA-No. Ø / D3
K1.100523 95 mm
Flansch
K1.100288 108 mm

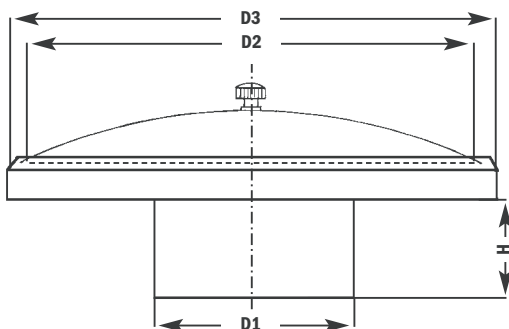

D 1 Gehäuse case / boîtier	D 2 Skala scale / échelle		D 3 Werk movement / mouvement		H Gehäuse-Höhe height of case hauteur de boîtier	Ø Bohrung Unterlage Ø Drilling base Ø Support perçage
	Zierring bezel lunette	Flansching collared bezel collerette	Zierring bezel lunette	Flansching collared bezel collerette		
33,8 mm	41,40 mm	41,40 mm	45 mm	50 mm	7 mm	35 mm
56 mm	66,45 mm	59,00 mm	70 mm	72 mm	12 mm / 19,5 mm	63 mm
56 mm	75,80 mm	75,80 mm	81 mm	93 mm	19,5 mm	63 mm
56 mm	90,80 mm	90,80 mm	95 mm	108 mm	12 mm / 19,5 mm	63 mm
73 mm	132,20 mm		136 mm		17,5 mm	80 mm
73 mm	158,00 mm		161 mm		15 mm	80 mm
75 mm	157,10 mm		161 mm		26 mm	80 mm
75 mm	128,50 mm		132 mm		26 mm	80 mm

Montagering / Assembling ring / Anneau pour montage

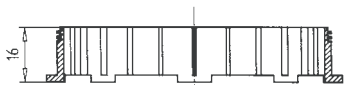

TFA-No. A1.100795
Kunststoff / plastic / plastique
für Einbauwerke
for building in movements
pour mouvement encastrable

D1=73 mm
D1=73 mm
D1=73 mm

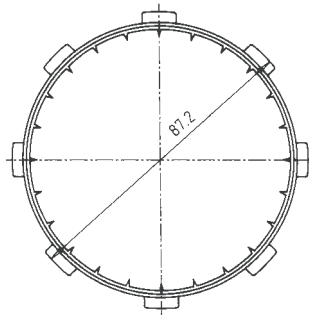
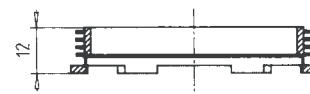

TFA-No. A1.100792
Kunststoff / plastic / plastique
für Einbauwerke
for building in movements
pour mouvement encastrable

D1=56 mm
D1=56 mm
D1=56 mm

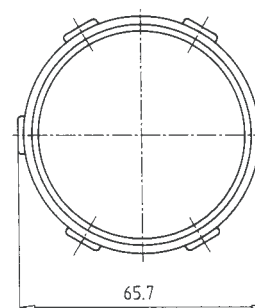

Aufschraubthermometer / Screw-on-thermometers / Thermometres pour visser

Plexiglas, gold / plexiglass, gold / plexiglas, doré



TFA-No. °C/°F
K1.100511 70 x 20 mm
K1.100513 100 x 20 mm
K1.100515 135 x 18 mm
K1.100516 170 x 20 mm
K1.100517 190 x 18 mm
K1.100519 250 x 30 mm



TFA-No. °C
Kapillare rot,
red capillary, capillaire rouge
K1.100521 200 x 25 mm
K1.100568* 200 x 25 mm



TFA-No. °C/°F
K1.100524 140 x 25 mm

* ohne Bohrung / without holes / sans perçage



Verkaufswände für TFA-Produkte
in selbstverkäuflicher SB-Verpackung, Bestückung individuell, mit Behangplan, Leitkarten und Top-Display

Display stands for TFA-products
in self-service-“SB“-packaging, customized display unit, with display plan, reorder level cards and “TFA“-display-header

Lineaires de vente pour les produits TFA
en emballage transparent à suspendre, assortiment selon votre besoin, avec plan d’implantation, fonds de broche et habillage de linéaire

98.3050

TFA-Verkaufsständer

Behangfläche in Holzoptik, Marmorboden mit Drehelement, beidseitig bestückbar, platzsparend

□ Ø 350 x 1850 mm, 18.700 g

TFA display stand
surface natural timber look, rotating marble base, can be loaded on both sides, space-saving

Présentoir TFA
surface en effet bois, fond rotatif en marbre, peut être garni des deux côtés, économisant l’espace



98.3059 

TFA Verkaufsständer für Wanduhren

zur Präsentation und Bevorratung am POS, platzsparend (1 qm Stellfläche), durchgefärbtes MDF mit feiner Oberfläche, massiv und strapazierfähig
Basismodul: 16 Uhren - Ø max. 35 cm
Top (optional): 2 Uhren - Ø max. 60 cm

□ 800 x 800 x 2364 mm, 153.500 g

TFA Display stand for wall clocks
presentation and stocking at the POS, space-saving (1 sqm floor space), fully coloured MDF with fine surface, solid and durable
Basic module: 16 watches - Ø max. 35 cm
Top (optional): 2 watches - Ø max. 60 cm

TFA Lineaire du vent pour horloges murales
pour la présentation et le stockage sur le point de vente, économisant l’espace (1 m² de surface au sol), MDF de couleur unie avec une surface fine, solide et résistante
Module de base : 16 horloges - Ø max. 35 cm
Partie supérieure (optionnelle) : 2 horloges - Ø max. 60 cm



Sender Transmitter Émetteur	Messgröße Measured variable Grandeur à mesurer	Batterie Battery Pile	Abmessung Measurements Dimensions	Gewicht Weight Poids	
30.3120.30 30.3120.90 für / for / pour	T Displaykabel T Display	2x 1,5 V AAA 2x 1,5 V AAA 30.3009, 30.3012, 30.3014, 30.3015, 30.3016, 30.3018, 30.3019, 35.1018, 35.1024, 35.1026, 35.1032, 35.1035, 35.1037, 35.1041, 35.1044, 35.1048, 35.1053, 35.1064, 98.1006, 98.1011, 98.1032	40 x 28 x 133 mm 40 x 28 x 133 mm	75 g 63 g	EK EK-EL
30.3139 für / for / pour	T Display	2x 1,5 V AAA 30.3033, 35.1057, 35.1058, 35.1066, 35.1071, 35.1085	61 x 30 (45) x 96 mm	63 g	EK
30.3157 für / for / pour	T Display	2x 1,5 V AAA 35.1079	69 x 29 x 90 mm	82 g	EK-EL
30.3160 für / for / pour	Pool Display	2x 1,5 V AA 30.3033, 35.1057, 35.1066, 35.1071	∅ 120 x 155 mm	210 g	EK
30.3161 für / for / pour	R	2x 1,5 V AA 47.3003	∅ 132 x 160 mm	247 g	EK
30.3163 für / for / pour	T	2x 1,5 V AAA 30.3034	36 (46) x 16 (30) x 120 (123) mm	33 g	EK-EL
30.3166.02.S2 für / for / pour	T/H Display	2x 1,5 V AAA 35.1083	69 x 29 x 90 mm	82 g	EK
30.3167 für / for / pour	T	2x 1,5 V AA 35.1093	75 x 27 x 93 mm	87 g	EK
30.3169 für / for / pour	T/H Display	2x 1,5 V AA 35.1098	60 x 25 x 90 mm	55 g	EK
30.3194 für / for / pour	T Display	2x 1,5 V AAA 35.1123 (< 06/2013)	66 x 21 (65) x 100 mm	55 g	EK
30.3194.54.S2 für / for / pour	T Display	2x 1,5 V AAA 35.1123 (> 10/2013)	66 x 21 (65) x 100 mm	55 g	EK
30.3195 für / for / pour	T/H Display	2x 1,5 V AAA 30.3049, 35.1152	63 x 24 (35) x 102 mm	62 g	EK
30.3196 für / for / pour	T/H	2x 1,5 V AA 35.1122, 35.1128	53 x 26 x 105 mm	50 g	EK
30.3197 für / for / pour	T	2x 1,5 V AAA 30.3051	56 x 25 (55) x 90 mm	53 g	EK
30.3198 für / for / pour	T/H	2x 1,5 V AAA 30.3052	56 x 25 (55) x 90 mm	53 g	EK
30.3200 für / for / pour	T/H Display	2x 1,5 V AA 35.1126	69 x 25 (70) x 105 mm	80 g	EK
30.3201 für / for / pour	T Display Kabel	2x 1,5 V AAA 14.1504	63 x 23 (68) x 85 mm	60 g	EK
30.3202 für / for / pour	Vibration	Akku 60.2521	33 x 10 x 45 mm	13 g	EK
30.3205 für / for / pour	T/H Display	2x 1,5 V AA 35.1122, 35.1128	53 x 25 x 105 mm	52 g	EK
30.3207.02 für / for / pour	T	2x 1,5 V AAA 35.1133	40 x 24 x 92 mm	29 g	EK
30.3208.02 für / for / pour	T/H Display	2x 1,5 V AAA 30.3054, 30.3056	45 x 20 x 110 mm	52 g	EK-EL
30.3209.02 für / for / pour	T/H Display	2x 1,5 V AAA 35.1134	61 x 28 x 92 mm	54 g	EK
30.3210.10 für / for / pour	T Display	2x 1,5 V AAA 30.3047, 30.3048, 60.4510	63 x 24 (35) x 102 mm	64 g	EK
30.3211.02 für / for / pour	T/H Display	2x 1,5 V AA 35.1135	63 x 35 x 100 mm	78 g	EK
30.3212.02 für / for / pour	T Display	2x 1,5 V AAA 30.3055	61 x 28 x 92 mm	54 g	EK
30.3215.02 für / for / pour	T/H	2x 1,5 V AAA 35.1136, 35.1141.01, 35.1142.01	45 x 20 x 108 mm	45 g	EK-EL
30.3216.20 für / for / pour	Pool Display	4x 1,5 V AAA 30.3054, 30.3056	95 x 106 x 220 mm	290 g	EK
30.3220.02 für / for / pour	T	2x 1,5 V AAA 30.3061	56 x 21 (65) x 91 mm	46 g	EK
30.3221.02 für / for / pour	T/H	2x 1,5 V AA 30.3057.01, 30.3058.01, 35.1129, 35.1139.01, 35.1140.01, 35.1150	40 x 21 x 130 mm	47 g	EK
30.3222.02 für / for / pour	T/H/W	2x 1,5 V C 35.1140.01	468 x 141 x 163 mm	439 g	EK
30.3225.10 für / for / pour	T Display	2x 1,5 V AA 47.3004.01	43 x 21 x 156 mm	66 g	EK
30.3226.10 für / for / pour	R	2x 1,5 V AA 47.3004.01	155 x 107 x 134 mm	267 g	EK
30.3228.02 für / for / pour	T Display	2x 1,5 V AAA 30.3054, 30.3056, 30.3062.10	45 x 20 x 111 mm	51 g	EK



Sender Transmitter Émetteur	Messgröße Measured variable Grandeur à mesurer	Batterie Battery Pile	Abmessung Measurements Dimensions	Gewicht Weight Poids	
30.3229.02 für / for / pour	T Display Kabel	☞ 2x 1,5 V AAA 30.3054, 30.3056, 30.3062.10	☞ 45 x 20 x 111 mm	60 g	EK
30.3231.01 für / for / pour	T Display 2x Kabel	☞ 2x 1,5 V AAA 14.1511.01	☞ 60 x 24 x 122 mm	66 g	EK
30.3233.01 für / for / pour	R (neu/new/nouveau)	☞ 2x 1,5 V AA 47.3005.01	☞ 182 x 121 x 133 mm	215 g	EK
30.3234.02 für / for / pour	T	☞ 2x 1,5 V AA 30.3065.02	☞ 64 x 20 x 41 mm	33 g	EK
30.3235.02 für / for / pour	T/H Display	☞ 2x 1,5 V AAA 35.1149.01	☞ 43 x 22 x 114 mm	57 g	EK
30.3236.02 für / for / pour	T	☞ 2x 1,5 V AAA 60.2548	☞ 40 x 24 x 92 mm	29 g	EK
30.3237.02 für / for / pour	T/H	☞ 2x 1,5 V AAA 35.1151.01	☞ 49 x 25 x 84 mm	38 g	EK
30.3238.06 für / for / pour	Pool Display	☞ 2x 1,5 V AA 30.3066.01, 35.8000, 35.8001, 35.8002	☞ 97 x 105 x 168 mm	174 g	EK
30.3239.02 für / for / pour	T/H	☞ 2x 1,5 V AA 30.3066.01, 35.8000, 35.8001, 35.8002	☞ 51 x 20 x 146 mm	60 g	EK
30.3240.10 für / for / pour	Pool Display	☞ 2x 1,5 V AAA 30.3067.10	☞ 81 x 81 x 151 mm	146 g	EK
30.3241.02 für / for / pour	T/H	☞ 2x 1,5 V AA 35.1151.01, 35.1153	☞ 49 x 31 x 91 mm	57 g	EK
30.3242.02 für / for / pour	T Display	☞ 2x 1,5 V AAA 35.1155.01	☞ 50 x 30 x 97 mm	45 g	EK-EL
30.3243.02 für / for / pour	T (3 CH)	☞ 2x 1,5 V AA 30.3063.01, 30.3064, 30.3068.01, 30.3069.01	☞ 40 x 21 x 120 mm	45 g	EK
30.3244.02 für / for / pour	T/H Display	☞ 2x 1,5 V AA 35.1156.01	☞ 41 (53) x 18 (53) x 98 (103) mm	36 g	EK
30.3245.02 für / for / pour	T/H Display (5 CH)	☞ 2x 1,5 V AAA 30.3043, 35.1060, 35.1062, 35.1063, 35.1075, 35.1094, 35.1095, 35.1100, 35.1101, 35.1106, 35.1107, 35.1116, 35.1127, 35.1130, 35.1131, 98.1034, 98.1035	☞ 43 (57) x 22 (57) x 115 (120) mm	56 g	EK
30.3246.02 für / for / pour	T	☞ 2x 1,5 V AA 35.1159.01	☞ 40 x 25 (27) x 105 mm	42 g	EK
30.3247.02 für / for / pour	T/H Display	☞ 2x 1,5 V AAA 35.1158.01	☞ 40 x 26 x 104 mm	43 g	EK
30.3800.02 für / for / pour	868 MHz T/H Display	☞ 2x 1,5 V AA 35.8000.01, 35.8001.01, 35.8002.01	☞ 50 x 20 x 145 mm	60 g	EK-EL
30.3801.02 für / for / pour	868 MHz W	☞ 2x 1,5 V C 35.8000.01, 35.8001.01, 35.8002.01	☞ 158 x 158 x 475 mm	440 g	EK
30.5045.54 für / for / pour	T/H	☞ 2x 1,5 V AAA 30.3054.10, 30.3056.10, 30.3062.10	☞ 64 x 18 (40) x 109 mm	65 g	EK-EL

WD	30.3155.WD für / for / pour	868 MHz T/H Display	☞ 2x 1,5 V AA 35.5000.IT, 35.5001.IT, 35.5017.IT, 35.5020.IT, 35.5021.IT, 35.5027.IT, 35.5029.IT, 35.5032.IT, 35.5046.IT, 35.5047.IT, 35.5050.IT	☞ 39 (51) x 21 (46) x 129 (135) mm	45 g	EK
	30.3156.WD für / for / pour	868 MHz T	☞ 2x 1,5 V AA 35.5002.IT, 35.5003.IT, 35.5010.IT, 35.5011.IT, 35.5012.IT, 35.5014.IT, 35.5015.IT, 35.5016.IT, 35.5018.IT, 35.5019.IT, 35.5020.IT, 35.5022.IT, 35.5024.IT, 35.5025.IT, 35.5027.IT, 35.5028.IT, 35.5030.IT, 35.5031.IT, 35.5034.IT, 35.5035.IT, 35.5036.IT, 35.5037.IT, 35.5038.IT, 35.5039.IT, 35.5040.IT, 35.5041.IT, 35.5042.IT, 35.5043.IT, 35.5045.IT, 35.5049.IT, 35.5051.IT, 35.5052.IT, 35.5053.IT, 35.5054.IT, 35.5055.IT, 35.5056.IT, 35.5057.IT, 35.5058.10.IT, 35.5059.01.IT, 35.5060.01.IT, 35.5061.IT	☞ 39 (51) x 21 (46) x 129 (135) mm	45 g	EK-EL

IT 868 MHz	30.3143.IT für / for / pour	868 MHz T Display Dualchannel	☞ 2x 1,5 V AAA 30.3009.IT, 30.3018.IT, 30.3022.IT, 30.3032.IT, 30.3050.54.IT, 35.1026.IT, 35.1044.IT, 35.1048.IT, 35.1064.IT, 35.1068.IT, 35.1070.IT, 35.1076.IT	☞ 41 (83) x 23 (61) x 128 (135) mm	52 g	EK-EL
	30.3144.IT für / for / pour	868 MHz T/H Display	☞ 2x 1,5 V AA 30.3013.IT, 35.1036.IT, 35.1045.IT, 35.1070.IT, 35.1078.IT	☞ 44 (76) x 24 (56) x 160 (165) mm	75 g	EK-EL
	30.3146.IT für / for / pour	868 MHz T Dualchannel	☞ 2x 1,5 V AAA 30.3009.IT, 30.3018.IT, 30.3022.IT, 30.3032.IT, 30.3050.54.IT, 35.1026.IT, 35.1044.IT, 35.1048.IT, 35.1064.IT, 35.1068.IT, 35.1070.IT, 35.1076.IT, 30.3050.54.IT	☞ 41 (83) x 23 (61) x 128 (135) mm	50 g	EK-EL
	30.3147.IT für / for / pour	868 MHz T	☞ 2x 1,5 V AA 30.3009.IT, 30.3016.IT, 30.3018.IT, 30.3022.IT, 30.3030.IT, 30.3032.IT, 30.3037.IT, 35.1026.IT, 35.1044.IT, 35.1048.IT, 35.1064.IT, 35.1068.IT, 35.1076.IT, 35.1084.IT, 35.1089.IT, 35.1115.IT, 35.1117.IT, 35.1125.IT, 98.1006.IT	☞ 39 (51) x 21 (46) x 129 (135) mm	45 g	EK-EL
	30.3164.IT für / for / pour	868 MHz T	☞ 2x 1,5 V AAA 30.3036.IT, 30.3040.IT	☞ 33 (39) x 17 (34) x 87 (92) mm	24 g	EK



Sender Transmitter Émetteur	Messgröße Measured variable Grandeur à mesurer	Batterie Battery Pile	Abmessung Measurements Dimensions	Gewicht Weight Poids	
30.3180.IT / 30.3180.K für / for / pour	868 MHz T/H Display	2x 1,5 V AA 30.3039.IT, 30.3060.IT	44 (76) x 24 (56) x 160 (165) mm	75 g	EK-EL
30.3181.IT / 30.3181.K für / for / pour	868 MHz T Kabel	2x 1,5 V AAA 30.3039.IT, 30.3053.IT, 30.3060.IT	41 (83) x 23 (61) x 128 (135) mm	52 g	EK-EL
IT 868 MHz 30.3183.IT für / for / pour	868 MHz T/H Display	solar 2x 1,5 V AAA 30.3042.IT	36 (42) x 17 (35) x 103 (108) mm	34 g	EK
30.3187.IT für / for / pour	868 MHz T/H Display	2x 1,5 V AAA 30.3044.IT, 30.3045.IT, 35.1109.IT, 35.1111.IT, 35.1113.IT, 35.1121.IT	36 (42) x 17 (35) x 103 (108) mm	34 g	EK
30.3199.IT für / for / pour	Pool Display	2x 1,5 V AA 30.3060, 30.3039.IT, 30.3053.IT	110 x 115 x 135 mm	242 g	EK
30.3224.02.IT für / for / pour	T/H	2x 1,5 V AA 35.1143.01.IT, 35.1147.01.IT, 35.1148.01.IT	39 (51) x 21 (46) x 129 (135) mm	42 g	EK

Nr. No. N°.	Einzelteil Component Piece detachee	für for pour	Kabellänge Cable length Longueur de cable	Gewicht Weight Poids	
30.3175	USB	30.3039.IT, 35.1099.IT, 35.1112.IT	23 x 9 x 82 mm	11 g	Polybeutel
30.3223.02	Vibrationseinheit	60.2538.02	ca. 1,0 m	150 g	Polybeutel
30.3501	T Kabel	30.3143.IT, 30.3146.IT, 30.3181.IT	ca. 2,0 m	10 g	Polybeutel
30.3502	T Kabel	30.3133, 30.3139	ca. 1,5 m	12 g	Polybeutel
30.3506	T Kabel	14.1500	ca. 1,0 m	20 g	Polybeutel
30.3517	T Kabel	14.1504	ca. 0,8 m	26 g	Polybeutel
30.3518	T Kabel	14.1502	ca. 1,0 m	20 g	Polybeutel
30.3520	T Kabel	14.1503	ca. 1,0 m	33 g	Polybeutel
30.3521	T Kabel	30.3302.02 (WeatherHub)	ca. 1,5 m	9 g	Polybeutel
30.3522	T Kabel	14.1552.01	ca. 1,0 m	35 g	Polybeutel
30.3523	T Kabel	14.1509	ca. 1,1 m	21 g	EK
30.3526	T Kabel	14.1511.01	ca. 1,0 m	24 g	EK
30.3527	T Kabel	14.1510.02	ca. 1,2 m	27 g	EK
30.3528	T Kabel	14.1512.01	ca. 1,2 m	26 g	EK
30.3530	T Kabel	30.3302.02, 30.3313.02 (WeatherHub)	ca. 4,0 m	36 g	Polybeutel
98.1121	Schlüssel	30.3216.20		38 g	LO
K1.100693	W Windrad	30.3307.02, 35.1067.IT, 35.1099.IT, 35.1112.IT		19 g	Polybeutel
K1.100894	W Windrad	35.1140.01		17 g	Polybeutel

T = Temperatur
T = Temperature
T = Température



H = Feuchte
H = Humidity
H = Humidité

W = Wind
W = Wind
W = Vent



R = Regenmenge
R = Rainfall
R = Quantité de pluie



30.3157



30.3161



30.3163



30.3166.02.S2



30.3167



30.3169



30.3194



30.3195



30.3196



30.3197 / 30.3198



30.3200



30.3201



30.3205

30.3207.02
30.3236.02



						
30.3208.02	30.3209.02	30.3210.10	30.3211.02	30.3212.02	30.3215.02	30.3216.20
						
30.3220.02	30.3221.02 (3CH)	30.3222.02	30.3225.10	30.3226.10	30.3228.02	30.3229.02
						
30.3231.01	30.3233.01	30.3234.02	30.3235.02 (T) 30.3245.02 (TH)	30.3238.06	30.3239.02	30.3240.10
						
30.3241.02	30.3242.02	30.3243.02 (3CH)	30.3244.02	30.3246.02	30.3247.02	30.3800.02
						
30.3801.02	30.5045.54	IT 30.3143.IT	IT 30.3144.IT	IT 30.3146.IT	IT 30.3147.IT	IT 30.3164.IT
						
IT 30.3180.IT	IT 30.3181.IT miT Kabel	IT 30.3187.IT	IT 30.3199.IT	IT 30.3224.02.IT	WD 30.3155.WD	WD 30.3156.WD



◀ **Made in Germany / EU**
Produkte sind in Deutschland / EU hergestellt



Made in Germany / EU
Products are made in Germany / E.U

Made in Germany / EU
Les produits sont fabriqués en Allemagne / UE



◀ **IT Instant Transmission**
Funkübertragung auf 868 MHz mit kurzem Übertragungsintervall, über 100 Meter Reichweite und langer Batterielebensdauer (2 Jahre mit Alkaline Batterien)

IT Instant Transmission
Wireless transmission on 868 MHz with short transmission interval, long-distance range more than 100 m and long battery lifetime (2 years using Alkaline batteries)

IT Instant Transmission
Transmission radio-pilotée sur 868 MHz avec intervalle courte de transmission, rayon d'action de plus de 100 m et durée de batterie longue (2 années en utilisant des batteries Alkaline)



◀ **Color Sharp**
Kontrastreiches und farbtintensives Display mit 600 Farbnuancen

Color Sharp
High-contrast and colour-intensive display with 600 colour nuances

Color Sharp
Écran contrasté et composé de couleurs vives avec 600 nuances de couleur



◀ **Swiss Precision Sensor / Humidity Precision Sensor**
TFA nutzt besonders hochwertige Sensoren für Hygrometer mit einer Genauigkeit, die sonst nur Industrieeräte erreichen: ±3% / ±4% relative Luftfeuchtigkeit (von 35...75%, ansonsten ±5%).
Alle Produkte, die solche Präzisionssensoren besitzen, sind mit diesen Qualitätssiegeln im Katalog und auf der Verpackung gekennzeichnet.

Swiss Precision Sensor / Humidity Precision Sensor
TFA uses high quality sensors for hygrometers with the precision of industrial measuring instruments: ±3% / ±4% relative humidity (from 35...75%, otherwise ±5%).
All products using such precision sensors are labelled in the catalogue and on the packaging with these quality seals.

Swiss Precision Sensor / Humidity Precision Sensor
TFA utilise des capteurs hygromètres de haute qualité d'une précision des appareils de mesure industriels : ±3% / ±4% humidité relative (de 35...75%, ±5% en outre).
Tous les produits qui détiennent un tel capteur sont marqués avec un sceau de qualité dans le catalogue et également sur l'emballage.



◀ **Lebensmitteleignung von Messgeräten**
Die Messgeräte wurden geprüft und sind aufgrund der Bauart, der verwendeten Materialien, des Messverfahrens und der Messgenauigkeit uneingeschränkt verwendbar für Temperaturmessungen im Rahmen von Eigenkontrollen im Lebensmittelbereich.

Suitability of measuring instruments for food use
The measuring instruments have been proofed and due to the type, the used materials, the technology and precision of measurement they are applicable for all kind of temperature measurements for the control of food safety.

Qualification alimentaire des instruments de mesure
Les instruments de mesure ont été vérifiés et par leur construction, les matériaux incorporés, le processus de mesure et la précision de mesure ils peuvent être utilisés sans restriction pour mesurer la température en cadre du contrôle propre des produits alimentaires.



◀ **Messgeräte mit Zertifikat**
Ein Zertifikat wird durch eine Vergleichsmessung mit einem Referenzmessgerät erstellt, das auf nationale Standards rückführbar ist. Es gibt Werkszertifikate, ISO-Zertifikate und DAkkS-Zertifikate.

Measuring instruments with certificate
A certificate is issued due to a comparison of measurements performed by a reference instrument, which is traceable to national standards. There are factory certificates, ISO certificates and DAkkS certificates.

Instrument de mesure avec certificat
Un certificat est établi par une mesure comparative réalisée à l'usine avec un appareil de mesure de référence qui est traçable à un instrument aux normes nationales. Il existe des certificats d'usine, des certificats ISO et des certificats DAkkS.

Mehr Info/more info/Plus d'infos : www.tfa-dostmann.de/produkte/messgeraete-mit-zertifikat.



◀ **Konform EN 13485 / EN 12830 Logger**
Entspricht der Europäischen Norm für Thermometer für den Transport, die Lagerung und die Verteilung von gekühlten, gefrorenen und tiefgefrorenen Lebensmitteln und Eiscreme.

Conform EN 13485 / EN 12830 Logger
According to the European standard specifications for thermometers for the transport, storage and distribution of chilled, frozen and deep-frozen food and ice cream.

Conforme EN 13485 / EN 12830 Logger
Conforme à la norme européenne pour thermomètres pour le transport, l'entreposage et la distribution des denrées alimentaires réfrigérées, congelées et surgelées et des crèmes glacées.



Alle verwendeten Texte, Fotos und grafischen Gestaltungen sind urheberrechtlich geschützt. Sollten Sie Teile hiervon verwenden wollen, kontaktieren Sie uns bitte per E-Mail.
All texts, photos and graphic designs used are protected by copyright. If you would like to use parts of this catalogue, please contact us by e-mail.
Tous les textes, photos et conceptions graphiques utilisés sont protégés par le droit d'auteur. Merci de nous contacter par e-mail si vous souhaitez utiliser certains de ces contenus.

marketing@tfa-dostmann.de











Die technischen Daten entsprechen dem Stand bei Drucklegung und können ohne vorherige Benachrichtigung geändert werden.
Die neuesten technischen Daten und Informationen finden Sie auf unserer Homepage unter Eingabe der Artikel-Nummer in das Suchfeld.

The technical data are correct at the time of going to print and may change without prior notice.
The latest technical data and information can be found in our homepage by simply entering the product number in the search box.
Les caractéristiques techniques ont été actualisées au moment de l'impression et peuvent être modifiées sans avis préalable.
Les dernières données techniques et les informations peuvent être consultées en entrant le numéro de l'article sur notre site Internet.

www.tfa-dostmann.de

Skalendrucke und Zeiger können von den Abbildungen abweichen. / Scale prints and pointers may differ from the photos. / Le marquage du cadran et les aiguilles peuvent différer des photos.



10.3000.03	Artikelnummer / Item number / Référence
IT	Instant Transmission 868 MHz
K	Mit Zertifikat / with certificate / avec certificat
Domatic	<p>Barometer mit „Domatic“-Präzisions-Höhenwerk einstellbar 0-1.800 m, großer Ausschlag durch 6er Teilung, Genauigkeit ± 3 hPa, TFA-Patent</p> <p>Barometer with “Domatic“-movement adjustable 0-1.800 m, large deflection by graduation in 1/6 degrees, accuracy ± 3 hPa, TFA-patent</p> <p>Baromètre avec mouvement « Domatic » réglable 0-1.800 m, grande déviation par graduation en 1/6 degrés, précision ± 3 hPa, brevet TFA</p>
T	Temperatur / Temperature / Température
H	Luftfeuchtigkeit / Humidity / Humidité
W	Wind / Wind / Vent
R	Regen / Rain / Pluie
In / Out	Innen/Außen / Indoor/outdoor / Intérieur/extérieur
	Wandmontage oder Tischaufstellung Wall mounting or table standing / Fixation murale ou à poser sur table
	Wandmontage Wall mounting / Fixation murale
	Tischaufstellung Table standing / à poser sur table
	Batterie(n) Battery(ies) / Pile(s)
	Sender T/H Transmitter T/H / Émetteur T/H
	Sender W Transmitter W / Émetteur W
	Sender R Transmitter R / Émetteur R
	Netzadapter Power adapter / Adaptateur secteur
	nicht inklusive, z.B. Batterie(n) not included, such as battery(ies) / non inclus, p. ex. pile(s)
95 x 20 (41) x 137 mm	<p>Abmessung des Produkts: Länge x Breite (mit Ständer) x Höhe Measurements of the product: length x width (with stand) x height Dimensions du produit : longueur x largeur (avec support) x hauteur</p> 
Ø 70/80/70 mm	<p>Durchmesser der Einbauwerke (von oben nach unten oder von links nach rechts) Diameter of movements (order from the top to the bottom or from the left to the right) Diamètre des mécanismes encastrés (ordre allant du haut vers le bas ou de gauche vers la droite)</p>
240 g	<p>Gewicht (nur Produkt, ohne Zubehör) Weight (product only, without equipment) / Poids (seulement produit, sans accessoires)</p>
	Angaben bezogen auf die Verpackung Details related to box / Information relative à l'emballage
EK-EL	<p>Einzelkarton mit farbiger Abbildung, Euroloch-Aufhänger und GTIN-13 (Barcode) Individual box with colour picture, Euro slot hanger and GTIN-13 (bar-code) Boite individuelle avec image en couleur, orifice d'accrochage Européen et code GTIN-13 (code à barres)</p>
SB	<p>Selbstbedienungsverpackung, Klarsicht mit Euroloch-Aufhänger und GTIN-13 (Barcode) Packaging for self-service vending, transparent cover with Euro slot hanger and GTIN-13 (bar-code) Emballage libre-service, transparent avec orifice d'accrochage Européen et code GTIN-13 (code à barres)</p>
KB	<p>PET-Box, Klarsicht mit Euroloch-Aufhänger und GTIN-13 (Barcode) PET-box, transparent cover with Euro slot hanger and GTIN-13 (bar-code) Boite PET, transparent avec orifice d'accrochage Européen et code GTIN-13 (code à barres)</p>
EK	Einzelkarton / Individual box / Boite individuelle
PB	Polybeutel / Polybag / Sac en polyéthylène
LOSE	Produkte lose / Items bulk / Produits en vrac
10 EK / 10 SB	Verpackungseinheit 10 St / Packing unit 10 pcs. / 10 unités par emballage
10 KA	10 Produkte lose im Karton / 10 items in carton, bulk / 10 produits par carton, en vrac
DESIGN PATENT	Geschmacksmuster geschützt / Registered design / Dessin breveté



TFA[®]



TFA Dostmann GmbH & Co. KG

Zum Ottersberg 12
97877 Wertheim-Reicholzheim
Germany
T: +49 (0)93 42/308-0

info@tfa-dostmann.de
www.tfa-dostmann.de